

## Инструкция за употреба

### Детектор за движение с аларма ALRMMW20WT

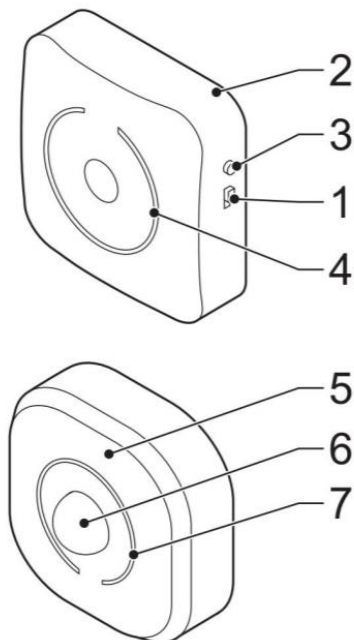

#### Описание:

1. ON/OFF бутон	<ul style="list-style-type: none"> <li>• Използвайте бутона, за да включите или изключите устройството</li> </ul>
2. Бутон за код	<ul style="list-style-type: none"> <li>• Поставете батериите. Натиснете и отпуснете бутона, за да влезете в режим на обучение на код.</li> <li>• За да сдвоите устройството с предавателя, поставете батериите в предавателя. Устройството автоматично разпознава сигнала на предавателя. Устройството издава звук „ding dong“ и синята светлина мига няколко пъти, за да покаже, че сдвояването е било успешно.</li> <li>• За да изчистите кода, натиснете и задръжте бутон за код, включете устройството, поставете батериите и отпуснете бутона.</li> </ul>
3. Бутон за мелодия	<ul style="list-style-type: none"> <li>• Натиснете бутона, за да изберете мелодия на звънене.</li> <li>• След изключване на устройството, мелодията се задава по подразбиране.</li> </ul>
4. Индикаторна лампа	<ul style="list-style-type: none"> <li>• Индикаторът мига: Предавателят е открил движение.</li> <li>• Индикаторът свети: Батериите са изтощени. Сменете или заредете батериите.</li> </ul>
5. Предавател	<ul style="list-style-type: none"> <li>• Устройството има безжична връзка с предавателя.</li> <li>• Инсталирайте предавателя на закрито, на балкон или в гараж.</li> <li>• Не инсталирайте предавателя на места, които имат пряка или отразяваща слънчева светлина.</li> </ul>
6. Датчик за движение (предавател)	<ul style="list-style-type: none"> <li>• Когато инфрачервеният сензор за движение засече движение в зоната, се чува алармен сигнал и алармената лампа мига. Предавателят изпраща сигнали към приемника.</li> </ul>

	<ul style="list-style-type: none"> <li>• Сензорът има покритие от ъгъл 90 ° -110 ° и разстояние 4-8 м, в зависимост от условията на околната среда.</li> </ul>
7. Светлинен индикатор (предавател)	<ul style="list-style-type: none"> <li>• Синята светлина мига: Сензорът засича движение.</li> <li>• Синята лампа свети: Напрежението е твърде ниско. Заредете или сменете батериите.</li> </ul>

## Съвети за безопасност

### Обща безопасност

- Прочетете внимателно ръководството преди употреба. Запазете това ръководството за бъдеща справка.
- Производителят не носи отговорност за последващи щети или за щети на имущество или лица, причинени от неспазване на инструкциите за безопасност и/или неправилна употреба на устройството.
- Използвайте устройството само по предназначение. Не използвайте устройството за цели, различни от описаните в ръководството.
- Не използвайте устройството, ако някоя част е повредена или дефектна. Ако устройството е повредено или дефектно, незабавно преустановете употреба и се свържете с оторизин сервиз или вашия търговец.
- Устройството е подходящо само за вътрешна употреба. Не използвайте устройството на открито.
- Устройството е подходящо само за домашна употреба. Не използвайте устройството за търговски цели.
- Не използвайте устройството на места с висока влажност, като бани и басейни.
- Не използвайте устройството в близост до вани, душове, легени или други съдове, съдържащи вода.
- Не използвайте таймер или отделна система за дистанционно управление, която автоматично включва устройството.
- Не покривайте устройството.
- Поставете устройството на стабилна, равна повърхност.
- Пазете устройството далеч от запалими предмети.

### Безопасност на батерията

- Използвайте само батериите, посочени в техническите данни за продукта.
- Не използвайте стари и нови батерии заедно.
- Не използвайте батерии от различни видове или марки.
- Не инсталирайте батерии с обратна полярност.
- Не късайте и не разглобявайте батериите.
- Не излагайте батериите на достъп до вода.
- Не излагайте батериите в близост до огън или прекомерна топлина.



- Батериите са склонни към изтичане, когато са напълно разредени. За да избегнете повреда на продукта, извадете батериите, когато оставяте устройството без надзор за по-дълги периоди от време.
- Ако течността от батериите влезе в контакт с кожата или дрехите, веднага изплакнете с вода.

## **Почистване и поддръжка**

### **Внимание!**

- Не използвайте почистващи разтворители или абразиви.
- Не почиствайте вътрешността на устройството.
- Не се опитвайте да поправяте устройството сами. Ако устройството не работи правилно, преустановете употребата му и се свържете с оторизиран сервиз или вашия търговец за съдействие.
- Почистете външната страна на устройството с помощта на мека, влажна кърпа.

**Ако имате нужда от допълнителна помощ и/ или имате коментари или предложения, моля посетете официалната страница на NEDIS: [www.nedis.com/support](http://www.nedis.com/support)**

### **Вносител и дистрибутор за България:**

ВИКИВАТ ООД

Гр. Пловдив, 4003, България

Ул. Мостова 3

W: <https://vikiwat.com>

E: [info@vikiwat.com](mailto:info@vikiwat.com)

T: 0700 45 445/ \*4545

**Производител: NEDIS B.V.**

T: +31 (0)73-5993965

E: [service@nedis.com](mailto:service@nedis.com)

W: [www.nedis.com/contact](http://www.nedis.com/contact)

NEDIS B.V. De Tweeling 28 5215 MC 's-  
Hertogenbosch THE NETHERLANDS