

1. Увод

Уважаеми клиент! Благодарим Ви за извършената покупка в ТМЕ! С грижа за околната среда Ви представяме тази съкратена инструкция за експлоатация. Преди да използвате устройството, молим за нейното внимателно прочитане. Влезте на: www.tme.eu. Представените фигури в съкратената инструкция са илюстрации и могат да се различават от реалния изглед на предмета. Това обаче не променя техните основни свойства.

2. Предназначение

Устройството е предназначено за охлаждане на електронни схеми и на електрическа апаратура.

3. Подготовка за работа и използване

- Свържете устройството към съответното напрежение като спазвате поляритета.
- Свържете допълнителен кондензатор съгласно схемата по-долу. Кондензаторът помага за заглушаване на електромагнитните смущения, генерирани от системата. В случай, че устройството вече е в съответствие с директива EMC, свързването на кондензатор не е необходимо.

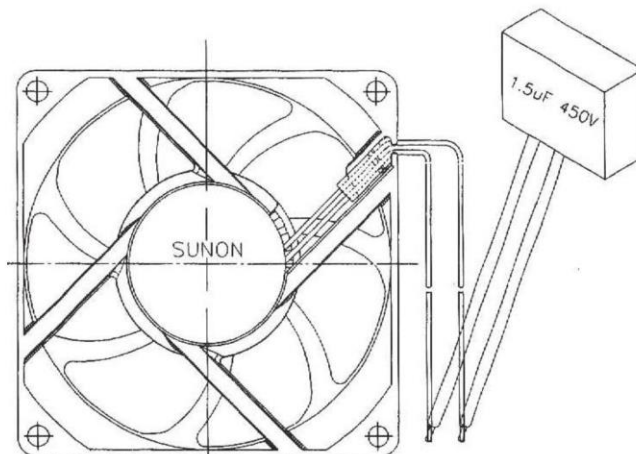

4. Предпазни мерки

- Не превишавайте номиналните работни параметри на устройството.
- Инсталацията и електрическото свързване на вентилатора с филтъра може да се извърши от специалист от електрическия бранш при спазване на задължителните правила на местните енергийни предприятия.
- Понеже устройството се монтира за постоянно, необходимо е да се инсталира прекъсвач за всички полюси.
- Инсталацията трябва да осигурява необходимите предпазни средства и защита срещу поражение с електрически ток.
- Вентилаторът с филтър е устройство с клас на защита I със заземяване.
- Устройството не трябва да се използва, ако е било повредено или не работи нормално.
- Не докосвайте работещ вентилатор, това създава опасност за поражение на тялото.