

nedis

Уред за варене на ориз

1L

KARC10WT



URL ned.is/karc10wt



Съдържание

Предназначение	5
Основни части	5
Инструкции за безопасност	5
Добавяне на ориз и вода	6
Варене на ориз	7
Почистване	8
Характеристики.....	8
Помощ и допълнителна информация	9

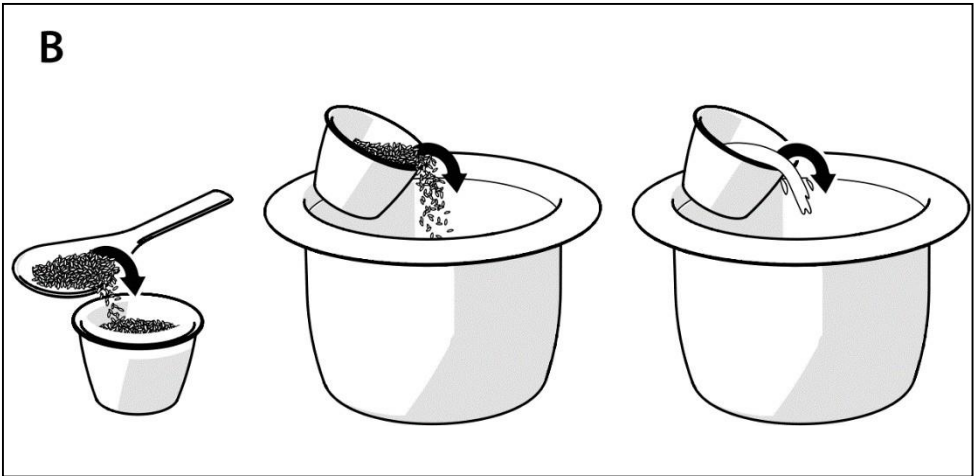
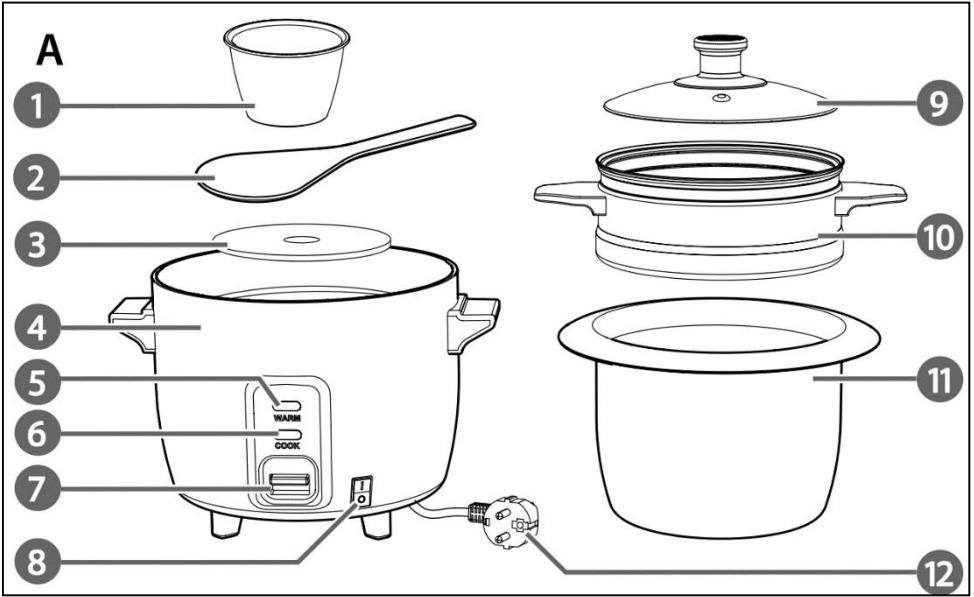

C

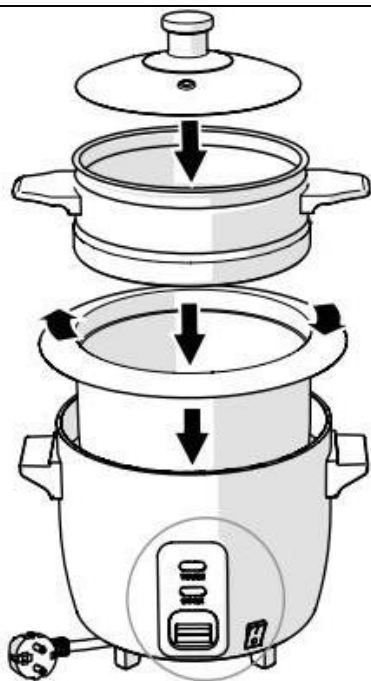

Уред за варене на ориз – KARC10WT



За повече информация вижте разширеното ръководство онлайн:
ned.is/karc10wt

Предназначение

Това устройство е предназначено за варене и готвене на пара.

Продуктът не е предназначен за професионална употреба.

Всяка модификация на продукта може да има последици за безопасността, гаранцията и правилното функциониране.

Основни части (изобр. А)

- (1) Мерителна чашка
- (2) Лъжица
- (3) Нагревателна плоча
- (4) Тенджера
- (5) Светодиод за функция затопляне
- (6) Светодиод за функция готвене
- (7) Функционален превключвател
- (8) Превключвател на захранването
- (9) Капак
- (10) Тиган за пара
- (11) Тиган за готвене
- (12) Захранващ кабел

Инструкции за безопасност

- Не използвайте устройството, ако някоя част е повредена или дефектна. Ако устройството е повредено или дефектно, заменете го незабавно.
- Прочетете инструкциите преди употреба.
- Не потапяйте продукта във вода.
- Свържете се с квалифициран техник, ако е нужно обслужване или ремонт.
- Не изключвайте продукта от контакта, като дърпате кабела. Винаги хващайте щепсела и го дръпнете.
- Не докосвайте горещите повърхности.
- Не позволявайте захранващият кабел да докосва горещи повърхности.
- Продуктът е предназначен само за вътрешна употреба.
- Винаги изваждайте щепсела от контакта, преди да сглобявате или сваляте аксесоари.

- Децата трябва да бъдат под наблюдение, за да се гарантира, че не си играят с продукта.
- Изключете продукта от контакта, когато не се използва и преди почистване.
- Не поставяйте продукта близо до газ, електрическа горелка или отопляема фурна.
- Трябва да бъдете изключително внимателни при преместването на продукта, в случай че има горещо съдържание в него.
- Изключете захранващия кабел, когато съдът за готвене не в уреда.
- Включвайте кабела само в контакта. Не използвайте удължители.
- Не използвайте никакви аксесоари, които не са включени в оригиналния комплект.
- Не оставяйте захранващият кабел да виси над ръба на маса или плот.
- Уверете се, че тиганът и повърхността на нагревателната плоча нямат допир с други материали.
- Използвайте продукта само както е описано в това ръководство.
- Използвайте този продукт само с 220 V източник на захранване.

Добавяне на ориз и вода (изобр. В)

1. Измерете нужното количество ориз с включената в комплекта мерителна чашка **(1)** и лъжица **(2)**.
2. Измийте ориза в отделна купа.
3. Поставете ориза в тигана за готвене **(11)**.
4. Добавете вода в тигана за готвене **(11)** съгласно следната таблица:

Количество суров ориз	Нужно количество вода	Количество сварен ориз
2 чаши	2 – 2½ чаши	6 чаши
4 чаши	4 – 4½ чаши	12 чаши
6 чаши	6 – 6½ чаши	18 чаши
8 чаши	8 – 8½ чаши	24 чаши
10 чаши	10 – 10½ чаши	30 чаши

Варене на ориз (изобр. С)

1. Поставете тигана **(1)** в уреда **(4)**. Внимателно го завъртете надясно и наляво.
 - í Когато използвате тигана за пара **(10)**, поставете го върху **(11)**.
2. Затворете здраво капака **(9)**.
3. Прикрепете хранващия кабел **(12)** към уреда **(4)** и го включете в електрически контакт.
4. Използвайте превключвателя на хранването **(8)**, за да включите устройството
5. Плъзнете функционалния превключвател 8 надолу, за да започнете да готвите.
 - í **(12)** светва, за да покаже, че готвенето е започнало
 - í Не насилвайте **(8)**. Ако възникне затруднение, поставете отново **(11)** в **(4)** и опитайте отново.
6. **(8)** изскача, когато оризът е готов. **(5)** светва, за да покаже, че храната се поддържа топла.
 - í Никога не оставяйте никакви аксесоари в тигана, когато използвате функцията за поддържане на топло.
 - í Не подгрявайте ориз, който е бил предварително приготвен с функцията за поддържане на топло.
7. Оставете капака 6-8 минути, за да се запари оризът.
8. Отстранете капака **(1)**, за да сервираме ориза.
 - í Винаги затваряйте капака **(9)** напълно след всяка порция, за да предпазите ориза от изсъхване или обезцветяване.
9. Използвайте **(7)**, за да изключите устройството.
10. Изключете хранващия кабел **(12)** от контакта след употреба.
11. Оставете продукта да се охлади.

Почистване

Почистване на тигана и капака

1. Измийте **(9)**, **(10)** и **(11)** в гореща вода със сапун.
2. Изплакнете с чиста вода.
3. Изсушете с мека кърпа.

Почистване на уреда

- Не използвайте агресивни химически почистващи препарати като амоняк, киселина или ацетон, когато почиствате продукта.
- Почиствайте продукта редовно с мека, чиста и суха кърпа. Избягвайте абразиви, които могат да повредят повърхността.
- Не потапяйте продукта във вода.

Почистване на нагревателната плоча

1. За да предотвратите неравномерното готвене, отстранете всякакъв материал или вещество, залепени върху нагревателната плоча **(3)**.
2. Използвайте стоманена вълна, за да изгладите и полирате контактната зона на нагревателната плоча **(3)**.

Характеристики

Продукт	Уред за варене на ориз
Артикулен номер	KARC10WT
Размери (l x w x h)	270 x 270 x 250 mm
Входно напрежение	220 V
Максимална мощност	400 W
Капацитет	1.0 L

Помощ и допълнителна информация

Ако имате нужда от допълнителна помощ и/ или имате коментари или предложения, моля посетете официалната страница на NEDIS: www.nedis.com/support

Вносител и дистрибутор за България:

ВИКИВАТ ООД

Гр. Пловдив, 4003, България

Ул. Мостова 3

W: <https://vikiwat.com>

E: info@vikiwat.com

T: 0700 45 445/ *4545

Производител: NEDIS B.V.

T: +31 (0)73-5993965

E: service@nedis.com

W: www.nedis.com/contact

NEDIS B.V. De Tweeling 28 5215 MC 's-

Hertogenbosch THE NETHERLANDS