

nedis

Електрическа грил скара за хамбургери

За две порции

КАНМ100ВК

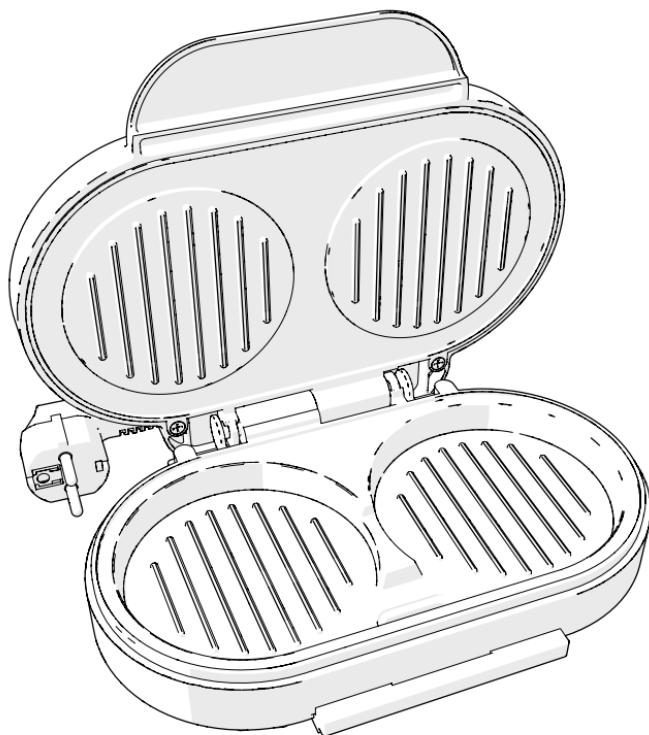

ned.is/kahm100BK



A

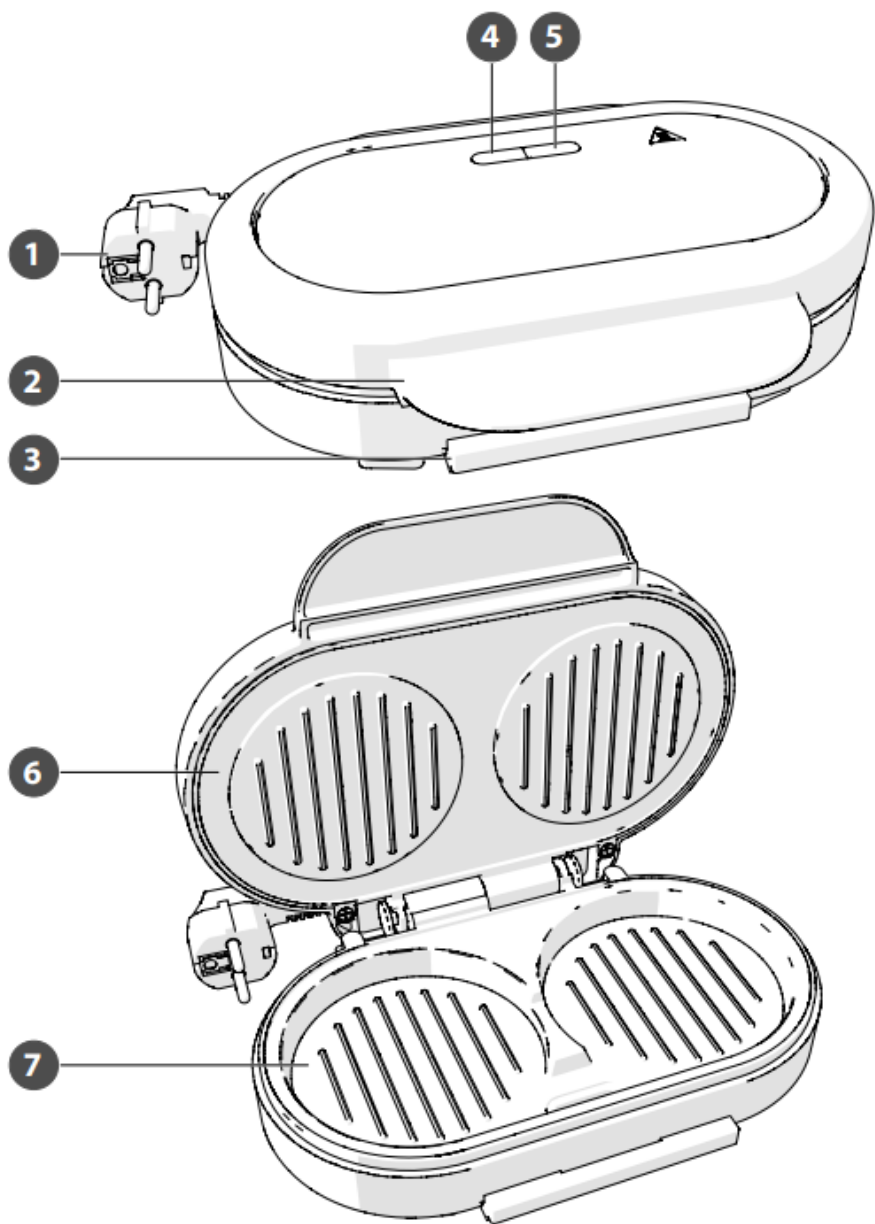

Грил скара за хамбургери - КАНМ100ВК



За повече информация вижте разширеното ръководство онлайн:
ned.is/kahm100bk

Предназначение

Продуктът е предназначен само за вътрешна употреба.

Всяка модификация на продукта може да има последици за безопасността, гаранцията и правилното функциониране.

Основни части (изобр. А)

- (1) Захранващ кабел
- (2) Капак
- (3) Тава за мазнина
- (4) Червена контролна лампа
- (5) Зелена контролна лампа
- (6) Горна повърхност на грила
- (7) Долна повърхност на грила

Инструкции за безопасност

ВНИМАНИЕ

- Използвайте продукта само както е описано в това ръководство.
- Не използвайте продукта, ако дадена част е повредена или дефектна. Заменете незабавно повреденото или дефектно устройство.
- Този продукт може да се обслужва само от квалифициран техник за поддръжка, за да се намали рискът от токов удар.
- Изключете продукта от контакта и другото оборудване, ако възникнат проблеми.
- Не изпускате продукта и избягвайте ударите по него.
- Свържете само със заземен контакт.
- Не потапяйте продукта във вода.
- Не докосвайте директно горещите части на продукта.
- Не използвайте външни таймери или системи за дистанционно управление за включване или изключване на продукта.
- Внимавайте, когато отваряте капака, може да изтече гореща пара.
- Уверете се, че има достатъчно свободно място около продукта.
- Пазете разстояние от запалими предмети.

- Не позволявайте захранващият кабел да докосва горещи повърхности.
- Съхранявайте продукта на място, недостъпно за деца.

Първоначална употреба

1. Отстранете всички опаковки.
2. Почистете корпуса, А 6 и А 7 с влажна кърпа.
3. Леко намажете А 6 и А 7 с хранително масло.
4. Включете продукта, като включите А 1 в електрически контакт.
5. Дръжте го включен за 10 минути.
6. Изключете А 1 от контакта.
7. Оставете продукта да се охлади.
8. Избършете А 6 и А 7 с хартиена кърпа.

Гриловане

1. Включете А 1 в електрически контакт. А6 и А7 започват да се загреват.
 - ⓘ А 4 се включва.
 - ⓘ А 5 се изключва, когато скарата е готова за употреба.
2. Отворете А 2.
3. Поставете 1 или 2 хамбургерни кюфтета в А 7 и затворете А 2
 - ⓘ Уверете се, че хамбургерите са достатъчно високи, за да осъществят контакт с А 6.
- ⚠ Внимавайте, когато отваряте капака, може да изтече гореща пара.
4. Отворете А 2 след подходящото време за печене.
5. Извадете хамбургерите.
- ⚠ Не използвайте метален инструмент за отстраняване на хамбургерите, за да избегнете повреда на покритието.
6. Когато приключите с грила, изключете продукта, като изключите А 1.
- ⚠ Оставете продукта да се охлади, преди да го почистите

Характеристики

| | |
|-------------------|---------------------------|
| Продукт | Грил скара за хамбургери |
| Артикулен номер | КАНМ100ВК |
| Размери | 240 x 200 x 100 mm |
| Тежест | 1.2 kg |
| Входно напрежение | AC 220 - 240 V ~ 50-60 Hz |
| Мощност | 1000 W |
| Защитен клас | I |

Помощ и допълнителна информация

Ако имате нужда от допълнителна помощ и/ или имате коментари или предложения, моля посетете официалната страница на NEDIS: www.nedis.com/support

Вносител и дистрибутор за България:

ВИКИВАТ ООД

Гр. Пловдив, 4003, България

Ул. Мостова 3

W: <https://vikiwat.com>

E: info@vikiwat.com

T: 0700 45 445/ *4545

Производител: NEDIS B.V.

T: +31 (0)73-5993965

E: service@nedis.com

W: www.nedis.com/contact

NEDIS B.V. De Tweeling 28 5215 MC 's-

Hertogenbosch THE NETHERLANDS