



ORIGINAL MANUAL

POWER CULTIVATOR PREMIUM

0503MH004

CONTENTS

2. SAFETY INSTRUCTION.....	2
3. SAFETY LABEL LOCATIONS.....	5
4. APPLICABLE SCOPE.....	6
5. COMPONENT IDENTIFICATION.....	6
6. PRE-OPERATION CHECK.....	7
7. STARTING THE ENGINE.....	11
(HIGH ALTITUDE OPERATION)	
8. TILLER OPERATION.....	14
9. STOPPING THE ENGINE.....	19
10. MAINTENANCE.....	21
11. TRANSPORTATION/STORAGE.....	28
12. TROUBLESHOOTING.....	30
13. SPECIFICATIONS.....	31



e-mail: info@valerii.com www.valerii.com

Сервиз: тел. 02/ 942 34 70 (национален)

Централен офис: София 1517

кв. "Сухата река" бул. "Ботевградско шосе" 44

тел.: 02/ 942 34 00, факс.: 02/ 945 4634

GSM 0889/ 444 991

Пловдив, с.Труд 4199

ул. "Строевско шосе" 3

тел./факс 032/ 953 666

GSM 0885/ 808 003

Варна 9000, кв. "Владиславово"

бул. "Атанас Москов" 13

тел.: 052/ 504 514

GSM 0885/ 808 004

София 2227, кв."Божурище"

бул. "Европа" 180, склад 33

тел.: 02/ 925 22 37

GSM 0889/ 334 692

Проверил: Р.Ч./24.03.2015г



! WARNING

- 1) Training
 - a) read the instructions carefully. Be familiar with the controls and the proper use of the equipment;
 - b) never allow children or people unfamiliar with these instructions to use the machine. Local regulations can restrict the age of the operator;
 - c) never work while people, especially children, or pets are nearby;
 - d) keep in mind that the operator or user is responsible for accidents or hazards occurring to other people or their property.
- 2) Preparation
 - a) while working, always wear substantial footwear and long trousers. Do not operate the equipment when barefoot or wearing open sandals;
 - b) thoroughly inspect the area where the equipment is to be used and remove all objects which can be thrown up by the machine;
 - c) **WARNING-Petrol is highly flammable:**
 - store fuel in containers specifically designed for this purpose;
 - refuel outdoors only and do not smoke while refueling;
 - add fuel before starting the engine. Never remove the cap of the fuel tank or add petrol while the engine is running or when the engine is hot;
 - if petrol is spilled, do not attempt to start the engine but move the machine away from the area of spillage and avoid creating any source of ignition until petrol vapours have dissipated;
 - replace all fuel tank and container caps securely;
 - d) replace faulty silencers;
 - e) before using, always visually inspect to see that the tools are not worn or damaged. Replace worn or damaged elements and bolts in sets to preserve balance.
- 3) Operation
 - a) do not operate the engine in a confined space where dangerous carbon monoxide fumes can collect;
 - b) work only in daylight or in good artificial light;



e-mail: info@valerii.com www.valerii.com
Сервиз: тел. 02/ 942 34 70 (национален)

Централен офис: София 1517

кв. "Сухата река" бул. "Ботевградско шосе" 44

тел.: 02/ 942 34 00, факс.: 02/ 945 4634

GSM 0889/ 444 991

Пловдив, с.Труд 4199

ул. "Строевско шосе" 3

тел./факс 032/ 953 666

GSM 0885/ 808 003

Варна 9000, кв. "Владиславово"

бул. "Атанас Москов" 13

тел.: 052/ 504 514

GSM 0885/ 808 004

София 2227, кв."Божурище"

бул. "Европа" 180, склад 33

тел.: 02/ 925 22 37

GSM 0889/ 334 692



! WARNING

- c) always be sure of your footing on slopes;
 - d) walk, never run with the machine;
 - e) for wheeled rotary machines, work across the slopes, never up and down;
 - f) exercise extreme caution when changing direction on slopes;
 - g) do not work on excessively steep slopes;
 - h) use extreme caution when reversing or pulling the machine towards you;
 - i) do not change the engine governor settings or overspeed the engine;
 - j) start the engine carefully according to manufacturer instructions and with feet well away from the tool(s);
 - k) do not put hands or feet near or under rotating parts;
 - l) never pick up or carry a machine while the engine is running;
 - m) stop the engine:
 - whenever you leave the machine;
 - before refuelling;
 - n) reduce the throttle setting during engine shut down and, if the engine is provided with a shut-off valve, turn the fuel off at the conclusion of working;
- 4) Maintenance and storage
- a) keep all nuts, bolts and screws tight to ensure the equipment is in safe working condition;
 - b) never store the equipment with petrol in the tank inside a building where fumes can turn to flame or spark;
 - c) allow the engine to cool before storing in any enclosure;
 - d) to reduce the fire hazard, keep the engine, silencer, battery compartment and petrol storage area free of vegetative material and excessive grease;
 - e) replace worn or damaged parts for safety;
 - f) if the fuel tank has to be drained, this shall be done outdoors.



e-mail: info@valerii.com www.valerii.com

Сервиз: тел. 02/ 942 34 70 (национален)

Централен офис: София 1517
кв. "Сухата река" бул. "Ботевградско шосе" 44
тел.: 02/ 942 34 00, факс.: 02/ 945 4634
GSM 0889/ 444 991

Пловдив, с.Труд 4199
ул. "Строевско шосе" 3
тел./факс 032/ 953 666
GSM 0885/ 808 003

Варна 9000, кв. "Владиславово"
бул. "Атанас Москов" 13
тел.: 052/ 504 514
GSM 0885/ 808 004

София 2227, кв. "Божурище"
бул. "Европа" 180, склад 33
тел.: 02/ 925 22 37
GSM 0889/ 334 692



SAFETY LABEL LOCATIONS

These labels warn you of potential hazards that can cause serious injury. Read the labels and safety notes and precautions described in this manual carefully.

If a label comes off or becomes hard to read, contact your dealer for a replacement.

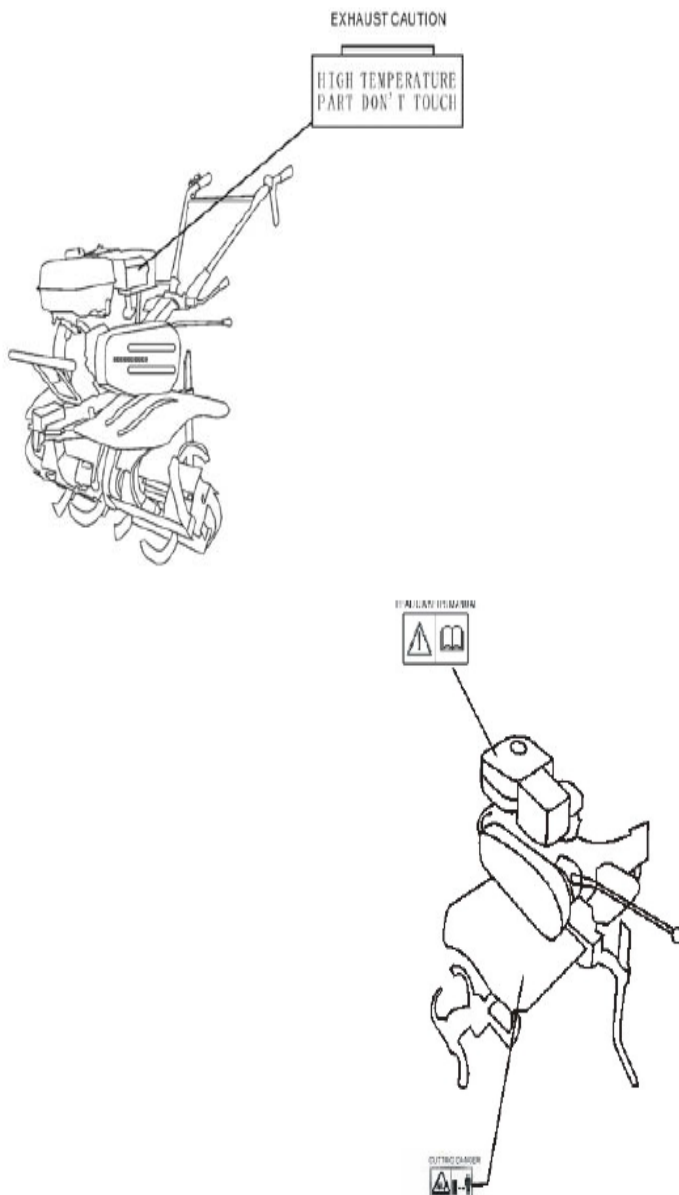

www.valerii.com



e-mail: info@valerii.com www.valerii.com
Сервиз: тел. 02/ 942 34 70 (национален)

Централен офис: София 1517
кв. "Сухата река" бул. "Ботевградско шосе" 44
тел.: 02/ 942 34 00, факс.: 02/ 945 4634
GSM 0889/ 444 991

Пловдив, с.Труд 4199
ул. "Строевско шосе" 3
тел./факс 032/ 953 666
GSM 0885/ 808 003

Варна 9000, кв. "Владиславово"
бул. "Атанас Москов" 13
тел.: 052/ 504 514
GSM 0885/ 808 004

София 2227, кв. "Божурище"
бул. "Европа" 180, склад 33
тел.: 02/ 925 22 37
GSM 0889/ 334 692

Проверил: Р.Ч./24.03.2015г



PRE-OPERATION CHECK

1. ENGINE OIL

CAUTION: Running the engine with low oil level will cause serious engine damage.

- Remove the oil filler cap and wipe the dipstick clean.
- Insert the dipstick into the oil filler neck, but do not screw it in .
- If the level is low, fill to the top of the oil filler neck with the recommended oil.

Use high-detergent, premium quality 4-stroke engine oil, certified to meet or exceed

CAUTION: Using nondetergent oil or 2-stroke engine oil could shorten the engine's service life.

SAE 10w-30 is recommended for general, all temperature use. Other viscosities shown in the following chart might be used when at the average temperature in your area is within the indicated range.

- (1) OIL FILLER HOLE
- (2) UPPER LEVEL
- (3) LOWER LEVEL

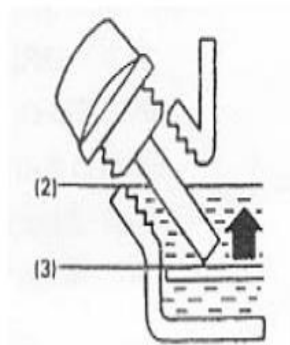
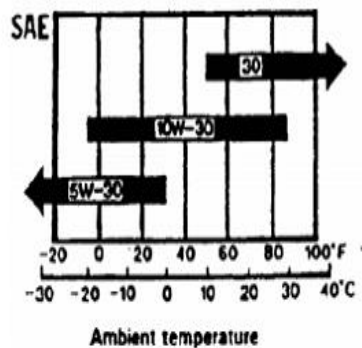

e-mail: info@valerii.com www.valerii.com
Сервиз: тел. 02/ 942 34 70 (национален)

Централен офис: София 1517

кв. "Сухата река" бул. "Ботевградско шосе" 44
тел.: 02/ 942 34 00, факс.: 02/ 945 4634
GSM 0889/ 444 991

Пловдив, с.Труд 4199

ул. "Строевско шосе" 3
тел./факс 032/ 953 666
GSM 0885/ 808 003

Варна 9000, кв. "Владиславо"

бул. "Атанас Москов" 13
тел.: 052/ 504 514
GSM 0885/ 808 004

София 2227, кв. "Божурище"

бул. "Европа" 180, склад 33
тел.: 02/ 925 22 37
GSM 0889/ 334 692



NOTE:

• Fuel system damage or engine performance problems resulting from the use of fuels that contain alcohol is not covered under the warranty. The tiller can not endorse the use of fuels containing methanol since evidence of their suitability is as yet incomplete.

• Before buying fuel from an unfamiliar station, try to find out if the fuel contains alcohol, if it does confirm the type and percentage of alcohol used. If you notice any undesirable operating symptoms while using a gasoline that contains alcohol, switch to a gasoline that you know does not contain alcohol.

5. TOOLS AND ATTACHMENTS

To install a tool or attachment on the tiller follow the instructions furnished with the tool or attachment. Ask your dealer for advice if you encounter any problem or difficulty in installing a tool or attachment.



e-mail: info@valerii.com www.valerii.com
Сервиз: тел. 02/ 942 34 70 (национален)

Централен офис: София 1517

кв. "Сухата река" бул. "Ботевградско шосе" 44

тел.: 02/ 942 34 00, факс.: 02/ 945 4634

GSM 0889/ 444 991

Пловдив, с.Труд 4199

ул. "Строевско шосе" 3

тел./факс 032/ 953 666

GSM 0885/ 808 003

Варна 9000, кв. "Владиславо"

бул. "Атанас Москов" 13

тел.: 052/ 504 514

GSM 0885/ 808 004

София 2227, кв. "Божурище"

бул. "Европа" 180, склад 33

тел.: 02/ 925 22 37

GSM 0889/ 334 692



STARTING THE ENGINE

CAUTION: Be sure the clutch is disengaged and the shift lever is in the neutral position to prevent sudden uncontrolled movement when the engine starts. The clutch is engaged by pulling in the clutch lever and disengaged by releasing the lever.

1. Turn the fuel valve to ON, check whether it is tightened.

- (1) FUEL VALVE
- (2) ON
- (3) DRAIN KNOB

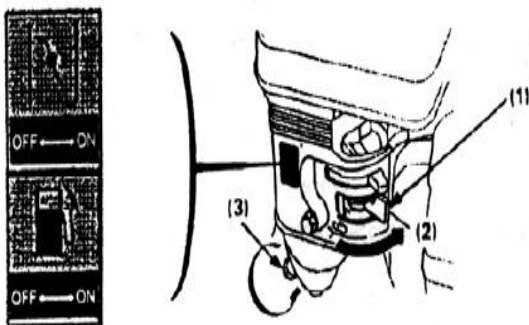

2. Close the choke lever.

NOTE: Do not use the choke if the engine is warm or the air temperature is high.

- (1) CHOKE LEVER
- (2) CLOSE

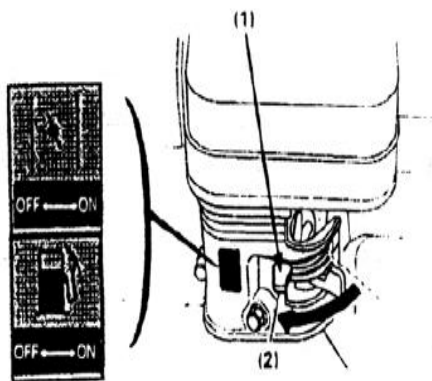

e-mail: info@valerii.com www.valerii.com
Сервиз: тел. 02/ 942 34 70 (национален)

Централен офис: София 1517
кв. "Сухата река" бул. "Ботевградско шосе" 44
тел.: 02/ 942 34 00, факс.: 02/ 945 4634
GSM 0889/ 444 991

Пловдив, с.Труд 4199
ул. "Строевско шосе" 3
тел./факс 032/ 953 666
GSM 0885/ 808 003

Варна 9000, кв. "Владиславово"
бул. "Атанас Москов" 13
тел.: 052/ 504 514
GSM 0885/ 808 004

София 2227, кв. "Божурище"
бул. "Европа" 180, склад 33
тел.: 02/ 925 22 37
GSM 0889/ 334 692

Проверил: Р.Ч./24.03.2015г



3. Turn the engine switch to ON.

- (1) ON
- (2) ENGINE SWITCH

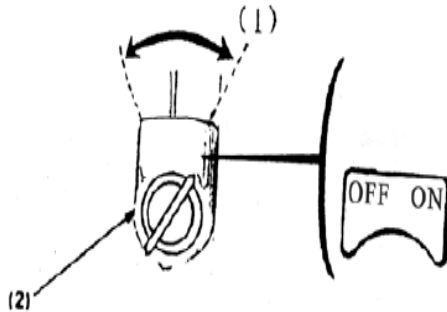

4. Move the throttle lever slightly to the right.

- (1) THROTTLE LEVER

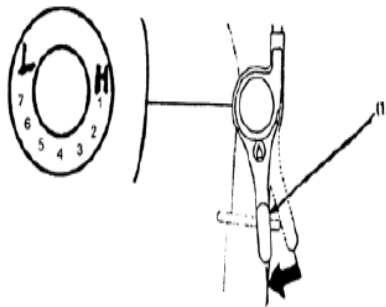

5. Pull the starter grip lightly until resistance is felt then pull briskly.

CAUTION: Do not allow the starter grip to snap back against the engine.

Return it gently to prevent damage to the starter.

- (1) STARTER GRIP

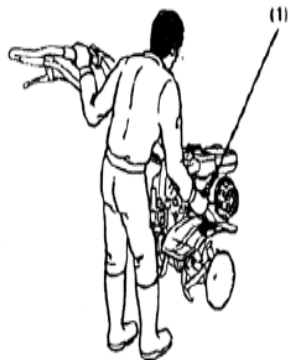

e-mail: info@valerii.com www.valerii.com
Сервиз: тел. 02/ 942 34 70 (национален)

Централен офис: София 1517
кв. "Сухата река" бул. "Ботевградско шосе" 44
тел.: 02/ 942 34 00, факс.: 02/ 945 4634
GSM 0889/ 444 991

Пловдив, с.Труд 4199
ул. "Строевско шосе" 3
тел./факс 032/ 953 666
GSM 0885/ 808 003

Варна 9000, кв. "Владиславово"
бул. "Атанас Москов" 13
тел.: 052/ 504 514
GSM 0885/ 808 004

София 2227, кв. "Божурище"
бул. "Европа" 180, склад 33
тел.: 02/ 925 22 37
GSM 0889/ 334 692



6. As the engine warms up, gradually open the choke.

- (1) CHOKE LEVER
- (2) OPEN

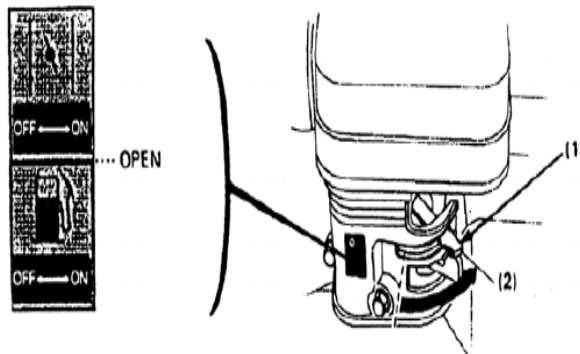

- high altitude operation

At high altitude, the standard carburetor air-fuel mixture will be excessively rich. Performance and fuel consumption will increase.

High altitude performance can be improved by installing a smaller diameter main fuel jet in the carburetor and readjusting the pilot screw. If you always operate the tiller at altitude higher than 1,830m (6,000 feet) above sea level ask your authorized dealer to perform these carburetor modifications.

Even with suitable carburetor jetting, engine horsepower will decrease approxi-

mately 3-5% for each 305m(1,000 feet) increase in altitude.

The affect of altitude on the horsepower will be greater than this if no carburetor modification is made.

CAUTION: Operation of the tiller at an altitude lower than the carburetor is jetted for may result in reduced performance, overheating and serious engine damage caused by an excessively lean air/fuel mixture.



e-mail: info@valerii.com www.valerii.com
Сервиз: тел. 02/ 942 34 70 (национален)

Централен офис: София 1517
кв. "Сухата река" бул. "Ботевградско шосе" 44
тел.: 02/ 942 34 00, факс.: 02/ 945 4634
GSM 0889/ 444 991

Пловдив, с.Труд 4199
ул. "Строевско шосе" 3
тел./факс 032/ 953 666
GSM 0885/ 808 003

Варна 9000, кв. "Владиславово"
бул. "Атанас Москов" 13
тел.: 052/ 504 514
GSM 0885/ 808 004

София 2227, кв."Божурище"
бул. "Европа" 180, склад 33
тел.: 02/ 925 22 37
GSM 0889/ 334 692

Проверил: Р.Ч./24.03.2015г



TILLER OPERATION

1. Handlebar height adjustment

CAUTION: Before adjusting the handlebar, place the tiller on firm level ground to prevent the handle from collapsing accidentally.

To adjust the handlebar height, loosen the adjuster, select the appropriate place and tighten the adjuster.

(1) ADJUSTER



2. Tilling depth adjustment

Install the hitch attachment in the hitch box with a hitch pin.

The tilling depth adjustment can be made as follows:

Remove the pin, loosen the bolt securing the drag bar and sliding the drag bar up or down as necessary.

(1) HITCH BOX

(2) HITCH PIN

(3) DRAG BAR

(4) PIN

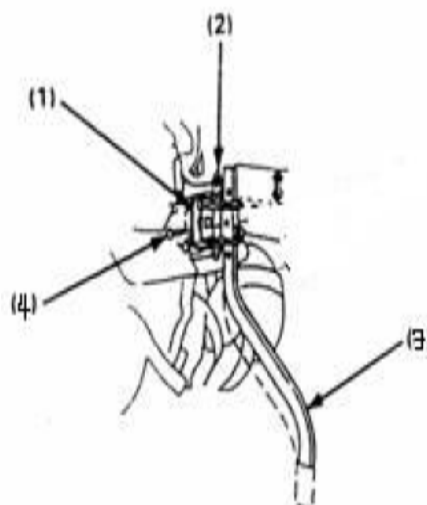

e-mail: info@valerii.com www.valerii.com
Сервиз: тел. 02/ 942 34 70 (национален)

Централен офис: София 1517
кв. "Сухата река" бул. "Ботевградско шосе" 44
тел.: 02/ 942 34 00, факс.: 02/ 945 4634
GSM 0889/ 444 991

Пловдив, с.Труд 4199
ул. "Строевско шосе" 3
тел./факс 032/ 953 666
GSM 0885/ 808 003

Варна 9000, кв. "Владиславово"
бул. "Атанас Москов" 13
тел.: 052/ 504 514
GSM 0885/ 808 004

София 2227, кв. "Божурище"
бул. "Европа" 180, склад 33
тел.: 02/ 925 22 37
GSM 0889/ 334 692

Проверил: Р.Ч./24.03.2015г



3. Clutch operation

The clutch engages and disengages the power from the engine to the transmission.

When the clutch lever is squeezed the clutch is engaged and power is transmitted. Squeeze the lever, the tool will be rotated.

When the lever is released, the clutch is disengaged and power is not transmitted, release the clutch lever, the tool will be stopped.

CAUTION: Reduce engine rpm before operating main clutch.

(1) CLUTCH LEVER DISENGAGED

(3) ENGAGED

(4) DISENGAGED

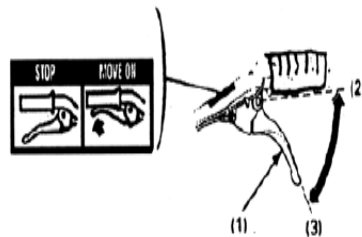

4. Gear selection

The transmission can be shifted into forward gear and reverse gear.

The shift lever should be operated in accordance with the attached gear shifting plate.

Gear shifting :

- Return the throttle lever to the extreme right.
- Release the clutch lever to disengage the clutch.
- Move the shift lever to the desired gear position.,

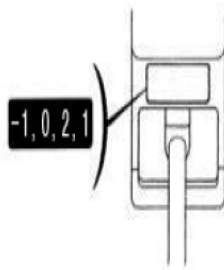

NOTE: If the shift lever will not engage the desired gear, squeeze the clutch lever and move the tiller slightly to reposition the gears.



e-mail: info@valerii.com www.valerii.com
Сервиз: тел. 02/ 942 34 70 (национален)

Централен офис: София 1517
кв. "Сухата река" бул. "Ботевградско шосе" 44
тел.: 02/ 942 34 00, факс.: 02/ 945 4634
GSM 0889/ 444 991

Пловдив, с.Труд 4199
ул. "Строевско шосе" 3
тел./факс 032/ 953 666
GSM 0885/ 808 003

Варна 9000, кв. "Владиславово"
бул. "Атанас Москов" 13
тел.: 052/ 504 514
GSM 0885/ 808 004

София 2227, кв."Божурище"
бул. "Европа" 180, склад 33
тел.: 02/ 925 22 37
GSM 0889/ 334 692

Проверил: Р.Ч./24.03.2015г



- Squeeze the clutch lever to engage the clutch.

5. Choose the gear

The tilling machine has the four gears to choose:

Converted method of the gear.

- (1) Pulling the throttle switch to right in the direct time (smallest)
- (2) Unloosening the clutch handle and let the clutch separate.
- (1) Moving the gear shifting arm to your required gear.
- (2) Gripping the clutch handle, the engine will work on the converted gear.

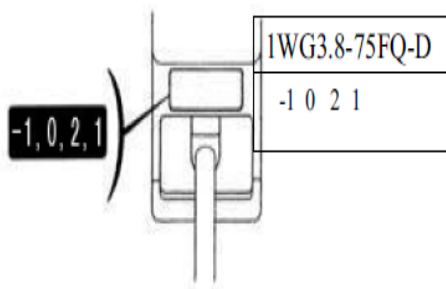

6. Use of a hitch box

Install the hitch attachment in the hitch box with a hitch pin.

- (1) HITCH BOX
- (2) HITCH PIN

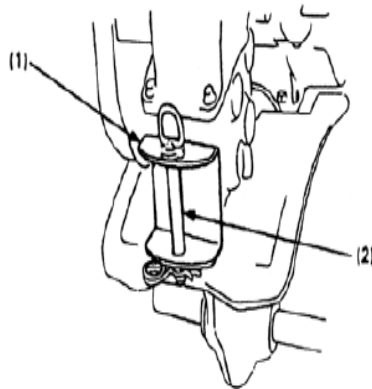

e-mail: info@valerii.com www.valerii.com
Сервиз: тел. 02/ 942 34 70 (национален)

Централен офис: София 1517
кв. "Сухата река" бул. "Ботевградско шосе" 44
тел.: 02/ 942 34 00, факс.: 02/ 945 4634
GSM 0889/ 444 991

Пловдив, с.Труд 4199
ул. "Строевско шосе" 3
тел./факс 032/ 953 666
GSM 0885/ 808 003

Варна 9000, кв. "Владиславово"
бул. "Атанас Москов" 13
тел.: 052/ 504 514
GSM 0885/ 808 004

София 2227, кв. "Божурище"
бул. "Европа" 180, склад 33
тел.: 02/ 925 22 37
GSM 0889/ 334 692

Проверил: Р.Ч./24.03.2015г



9. Normal Operating Angle

Lower the handle slightly so the front of the machine is raised about 6-8°.

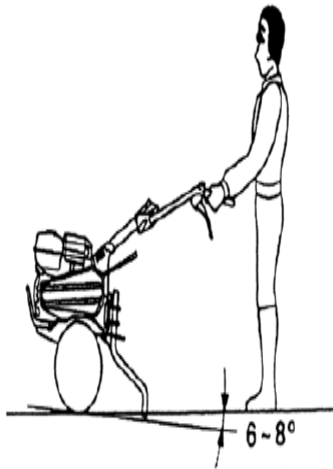

To get the maximum advantage from the tiller, try to hold the machine at the angle shown while you are tilling the ground.

CAUTION:

- Do not use the tiller with a rotor whose diameter is in excess of 300mm.
- Operating the tiller on grades could cause the tiller to tip over .
- Allowing any one to operate this tiller without proper instruction may result in injury.
- Wear full coverage footwear. Operating this tiller with bare feet, or with open toe shoes or sandals increases your risk of injury.
- Do not use the tiller in the night .
- Be sure to use two people to transport the tiller from one place to another without using a carrier.
- When the rotor is clogged with mud, pebble etc, immediately stop the engine and clean the rotor in a safe place. Be sure to wear heavy gloves when cleaning the rotor.

To prevent damage, check the tiller for any signs of damage or other faults each time the tiller is used after it has been operated.



e-mail: info@valerii.com www.valerii.com
Сервиз: тел. 02/ 942 34 70 (национален)

Централен офис: София 1517
кв. "Сухата река" бул. "Ботевградско шосе" 44
тел.: 02/ 942 34 00, факс.: 02/ 945 4634
GSM 0889/ 444 991

Пловдив, с.Труд 4199
ул. "Строевско шосе" 3
тел./факс 032/ 953 666
GSM 0885/ 808 003

Варна 9000, кв. "Владиславово"
бул. "Атанас Москов" 13
тел.: 052/ 504 514
GSM 0885/ 808 004

София 2227, кв."Божурище"
бул. "Европа" 180, склад 33
тел.: 02/ 925 22 37
GSM 0889/ 334 692



STOPPING THE ENGINE

In an emergency

Turn the engine switch to OFF.

(1) OFF

(2) ENGINE SWITCH

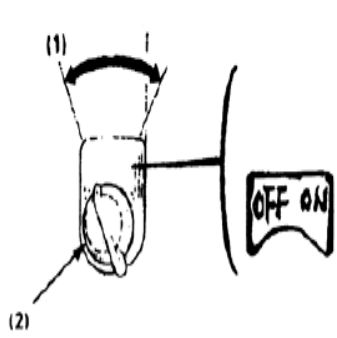

In normal use

• Release the clutch lever to DISENGAGED position and shift lever is in neutral position.

(1) CLUTCH LEVER

(2) DISENGAGED

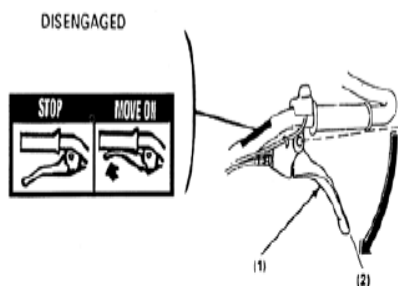

1. Move the throttle lever fully to the right.

(1) THROTTLE LEVER

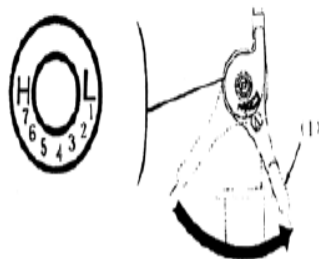

e-mail: info@valerii.com www.valerii.com
Сервиз: тел. 02/ 942 34 70 (национален)

Централен офис: София 1517

кв. "Сухата река" бул. "Ботевградско шосе" 44

тел.: 02/ 942 34 00, факс.: 02/ 945 4634

GSM 0889/ 444 991

Пловдив, с.Труд 4199

ул. "Строевско шосе" 3

тел./факс 032/ 953 666

GSM 0885/ 808 003

Варна 9000, кв. "Владиславово"

бул. "Атанас Москов" 13

тел.: 052/ 504 514

GSM 0885/ 808 004

София 2227, кв. "Божурище"

бул. "Европа" 180, склад 33

тел.: 02/ 925 22 37

GSM 0889/ 334 692

Проверил: Р.Ч./24.03.2015г



2. Turn the engine switch to OFF.

(1) OFF

(2) ENGINE SWITCH

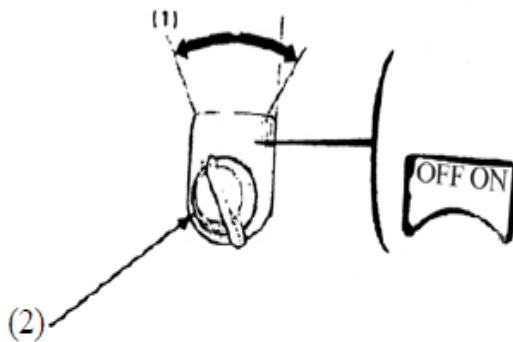

3. Turn the fuel valve to OFF

(3) FUEL VALVE

(4) OFF

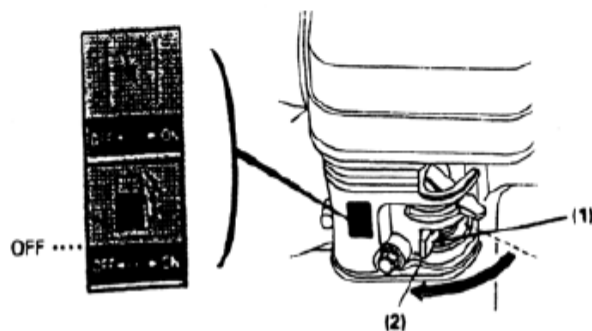

e-mail: info@valerii.com www.valerii.com
Сервиз: тел. 02/ 942 34 70 (национален)

Централен офис: София 1517

кв. "Сухата река" бул. "Ботевградско шосе" 44

тел.: 02/ 942 34 00, факс.: 02/ 945 4634

GSM 0889/ 444 991

Пловдив, с.Труд 4199

ул. "Строевско шосе" 3

тел./факс 032/ 953 666

GSM 0885/ 808 003

Варна 9000, кв. "Владиславово"

бул. "Атанас Москов" 13

тел.: 052/ 504 514

GSM 0885/ 808 004

София 2227, кв."Божурище"

бул. "Европа" 180, склад 33

тел.: 02/ 925 22 37

GSM 0889/ 334 692

Проверил: Р.Ч./24.03.2015г



MAINTENANCE

The purpose of the maintenance schedule is to keep the tiller in the best operating condition, inspect or service as scheduled in the table below.

! WARNING Shut off the engine before performing any maintenance. If the engine must be run, make sure the area is good ventilated. The exhaust contains poisonous carbon monoxide gas.

CAUTION: Use only genuine parts or their equivalent. The use of replacement parts which are not of equivalent quality may damage the engine.

Maintenance Schedule

REGULAR SERVICE PERIOD Perform at every indicated month or operating hour interval whichever occurs first		Daily	First month or 20 Hrs	Every 3 months or 50 Hrs	Every 6 months or 100 Hrs	Every year or 300 Hrs
ITEM						
Engine oil	Check level	0				
	Change		0		0	
Air cleaner element	Check	0				
	Clean			0 (1)		
Fuel strainer cup	clean				0	
Spark plug	Clean readjust				0	
Transmission gear oil	Check level	0				
Tappet clearance	Check readjust					0 (2)
Fuel tank and strainer	Clean					0 (2)
Clutch cable	Adjust		0		0	
Throttle cable	Adjust					0
Belt tension	Adjust		0		0	
Fuel line	Check	Every 2 years (2) (Replace if necessary)				



e-mail: info@valerii.com www.valerii.com
Сервиз: тел. 02/ 942 34 70 (национален)

Централен офис: София 1517
кв. "Сухата река" бул. "Ботевградско шосе" 44
тел.: 02/ 942 34 00, факс.: 02/ 945 4634
GSM 0889/ 444 991

Пловдив, с.Труд 4199
ул. "Строевско шосе" 3
тел./факс 032/ 953 666
GSM 0885/ 808 003

Варна 9000, кв. "Владиславово"
бул. "Атанас Москов" 13
тел.: 052/ 504 514
GSM 0885/ 808 004

София 2227, кв."Божурище"
бул. "Европа" 180, склад 33
тел.: 02/ 925 22 37
GSM 0889/ 334 692



NOTE: (1) Service more frequently when used in dusty areas.

(2) These items should be serviced by an authorized dealer, unless the owner has the proper tools and is mechanically proficient. See the shop Manual.

1. Changing oil

Drain the oil while the engine is still warm to assure rapid and complete draining

- Remove the oil filler cap and drain the oil.
- Refill with the recommended oil and check the level.

Oil capacity: 0.6 L

- (1) DRAIN PLUG
- (2) OIL FILLER CAP
- (3) UPPER LEVER

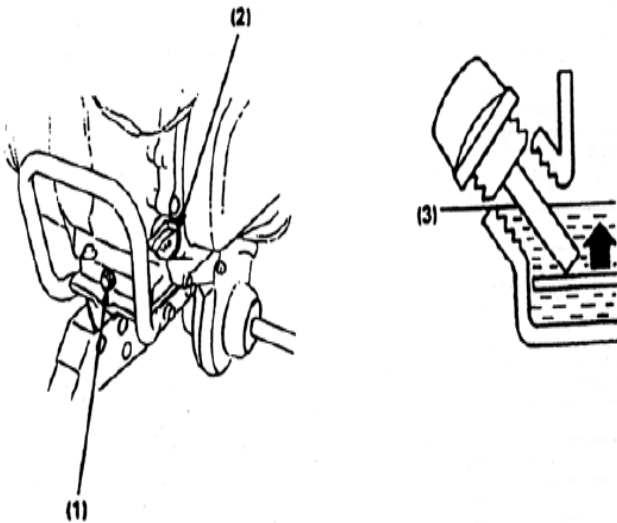

Wash your hands with soap and water after handling used oil.

NOTE: Please dispose of used motor oil in a manner that is compatible with the environment. We suggest you take it in a sealed container to your local service for reclamation. Do not throw it in the trash or pour it on the ground.



e-mail: info@valerii.com www.valerii.com
Сервиз: тел. 02/ 942 34 70 (национален)

Централен офис: София 1517

кв. "Сухата река" бул. "Ботевградско шосе" 44

тел.: 02/ 942 34 00, факс.: 02/ 945 4634

GSM 0889/ 444 991

Пловдив, с.Труд 4199

ул. "Строевско шосе" 3

тел./факс 032/ 953 666

GSM 0885/ 808 003

Варна 9000, кв. "Владиславово"

бул. "Атанас Москов" 13

тел.: 052/ 504 514

GSM 0885/ 808 004

София 2227, кв. "Божурище"

бул. "Европа" 180, склад 33

тел.: 02/ 925 22 37

GSM 0889/ 334 692

Проверил: Р.Ч./24.03.2015г



2. Air Cleaner Service

A dirty air cleaner will restrict air flow to the carburetor. To prevent carburetor malfunction, service the air cleaner regularly. Service more frequently when operating the engine in extremely dusty areas.

! WARNING Never use gasoline or low flash point solvents for cleaning the air cleaner element. A fire or explosion could result in.

CAUTION: Never run the engine without the air cleaner. Rapid engine wear will be the result.

- Remove the wing nut and the air cleaner cover. Remove the elements and separate them. Carefully check both elements for holes or tears and replace if damaged.
- Foam element: clean in warm soapy water, risen and allow to dry thoroughly or clean in high flash-point solvent and allow to dry. Dip the element in clean engine oil and squeeze out all the excess. The engine will smoke during initial start up if too much oil is left in the foam.
- Paper element: Tap the element lightly several times on a hard surface to remove excess dirt or blow compressed air through the filter from the inside out. Never try to brush the dirt off. Brush will force dirt into the fibers.

(1) PAPER ELEMENT

(2) FOAM ELEMENT

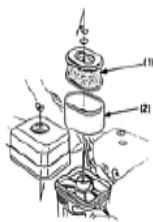

e-mail: info@valerii.com www.valerii.com
Сервиз: тел. 02/ 942 34 70 (национален)

Централен офис: София 1517

кв. "Сухата река" бул. "Ботевградско шосе" 44

тел.: 02/ 942 34 00, факс.: 02/ 945 4634

GSM 0889/ 444 991

Пловдив, с.Труд 4199

ул. "Строевско шосе" 3

тел./факс 032/ 953 666

GSM 0885/ 808 003

Варна 9000, кв. "Владиславово"

бул. "Атанас Москов" 13

тел.: 052/ 504 514

GSM 0885/ 808 004

София 2227, кв. "Божурище"

бул. "Европа" 180, склад 33

тел.: 02/ 925 22 37

GSM 0889/ 334 692

Проверил: Р.Ч./24.03.2015г



3. Fuel Strainer Cup Cleaning

! WARNING Gasoline is highly flammable and explosive under certain conditions. Do not smoke or allow flames of sparks in the area.

Turn the fuel valve to the OFF position and remove the fuel strainer cup and the O-ring. Wash the removed parts in solvent, dry them thoroughly and reinstall them securely. Turn the fuel valve ON and check for leaks.

(1) O-RING

(2) FUEL STRAINER CUP

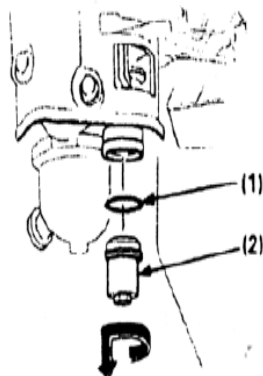

4. Spark plug service

Recommended spark plug: BPR5ES (NGK)

W16EPR-U (NIPPONDENSO)

To ensure proper engine operation, the spark plug must be properly gapped and free of deposits.

- Remove the spark plug cap.

! WARNING If the engine has been running the muffler will be very hot. Be careful not to touch the muffler.

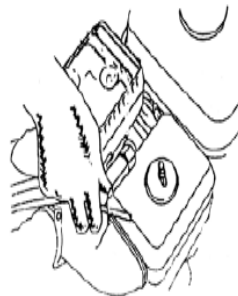

e-mail: info@valerii.com www.valerii.com
Сервиз: тел. 02/ 942 34 70 (национален)

Централен офис: София 1517

кв. "Сухата река" бул. "Ботевградско шосе" 44

тел.: 02/ 942 34 00, факс.: 02/ 945 4634

GSM 0889/ 444 991

Пловдив, с.Труд 4199

ул. "Строевско шосе" 3

тел./факс 032/ 953 666

GSM 0885/ 808 003

Варна 9000, кв. "Владиславово"

бул. "Атанас Москов" 13

тел.: 052/ 504 514

GSM 0885/ 808 004

София 2227, кв. "Божурище"

бул. "Европа" 180, склад 33

тел.: 02/ 925 22 37

GSM 0889/ 334 692

Проверил: Р.Ч./24.03.2015г



- Visually inspect the spark plug. Discard it if the insulator is cracked or chipped.
- Measure the plug gap with a feeler gauge. The gap should be 0.7-0.8mm (0.028-0.031 in), Correct as necessary by bending the side electrode.



- Attach the plug washer, thread the plug in by hand to prevent cross-threading.

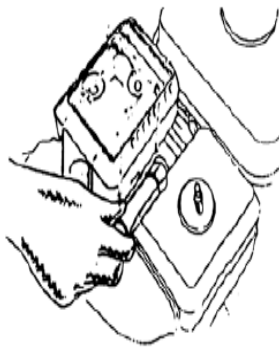

- Tighten a new spark plug 1/2 turn with the wrench to compress the washer if you reuse a plug, it should only take 1/4-1/2 turn after the plug seats.

CAUTION:

The spark plug must be securely tightened. An improperly tightened plug can become very hot and possibly damage the engine. Never use a spark plug with an improper heat range.



e-mail: info@valerii.com www.valerii.com
Сервиз: тел. 02/ 942 34 70 (национален)

Централен офис: София 1517

кв. "Сухата река" бул. "Ботевградско шосе" 44

тел.: 02/ 942 34 00, факс.: 02/ 945 4634

GSM 0889/ 444 991

Пловдив, с.Труд 4199

ул. "Строевско шосе" 3

тел./факс 032/ 953 666

GSM 0885/ 808 003

Варна 9000, кв. "Владиславово"

бул. "Атанас Москов" 13

тел.: 052/ 504 514

GSM 0885/ 808 004

София 2227, кв. "Божурище"

бул. "Европа" 180, склад 33

тел.: 02/ 925 22 37

GSM 0889/ 334 692

Проверил: Р.Ч./24.03.2015г



5. Clutch Cable Adjustment

Measure the free play at the lever tip.

Free play: 3-8mm (0.1-0.3 in)

If the free play is incorrect, loosen the lock nut and turn the adjusting bolt in or out as required.

- (1) LOCK NUT
- (2) ADJUSTING BOLT

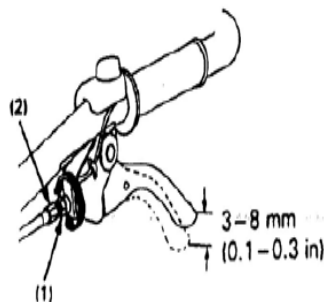

After adjustment, tighten the lock nut securely. Then start the engine and check for proper clutch lever operation.

6. Throttle Cable Adjustment

Measure the free play at the lever tip.

Free play: 5-10mm (0.2-0.4 in)

If the free play is incorrect, loosen the lock nut and turn the adjusting nut in or out as required.

- (1) THROTTLE LEVER
- (2) ADJUSTING NUT
- (3) LOCK NUT

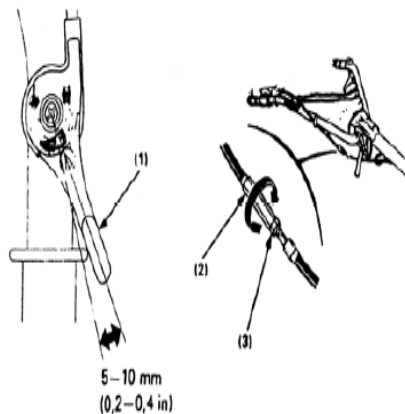

e-mail: info@valerii.com www.valerii.com
Сервиз: тел. 02/ 942 34 70 (национален)

Централен офис: София 1517
кв. "Сухата река" бул. "Ботевградско шосе" 44
тел.: 02/ 942 34 00, факс.: 02/ 945 4634
GSM 0889/ 444 991

Пловдив, с.Труд 4199
ул. "Строевско шосе" 3
тел./факс 032/ 953 666
GSM 0885/ 808 003

Варна 9000, кв. "Владиславово"
бул. "Атанас Москов" 13
тел.: 052/ 504 514
GSM 0885/ 808 004

София 2227, кв. "Божурище"
бул. "Европа" 180, склад 33
тел.: 02/ 925 22 37
GSM 0889/ 334 692



7. Belt Tension Adjustment

Adjust the clutch lever free play

The standard belt tension is 60-65mm (2.4-2.6 in) at the tension roller with the clutch engaged (clutch lever is squeezed).

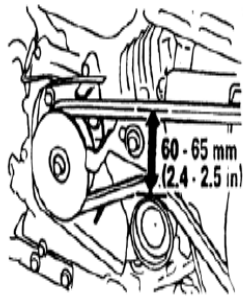

To adjust, loosen the four engine mounting bolts and the engine stay tightening bolt and move the engine forward or reverse to get proper tension of the belt.

NOTE: After adjusting the tension, make sure that the outside face of the drive pulley is flush with the outside face of the driven pulley by using a straight gauge.



- (1) ENGINE MOUNTING BOLTS
- (2) ENGINE STAY TIGHTENING BOLE

Loosen the belt stopper attaching bolts.

Adjust the clearance between the belt stopper and the belt as illustrated with the clutch lever squeezed.

- (1) BELT STOPPERS

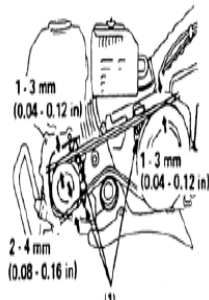

e-mail: info@valerii.com www.valerii.com
Сервиз: тел. 02/ 942 34 70 (национален)

Централен офис: София 1517
кв. "Сухата река" бул. "Ботевградско шосе" 44
тел.: 02/ 942 34 00, факс.: 02/ 945 4634
GSM 0889/ 444 991

Пловдив, с.Труд 4199
ул. "Строевско шосе" 3
тел./факс 032/ 953 666
GSM 0885/ 808 003

Варна 9000, кв. "Владиславово"
бул. "Атанас Москов" 13
тел.: 052/ 504 514
GSM 0885/ 808 004

София 2227, кв."Божурище"
бул. "Европа" 180, склад 33
тел.: 02/ 925 22 37
GSM 0889/ 334 692



TRANSPORTING /STORAGE

! WARNING When transporting the tiller, turn the fuel valve OFF and keep the tiller level to prevent fuel spillage. Fuel vapor or spilled fuel may be ignited.

Before storing the unit for an extended period:

1. Be sure the storage area is free of excessive humidity and dust.
2. Drain the fuel.

! WARNING Gasoline is highly flammable and explosive under certain conditions. Do not smoke or allow flames or sparks in the area.

- With the fuel valve turned OFF, remove and empty the fuel strainer cup.
- Turn the fuel valve ON and drain the gasoline in the fuel tank into a suitable container.
- Replace the fuel strainer cup and tighten securely.
- Drain the carburetor by loosening the drain knob. Drain the gasoline into a suitable container.

(1)O-RING

(2)FUEL STRAINER CUP

(3)DRAIN KNOB

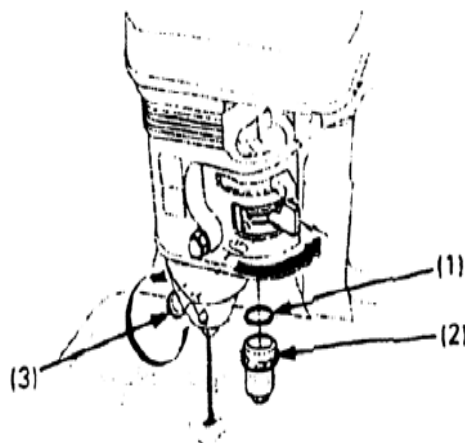

e-mail: info@valerii.com www.valerii.com
Сервиз: тел. 02/ 942 34 70 (национален)

Централен офис: София 1517
кв. "Сухата река" бул. "Ботевградско шосе" 44
тел.: 02/ 942 34 00, факс.: 02/ 945 4634
GSM 0889/ 444 991

Пловдив, с.Труд 4199
ул. "Строевско шосе" 3
тел./факс 032/ 953 666
GSM 0885/ 808 003

Варна 9000, кв. "Владиславово"
бул. "Атанас Москов" 13
тел.: 052/ 504 514
GSM 0885/ 808 004

София 2227, кв."Божурище"
бул. "Европа" 180, склад 33
тел.: 02/ 925 22 37
GSM 0889/ 334 692

Проверил: Р.Ч./24.03.2015г



3. Pull the starter grip until resistance is felt. Continue pulling until the notch on the starter puller aligns with the hole on the recoil starter.

At this point, the intake and exhaust valves are closed and this will help to protect the engine from internal corrosion

(1) Align the notch on the starter pulley with the hole at the top of recoil starter .

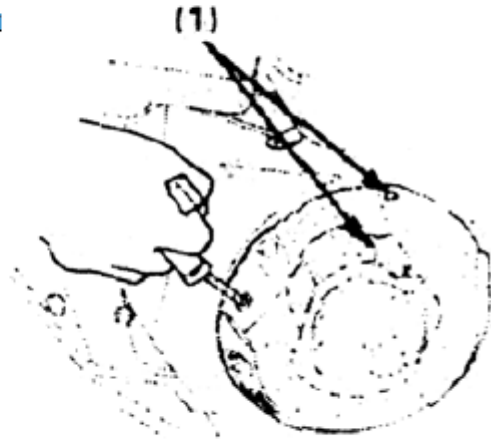

4. Change engine oil.

5. Cover tiller with plastic sheet.

Do not place the tiller with the handlebars on the ground. It will cause the oil entering the cylinder or the fuel spillage.



e-mail: info@valerii.com www.valerii.com
Сервиз: тел. 02/ 942 34 70 (национален)

Централен офис: София 1517

кв. "Сухата река" бул. "Ботевградско шосе" 44

тел.: 02/ 942 34 00, факс.: 02/ 945 4634

GSM 0889/ 444 991

Пловдив, с.Труд 4199

ул. "Строевско шосе" 3

тел./факс 032/ 953 666

GSM 0885/ 808 003

Варна 9000, кв. "Владиславово"

бул. "Атанас Москов" 13

тел.: 052/ 504 514

GSM 0885/ 808 004

София 2227, кв."Божурище"

бул. "Европа" 180, склад 33

тел.: 02/ 925 22 37

GSM 0889/ 334 692

Проверил: Р.Ч./24.03.2015г



TROUBLESHOOTING

When the engine will not start:

- Is there enough fuel?
- Is the fuel valve on?
- Is the engine switch ON?
- Is gasoline reaching the carburetor?

To check, loosen the drain knob with the fuel valve ON. Fuel should flow out freely.

Retighten drain knob.

! WARNING If any fuel is spilled, make sure the area is dry before testing the spark plug or starting the engine. Fuel vapor or spilled fuel may ignite.

- (1) Fuel valve
- (2) ON
- (3) DRAIN KNOB

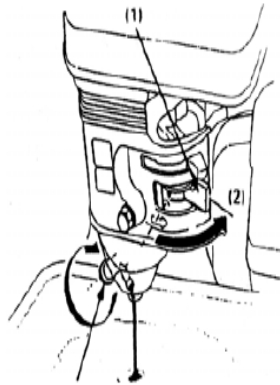

- Is there a spark at the spark plug?
 - Remove the spark plug cap. Clean any dirt from around the spark plug base, then remove the spark plug.
 - Install the spark plug in the plug cap.
 - Turn the engine switch on.
 - Grounding the side electrode to any engine ground, pull the recoil starter to see if sparks jump across the gap.
 - If there is not spark, replace the plug.
- If OK, try to start the engine according to the instructions.

- If the engine still does not start, take the tiller to an authorized dealer.



e-mail: info@valerii.com www.valerii.com
Сервиз: тел. 02/ 942 34 70 (национален)

Централен офис: София 1517
кв. "Сухата река" бул. "Ботевградско шосе" 44
тел.: 02/ 942 34 00, факс.: 02/ 945 4634
GSM 0889/ 444 991

Пловдив, с.Труд 4199
ул. "Строевско шосе" 3
тел./факс 032/ 953 666
GSM 0885/ 808 003

Варна 9000, кв. "Владиславово"
бул. "Атанас Москов" 13
тел.: 052/ 504 514
GSM 0885/ 808 004

София 2227, кв. "Божурище"
бул. "Европа" 180, склад 33
тел.: 02/ 925 22 37
GSM 0889/ 334 692

Проверил: Р.Ч./24.03.2015г



SPECIFICATIONS

- Except front wheel

ITEM		CONTENT
		75
TILLER	Dimension (L*W*H)	1700*750*800
	N.W/GW(kg)	70/78
	Transmission system	Belt
	Tilling scope(mm)	750
	Tilling depth(mm)	≥100
	Gear shifting	FAST SLOW NEUTRAL REVERSE
ENGINE	Model	BS170F/P
	Displacement(ml)	208
	Compression ratio	8.4:1
	Max. power (kw/rpm)	4.2/3600
	Rated power (kw/rpm)	3.6/3600
	Ignition system	T. C. I.
	Starting system	Recoil start
	Air cleaner	Semi-dry, Oil bath, Foam filter element
	Fuel tank capacity(l)	3.6



e-mail: info@valerii.com www.valerii.com
 Сервиз: тел. 02/ 942 34 70 (национален)

Централен офис: София 1517

кв. "Сухата река" бул. "Ботевградско шосе" 44

тел.: 02/ 942 34 00, факс.: 02/ 945 4634

GSM 0889/ 444 991

Пловдив, с.Труд 4199

ул. "Строевско шосе" 3

тел./факс 032/ 953 666

GSM 0885/ 808 003

Варна 9000, кв. "Владиславово"

бул. "Атанас Москов" 13

тел.: 052/ 504 514

GSM 0885/ 808 004

София 2227, кв."Божурище"

бул. "Европа" 180, склад 33

тел.: 02/ 925 22 37

GSM 0889/ 334 692

Проверил: Р.Ч./24.03.2015г



TRADUCEREA INSTRUCȚIUNILOR ORIGINALE DE UTILIZARE

FREZA CU MOTOR PREMIUM

0503MH004

CONTINUT

1. INSTRUCȚIUNI DE SIGURANȚĂ.....	2
2. LOCAȚIA ETICHETEI.....	5
3. DOMENIUL DE APLICARE.....	6
4. COMPONENTE DE IDENTIFICARE	6
5. INSPECȚIA PREMERGĂTOARE PUNERII ÎN FUNCȚIUNE.....	7
6. PORNIREA MOTORULUI.....	11
(FUNCȚIUNE LA MARE ALTITUDINE)	
7. FUNCȚIUNEA FREZEI CU MOTOR.....	14
8. OPRIREA MOTORULUI.....	19
9. ÎNTREȚINERE.....	21
10. TRANSPORT / DEPOZITARE.....	28
11. REMEDIEREA DEFECTELOR	30
12. SPECIFICAȚII	31

Vă mulțumim pentru achiziționarea acestei freze cu motor.

Acest manual se referă la exploatarea și întreținerea frezei cu motor. Toate informațiile în acest manual se bazează pe informații disponibile cu privire la cele mai noi produse aprobate pentru imprimare. Ne rezervăm dreptul de a face modificări în orice moment, fără notificare și fără a suporta nici o obligație. Acest manual trebuie să fie interpretat ca o parte integrantă din freza cu motor și să o însoțească atunci când ea se revinde. Acordați o atenție deosebită la marcajele speciale.



ATENȚIE: Indică o probabilitate mare de vătămări corporale grave sau deces dacă nu sunt urmate instrucțiunile.



e-mail: info@valerii.com www.valerii.com
Сервиз: тел. 02/ 942 34 70 (национален)

Централен офис: София 1517

кв. "Сухата река" бул. "Ботевградско шосе" 44

тел.: 02/ 942 34 00, факс.: 02/ 945 4634

GSM 0889/ 444 991

Пловдив, с.Труд 4199

ул. "Строевско шосе" 3

тел./факс 032/ 953 666

GSM 0885/ 808 003

Варна 9000, кв. "Владиславово"

бул. "Атанас Москов" 13

тел.: 052/ 504 514

GSM 0885/ 808 004

София 2227, кв."Божурище"

бул. "Европа" 180, склад 33

тел.: 02/ 925 22 37

GSM 0889/ 334 692

Проверил: Р.Ч./24.03.2015г



ATENȚIE: Indică probabilitatea de accidentare fizică sau deteriorarea echipamentului dacă nu se respectă instrucțiunile.

NOTĂ: Oferă informații utile.



ATENȚIE: Freza cu motor este concepută pentru a oferi un lucru sigur și securizat dacă este exploatată în conformitate cu instrucțiunile. Citiți și înțelegeți manualul de instrucțiuni înainte de a începe să utilizați freza. În caz contrar, poate duce la răni sau deteriorarea echipamentului.

Imaginile pot varia în funcție de tipul mașinii.

INSTRUCȚIUNI DE SIGURANȚĂ



ATENȚIE:

Pentru a asigura o funcționare sigură

Pentru siguranța dumneavoastră și pentru siguranța celorlalți. Vă rugăm să acordați o atenție deosebită acestor măsuri de precauție.



Această freza cu motor este concepută pentru a oferi muncă sigură și stabilă, în cazul în care funcționează în conformitate cu instrucțiunile. Citiți și înțelegeți manualul înainte de a lucra cu freza. În caz contrar, poate duce la răni sau deteriorarea echipamentului.

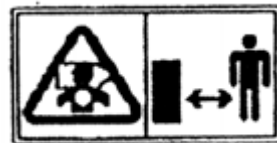

Gazele de eșapament conțin monoxid de carbon toxic. Nu porniți niciodată freza cu motor în încăperi închise. Asigurați-vă că este asigurată ventilație corespunzătoare. Atunci când freza este instalată, trebuie să fie respectată protecția ventilată.



Piese rotative sunt ascuțite și se rotesc cu viteză mare. Prin contact accidental pot provoca accidente grave. Țineți mâinile și picioarele departe de piesele rotative în timp ce motorul este pornit. Opriti motorul și eliberați ambreiajul înainte de inspecție și întreținere a cuțitelor. Deconectați capacul bujiei pentru a preveni orice posibilitate de pornire accidentală. Purtați mănuși pentru a proteja mâinile de dinți în caz de curățare a dinților sau la verificare și înlocuire a dinților.

Responsabilitatea operatorului

Păstrați freza cu motor în stare de funcționare bună. Lucrul cu freza cu motor în stare rea sau îndoielnică poate duce la răni grave.

Asigurați-vă că toate dispozitivele de siguranță sunt în stare de funcționare și etichete de avertizare sunt la locul lor. Aceste elemente sunt montate pentru siguranța dumneavoastră.

Asigurați-vă că capacele de siguranță (capac de ventilație, capac reversibil de starter) sunt la locul lor. Trebuie să știți cum să opriți rapid motorul și lamele în caz de avarie.



e-mail: info@valerii.com www.valerii.com
Сервиз: тел. 02/ 942 34 70 (национален)

Централен офис: София 1517

кв. "Сухата река" бул. "Ботевградско шосе" 44

тел.: 02/ 942 34 00, факс.: 02/ 945 4634

GSM 0889/ 444 991

Пловдив, с.Труд 4199

ул. "Строевско шосе" 3

тел./факс 032/ 953 666

GSM 0885/ 808 003

Варна 9000, кв. "Владиславово"

бул. "Атанас Москов" 13

тел.: 052/ 504 514

GSM 0885/ 808 004

София 2227, кв."Божурище"

бул. "Европа" 180, склад 33

тел.: 02/ 925 22 37

GSM 0889/ 334 692

Проверил: Р.Ч./24.03.2015г



Înțelegeți manualul de control cuprinzător.

Țineți ferm freza cu motor pentru că ea se poate ridica în timpul comutării ambreiajului.



ATENȚIE:

- 1) Instruire
 - a) Citiți cu atenție instrucțiunile. Trebuie să vă familiarizați cu controalele și utilizarea adecvată a echipamentului.
 - b) Nu permiteți niciodată copiilor sau persoanelor nefamiliarizate cu aceste instrucțiuni pentru a utiliza aparatul. Regulamentele locale pot limita vârsta operatorului.
 - c) Nu lucrați niciodată în timp ce oamenii, în special copiii, sau animalele de companie sunt în apropiere.
 - d) Țineți minte că operatorul sau utilizatorul este responsabil pentru accidente sau pericolele altor persoane.
- 2) Pregătire
 - a) În timpul funcționării, purtați întotdeauna încălțăminte de protecție și pantaloni lungi. Nu utilizați echipamentul atunci când sunteți cu picioarele goale sau cu sandale;
 - b) Verificați cu atenție zona în care vor fi utilizate echipamentele și eliminați toate obiectele care pot fi aruncate din mașină.
 - c) ATENȚIE - Benzina este extrem de inflamabilă.
 - folosiți numai magazine pentru containere de combustibil special concepute pentru acest scop
 - realimentați numai în aer liber și nu fumați în timp ce realimentați.
 - adaugați combustibil înainte de pornirea motorului. Nu îndepărtați niciodată capacul de combustibil sau să adăugați combustibil în timp ce motorul este pornit sau când motorul este cald;
 - dacă este vărsată benzină, nu încercați să porniți motorul, mutați aparatul departe de zona de deversare și evitați orice sursă de aprindere până când evaporarea de benzină este împrăștiată.
 - înlocuiți toate rezervoarele pentru combustibil, recipiente și capacele de siguranță.
 - d) Înlocuiți amortizoare de zgomot defecte;
 - e) Înainte de a utiliza, mereu inspectați vizual pentru a vedea că piesele nu sunt uzate sau deteriorate. Înlocuiți elementele deteriorate și șuruburile în set pentru a menține echilibrul.
- 3) Manipulare
 - a) Nu manipulați într-un spațiu închis unde fumul periculos de monoxid de carbon se poate colecta
 - b) Lucrați numai la lumina sau la lumina artificială bună



ATENȚIE:

- c) Fiți întotdeauna siguri de stabilitatea dvs. la înclinare
- d) Mergeți, niciodată nu fugiți cu mașina
- e) Săpați transversal pe pantă, la intervale regulate, și nu în sus sau în jos.
- f) Fiți deosebit de atenți atunci când schimbați vitezele la săpare în pantă;
- g) Nu lucrați pe pante extrem de abrupte.
- h) Fiți deosebit de atenți la mers înapoi sau tragere de mașina spre dvs.;
- i) Nu modificați reglajele motorului, regulatorului sau la schimbarea vitezei motorului.
- j) Porniți motorul cu atenție în conformitate cu instrucțiunile producătorului și cu picioarele la distanță de sculă electrică.



e-mail: info@valerii.com www.valerii.com
Сервиз: тел. 02/ 942 34 70 (национален)

Централен офис: София 1517

кв. "Сухата река" бул. "Ботевградско шосе" 44

тел.: 02/ 942 34 00, факс.: 02/ 945 4634

GSM 0889/ 444 991

Пловдив, с.Труд 4199

ул. "Строевско шосе" 3

тел./факс 032/ 953 666

GSM 0885/ 808 003

Варна 9000, кв. "Владиславово"

бул. "Атанас Москов" 13

тел.: 052/ 504 514

GSM 0885/ 808 004

София 2227, кв. "Божурище"

бул. "Европа" 180, склад 33

тел.: 02/ 925 22 37

GSM 0889/ 334 692

Проверил: Р.Ч./24.03.2015г



- k) Nu puneți mâinile sau picioarele aproape de sau sub părțile rotative.
- l) Niciodată nu ridicați sau nu transportați aparatul cu motorul pornit.
- m) Oprirea motorului:
- atunci când nu lucrați cu mașina
 - înainte de realimentare
- n) Reduceți setarea de gaz atunci când motorul este oprit și în cazul în care motorul este echipat cu o supapă de închidere, scurgeți combustibilul după utilizare;
- 4) Întreținere și Depozitare
- a) păstrați toate piulițele, bolțurile și șuruburile strânse ca să fie echipamentele în stare de lucru sigur.
- b) nu depozitați echipamentul cu benzină în rezervor în care aburii se pot transforma în flacăra sau scânteie.
- c) lăsați motorul să se răcească înainte de a depozita.
- d) pentru a reduce riscul de incendiu, păstrați zona motorului, amortizorul de zgomot, recipientul pentru benzină păstrați fără material vegetativ și grăsime în exces.
- e) înlocuiți orice piese uzate sau deteriorate pentru siguranță.
- f) dacă rezervorul trebuie să fie golit, acest lucru se face în aer liber.

LOCAȚIA ETICHETEI

Aceste etichete vă avertizează de pericolele potențiale care pot duce la răni grave. Citiți cu atenție etichetele și instrucțiunile de siguranță și măsurile de precauție descrise în acest manual. Dacă există o neînțelegere sau etichetă căzută trebuie să luați legătura cu distribuitorul pentru înlocuire.

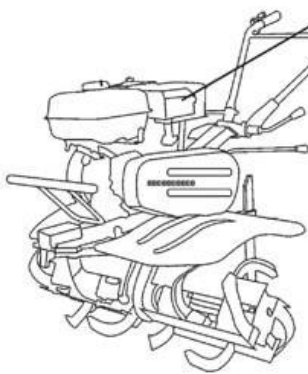

Atenție țeava de eșapament.
Temperatură ridicată, nu atingeți.



e-mail: info@valerii.com www.valerii.com
Сервиз: тел. 02/ 942 34 70 (национален)

Централен офис: София 1517

кв. "Сухата река" бул. "Ботевградско шосе" 44

тел.: 02/ 942 34 00, факс.: 02/ 945 4634

GSM 0889/ 444 991

Пловдив, с.Труд 4199

ул. "Строевско шосе" 3

тел./факс 032/ 953 666

GSM 0885/ 808 003

Варна 9000, кв. "Владиславово"

бул. "Атанас Москов" 13

тел.: 052/ 504 514

GSM 0885/ 808 004

София 2227, кв."Божурище"

бул. "Европа" 180, склад 33

тел.: 02/ 925 22 37

GSM 0889/ 334 692



Ситиți manualul de
instrucțiuni.

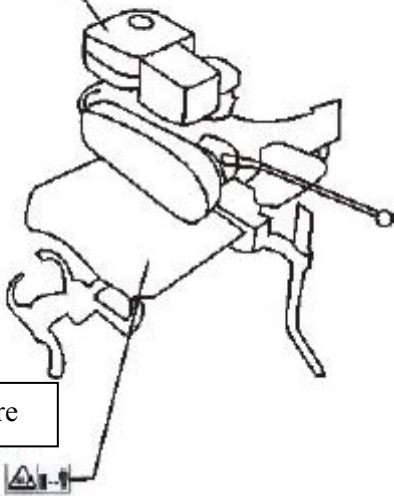

Risc de tăiere

DOMENIUL DE APLICARE

Freza cu motor este potrivită pentru cultivarea solurilor de nisip și argilă, bază de legume și soluri uscate, dealuri cu pante mai puțin de 10%, câmpurile de orez cu adâncime pe suprafața stratului greu nu este mai mare de 250 mm.

Pentru zonele profunde și buruienose, scoateți buruienile înainte de a utiliza freza cu motor pentru a cultiva pământul.

COMPONENTE DE IDENTIFICARE

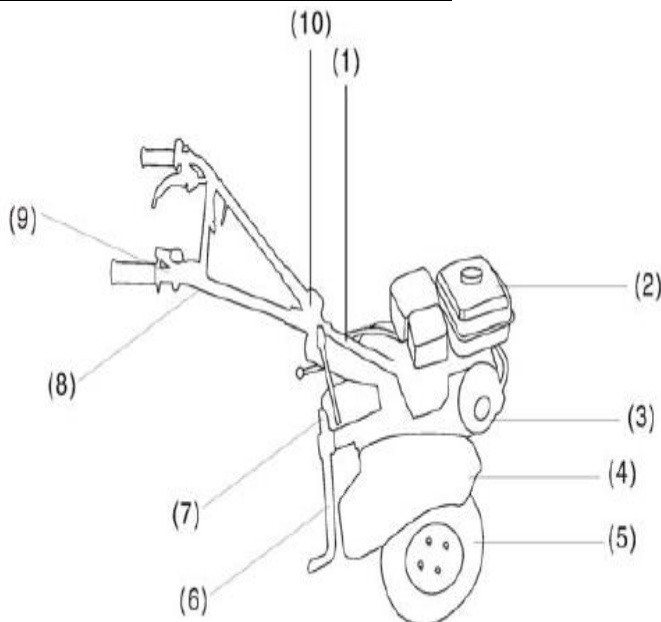

e-mail: info@valerii.com www.valerii.com
Сервиз: тел. 02/ 942 34 70 (национален)

Централен офис: София 1517
кв. "Сухата река" бул. "Ботевградско шосе" 44
тел.: 02/ 942 34 00, факс.: 02/ 945 4634
GSM 0889/ 444 991

Пловдив, с.Труд 4199
ул. "Строевско шосе" 3
тел./факс 032/ 953 666
GSM 0885/ 808 003

Варна 9000, кв. "Владиславово"
бул. "Атанас Москов" 13
тел.: 052/ 504 514
GSM 0885/ 808 004

София 2227, кв. "Божурище"
бул. "Европа" 180, склад 33
тел.: 02/ 925 22 37
GSM 0889/ 334 692

Проверил: Р.Ч./24.03.2015г

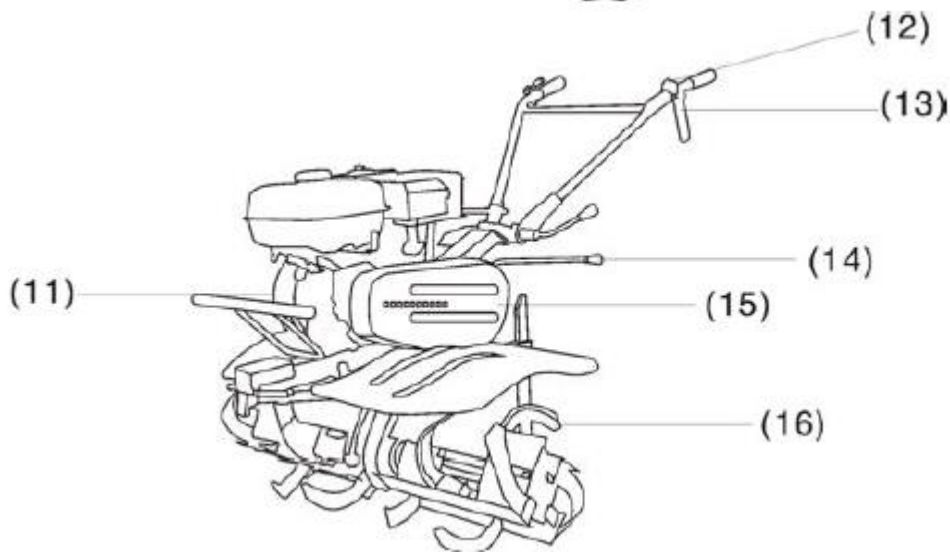

(1) cadru număr de serie, (2) rezervor de combustibil, (3) capac pentru deschizătura uleiului de transmisie (4) aripă (5) roată (6) suport, (7) pârghie de conectare (8) mânăre (9) comutatorul de gaz (10) mânerul de ajustare a înălțimii, (11) bară de protecție, (12) cheia motorului (13) ambreiaj (14) schimbător de viteze (15) capac de curea (16) freză

INSPECTIA PREMERGĂTOARE PUNERII ÎN FUNCȚIUNE

1. Ulei de motor

ATENȚIE: Funcționarea motorului cu un nivel scăzut de ulei va duce la deteriorarea gravă a motorului

- Scoateți capacul de umplere a uleiului și curățați stick-ul de control.
- Introduceți stick-ul înapoi în canelura a băii de ulei fără strângere.
- Dacă nivelul uleiului este scăzut, completați până la partea superioară din zona gâtului cu ulei recomandat.

Folosiți ulei de calitate, 4 timpi, curat, pentru motoare cu abraziune de aer care îndeplinește cerințele producătorului.

ATENȚIE: utilizarea de ulei nerafinat și nepotrivit sau ulei de motor de 2 timpi poate fi redusă.

SAE 10W-30 este recomandat pentru utilizare la toate temperaturile. O altă viscozitate prezentată în tabelul de mai jos poate fi utilizată atunci când temperatura medie din zona dumneavoastră este în intervalul specificat.

(1) orificiul băii de ulei

(2) nivelul superior al uleiului
(3) nivelul inferior al uleiului

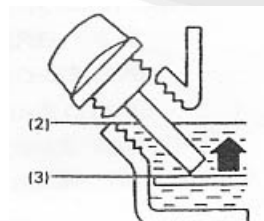
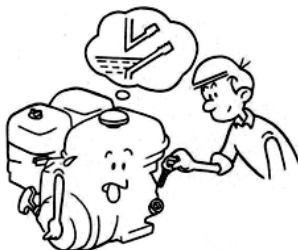

(3) nivelul



e-mail: info@valerii.com www.valerii.com
Сервиз: тел. 02/ 942 34 70 (национален)

Централен офис: София 1517

кв. "Сухата река" бул. "Ботевградско шосе" 44

тел.: 02/ 942 34 00, факс.: 02/ 945 4634

GSM 0889/ 444 991

Пловдив, с.Труд 4199

ул. "Строевско шосе" 3

тел./факс 032/ 953 666

GSM 0885/ 808 003

Варна 9000, кв. "Владиславово"

бул. "Атанас Москов" 13

тел.: 052/ 504 514

GSM 0885/ 808 004

София 2227, кв. "Божурище"

бул. "Европа" 180, склад 33

тел.: 02/ 925 22 37

GSM 0889/ 334 692

Проверил: Р.Ч./24.03.2015г



2. ULEI DE TRANSMISIE

Așezați freza pe o suprafață plană și deschideți capacul de ulei.

Uleiul trebuie să fie la un nivel scăzut în deschiztura capacului. Adăugați ulei de transmisie de înaltă calitate în cazul în care nivelul este prea scăzut.

(1) deschizătura pentru a umpla uleiul reductorului.



3. FILTRU DE AER

Verificați element de purificare de urme de praf și murdărie.

(1) Elemente

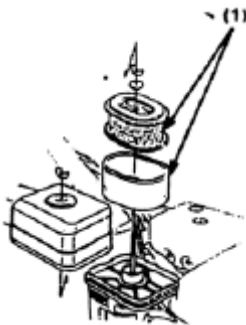

4. COMBUSTIBIL

Utilizați benzină auto (benzină fără plumb este de preferat, deoarece nu se acumulează depozite în camera de ardere).

Nu folosiți niciodată amestec de ulei/ benzină sau benzină murdară. Evitați murdărie, praf sau apă în rezervorul de combustibil.

ATENȚIE: Nu depășiți linia roșie.



ATENȚIE:

- Benzina este extrem de inflamabilă și explozivă în anumite condiții.
- Reîncărcați în zone bine ventilate cu motorul oprit și răcit. Nu fumați și nu permiteți flăcări sau scântei să fie în apropiere în timpul încărcării motorului sau în apropiere de combustibil depozitat.
- Nu încărcați mai mult decât volumul necesar al rezervorului (nu trebuie să existe carburant deasupra canalului de filtrare a rezervorului). După reîncărcare asigurați-vă că capacul rezervorului este închis în mod corespunzător și este sigur.



e-mail: info@valerii.com www.valerii.com
Сервиз: тел. 02/ 942 34 70 (национален)

Централен офис: София 1517

кв. "Сухата река" бул. "Ботевградско шосе" 44

тел.: 02/ 942 34 00, факс.: 02/ 945 4634

GSM 0889/ 444 991

Пловдив, с.Труд 4199

ул. "Строевско шосе" 3

тел./факс 032/ 953 666

GSM 0885/ 808 003

Варна 9000, кв. "Владиславово"

бул. "Атанас Москов" 13

тел.: 052/ 504 514

GSM 0885/ 808 004

София 2227, кв. "Божурище"

бул. "Европа" 180, склад 33

тел.: 02/ 925 22 37

GSM 0889/ 334 692

Проверил: Р.Ч./24.03.2015г



- Aveți grijă să nu vărsați combustibil când reîncărcați. Combustibilul vărsat este inflamabil. În cazul în care este vărsat combustibil, asigurați-vă că zona este uscată înainte de a porni motorul.
- Evitați contactul cu pielea sau inhalarea vaporilor.

Capacitatea rezervorului de combustibil: 3,6 litri

(1) LINIA ROȘIE A NIVELULUI

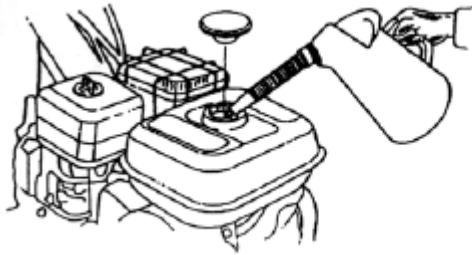

Carburanții care conțin alcool

Dacă decideți să utilizați o benzină conținând alcool (benzohol) asigurați-vă că rata de octan este cel puțin la fel de mare cu cea recomandată. Există două tipuri de "benzohol", unul conținând etanol și celălalt conținând metanol. Nu folosiți benzină care conține mai mult de 10% etanol. Nu folosiți nici o benzină conținând metanol (metil sau alcool dur), care, de asemenea, nu conține inhibitori de coroziune pentru metanol. Nu utilizați niciodată benzină conținând mai mult de 5% metanol, chiar inhibitori de coroziune.

NOTĂ:

- Deteriorarea sistemului de combustibil sau performanța motorului cauzate de utilizarea combustibililor care conțin alcool sau alte impurități nu sunt acoperite de garanție. Producătorul nu susține și nu aprobă utilizarea combustibililor care conțin metanol sau alte impurități din cauza lipsei de probe pentru compatibilitatea lor.
- Înainte de a cumpara combustibil de la o stație necunoscută, încercați să aflați dacă combustibilul conține alcool. În cazul în care conține confirmați tipul și procentul de alcool. Dacă observați orice simptome de funcționare nedorită în timp ce utilizați benzină conținând alcool, sau una pe care credeți că conține alcool, schimbați cu benzina despre care știți că nu conține alcool.

5. INSTRUMENTE ȘI APLICAȚII

Pentru a instala sau asambla cu instrument freza în poziție gata de funcționare și exploatare urmați instrucțiunile. Adresați-vă furnizorului pentru sfaturi dacă aveți orice problemă sau dificultate în operațiunile de asamblare.

PORNIREA MOTORULUI

ATENȚIE: Asigurați-vă că ambreiajul este oprit și maneta selectorului de viteze este în poziția neutră pentru a evita deplasarea necontrolată bruscă când motorul pornește. Ambreiajul este activat prin apăsarea pârghiei de cuplaj și este oprit prin eliberarea pârghiei.

1. Rotiți supapa de combustibil pe ON, verificați dacă aceasta este strânsă.



e-mail: info@valerii.com www.valerii.com
Сервиз: тел. 02/ 942 34 70 (национален)

Централен офис: София 1517

кв. "Сухата река" бул. "Ботевградско шосе" 44

тел.: 02/ 942 34 00, факс.: 02/ 945 4634

GSM 0889/ 444 991

Пловдив, с.Труд 4199

ул. "Строевско шосе" 3

тел./факс 032/ 953 666

GSM 0885/ 808 003

Варна 9000, кв. "Владиславово"

бул. "Атанас Москов" 13

тел.: 052/ 504 514

GSM 0885/ 808 004

София 2227, кв."Божурище"

бул. "Европа" 180, склад 33

тел.: 02/ 925 22 37

GSM 0889/ 334 692

Проверил: Р.Ч./24.03.2015г



- (1) maneta de accelerație
- (2) ON
- (3) bușonul de golire

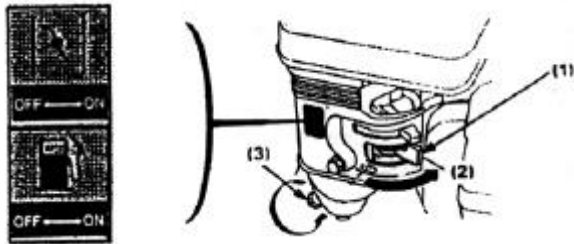

(1) Închideți pârghia supapei de admisie
NOTĂ: Nu utilizați supapa de admisie dacă motorul este cald sau temperatura aerului este ridicată.

- (2) Pârghia supapei de admisie
- (3) [Supapa de admisie închisă](#)

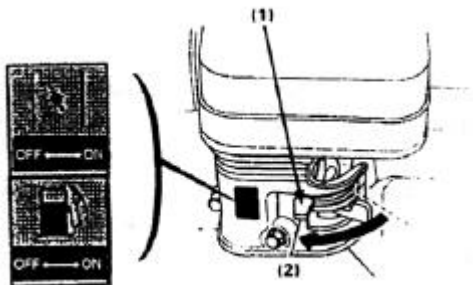

- (1) Rotiți cheia motorului în poziția ON
- (2) Poziția ON - pornire
- (3) Cheia motorului

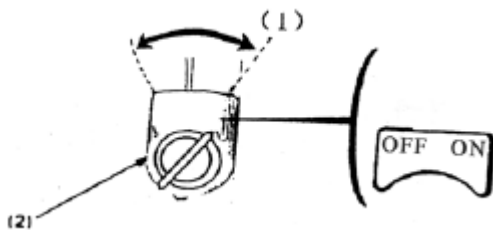

2. Deplasați încet maneta de accelerație la dreapta

- (1) maneta de accelerație



e-mail: info@valerii.com www.valerii.com
Сервиз: тел. 02/ 942 34 70 (национален)

Централен офис: София 1517

кв. "Сухата река" бул. "Ботевградско шосе" 44

тел.: 02/ 942 34 00, факс.: 02/ 945 4634

GSM 0889/ 444 991

Пловдив, с.Труд 4199

ул. "Строевско шосе" 3

тел./факс 032/ 953 666

GSM 0885/ 808 003

Варна 9000, кв. "Владиславово"

бул. "Атанас Москов" 13

тел.: 052/ 504 514

GSM 0885/ 808 004

София 2227, кв. "Божурище"

бул. "Европа" 180, склад 33

тел.: 02/ 925 22 37

GSM 0889/ 334 692

Проверил: Р.Ч./24.03.2015г

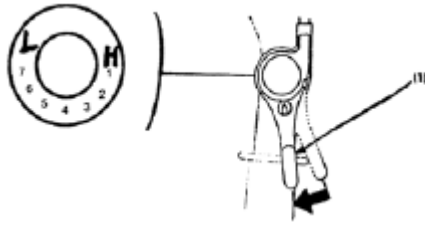

3. Trageți ușor mânerul de pornire până când nu simțiți rezistență, apoi trageți repede.

ATENȚIE: Nu lăsați mânerul de pornire să revină împotriva motorului. Reveniți-l ușor pentru a preveni deteriorarea starterului.

(1) mâner de pornire



4. Când motorul se încălzește, deschideți treptat supapa de admisie

(1) Pârghia supapei de admisie

(2) Deschisă

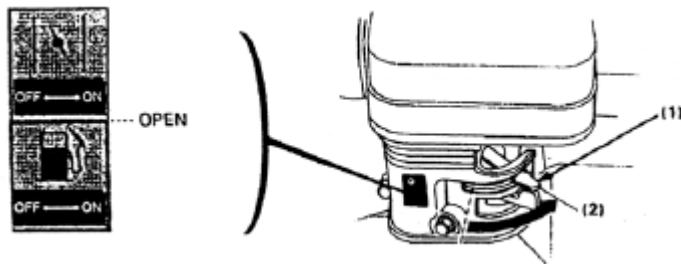

Funcționare la mare altitudine

La mare altitudine, amestecul de standard combustibil-aer în carburator va fi foarte bogat. Consumul de combustibil și eficiența va crește.

Eficiența funcționării la mare altitudine poate fi îmbunătățită prin instalarea unui diametru mai mic pentru injectarea combustibilului principal în carburator și pentru adaptare a șurubului pilot. Dacă lucrați întotdeauna cu freza cu motor la o înălțime mai mult de 1830 de metri (6000 picioare) deasupra nivelului mării, vă rugăm să contactați reprezentantul autorizat pentru a efectua aceste modificări la carburator.

Chiar și cu carburator adecvat, puterea motorului va scădea cu aproximativ 5,3% pentru fiecare 305 de metri (1000 picioare) cu creșterea altitudinii.

Efectul altitudinii asupra puterii va fi mai mare decât acesta în cazul în care nu s-a făcut nici o schimbare la carburator.

ATENȚIE: Lucrul cu freza cu motor cu grad diferit decât cel pentru care carburatorul este ajustat, poate duce la reducerea productivității, supraîncălzire și deteriorarea gravă a motorului.



e-mail: info@valerii.com www.valerii.com
Сервиз: тел. 02/ 942 34 70 (национален)

Централен офис: София 1517

кв. "Сухата река" бул. "Ботевградско шосе" 44

тел.: 02/ 942 34 00, факс.: 02/ 945 4634

GSM 0889/ 444 991

Пловдив, с.Труд 4199

ул. "Строевско шосе" 3

тел./факс 032/ 953 666

GSM 0885/ 808 003

Варна 9000, кв. "Владиславово"

бул. "Атанас Москов" 13

тел.: 052/ 504 514

GSM 0885/ 808 004

София 2227, кв. "Божурище"

бул. "Европа" 180, склад 33

тел.: 02/ 925 22 37

GSM 0889/ 334 692

Проверил: Р.Ч./24.03.2015г



FUNȚIONARE A FREZEI CU MOTOR

1. Reglați înălțimea ghidonului

ATENȚIE: Înainte de a face reglare a ghidonului, puneți freza pe o suprafață plană, pentru a evita un accident.

Pentru a regla înălțimea ghidonului deșurubați mânerul, selectați orificiile corespunzătoare și strângeți din nou mânerul.

- (1) Mâner



2. Reglați adâncimea de săpare

Așezați placa suportului în bara de tracțiune

Reglarea adâncimii de săpare poate fi efectuată după cum urmează:

Scoateți știftul suportului și glesați suportul în sus sau în jos, dacă este necesar.

- (1) Bara de tracțiune
- (2) Știftul barei de tracțiune
- (3) Suport
- (4) Știftul suportului

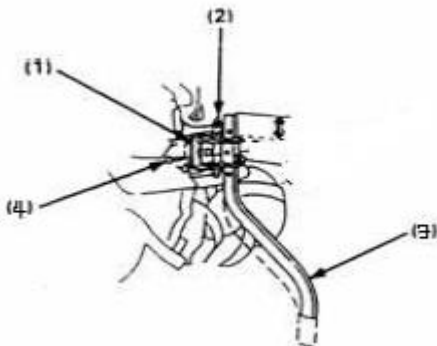

3. Folosirea ambreiajului

Ambreiajul pornește și oprește puterea de la motor la transmisie.

Când pârghia este eliberată, ambreiajul este oprit și puterea nu se transmite. Eliberați pârghia ambreiajului pentru a opri mișcarea axei inferioare.

Când pârghia este eliberată, ambreiajul se oprește și puterea nu se transmite, eliberați pârghia ambreiajului și astfel scula va fi oprită.

ATENȚIE: Reduceți viteza motorului înainte de a utiliza ambreiajul.

- (1) Pârghia ambreiajului
- (2) Ambreiaj pornit



e-mail: info@valerii.com www.valerii.com
Сервиз: тел. 02/ 942 34 70 (национален)

Централен офис: София 1517

кв. "Сухата река" бул. "Ботевградско шосе" 44

тел.: 02/ 942 34 00, факс.: 02/ 945 4634

GSM 0889/ 444 991

Пловдив, с.Труд 4199

ул. "Строевско шосе" 3

тел./факс 032/ 953 666

GSM 0885/ 808 003

Варна 9000, кв. "Владиславово"

бул. "Атанас Москов" 13

тел.: 052/ 504 514

GSM 0885/ 808 004

София 2227, кв."Божурище"

бул. "Европа" 180, склад 33

тел.: 02/ 925 22 37

GSM 0889/ 334 692



(3) Ambreiaj oprit

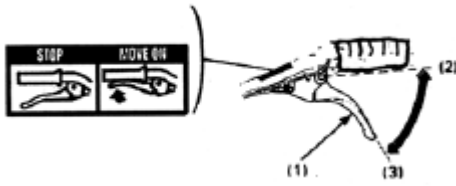

4. Selectarea vitezei

Transmisia poate fi pronită prin viteza înainte sau înapoi.

Trebuie să lucrați cu schimbătorul de viteze în conformitate cu pozițiile desemnate pe plăcile cu date.

Schimbarea vitezelor:

- Întoarceți maneta de accelerație la dreapta extremă.
- Eliberați pârghia ambreiajului pentru a elibera ambreiajul.
- Deplasați schimbătorul de viteze în viteza dorită

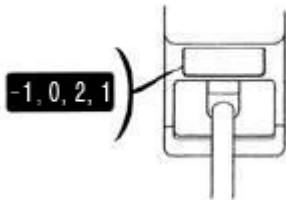

NOTĂ: Dacă schimbătorul de viteze nu pornește la setarea de viteza dorită, mișcați freza pentru a poziționa vitezele.

- Strângeți pârghia ambreiajului pentru a porni ambreiajul.

5. Selectați viteza

Mașina de prelucrare a pământului are patru facilități pentru alegere:

Schimbare a vitezelor

- (1) Eliberați pârghia ambreiajului în poziție pentru a opri ambreiajul.
- (2) Întoarceți maneta accelerației în poziție de turații minime ale motorului
- (1) Puneți schimbătorul de viteze în poziția de viteză dorită
- (2) Țineți mânerul ambreiajului, motorul va funcționa conform vitezei convertite

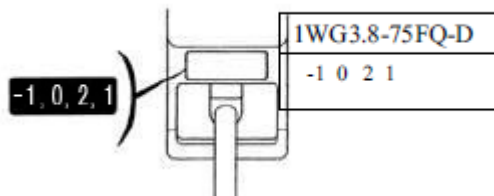

6. Utilizarea consolei pentru bara de tracțiune

Puneți știftul de cuplare în bara de tracțiune

- (1) Bara de tracțiune



e-mail: info@valerii.com www.valerii.com
Сервиз: тел. 02/ 942 34 70 (национален)

Централен офис: София 1517

кв. "Сухата река" бул. "Ботевградско шосе" 44

тел.: 02/ 942 34 00, факс.: 02/ 945 4634

GSM 0889/ 444 991

Пловдив, с.Труд 4199

ул. "Строевско шосе" 3

тел./факс 032/ 953 666

GSM 0885/ 808 003

Варна 9000, кв. "Владиславово"

бул. "Атанас Москов" 13

тел.: 052/ 504 514

GSM 0885/ 808 004

София 2227, кв."Божурище"

бул. "Европа" 180, склад 33

тел.: 02/ 925 22 37

GSM 0889/ 334 692

Проверил: Р.Ч./24.03.2015г



(2) Știft de cuplare

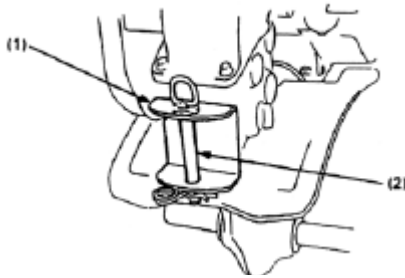

7. Roată din față

Folosiți roata din față pentru a muta freza la un anumit loc. Ridicați pârghia în sus și puneți roata din față pe teren. În cazul în care freza este utilizată pe câmp puneți roata din față în sus prin mutarea știftului contra.

- (1) Atunci când se lucrează pe câmp
- (2) Știft de blocare
- (3) Atunci când vă mișcați pe drum

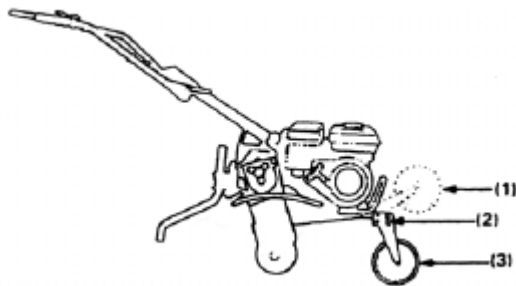

8. Sfaturi de lucru

Reglați ghidonul pe o poziție confortabilă (înălțimea taliei dvs. pentru munca normală). Dacă mașina trebuie să fie împinsă înainte până când săpați la mare adâncime, ridicați ghidonul în sus. Dacă și când împingeți mașina nu merge mai departe mutați ghidonul la stânga și la dreapta.

Viraj: Modul corect de a face un viraj în timpul funcționării mașinii este de a centra centrul de greutate în partea din spate și apoi să faceți virajul. Acest lucru va permite un viraj ușor.

9. Unghi de lucru normal.

Coborâți mașina astfel încât partea din față a mașinii să fie ridică la aproximativ 6-8°.



e-mail: info@valerii.com www.valerii.com
Сервиз: тел. 02/ 942 34 70 (национален)

Централен офис: София 1517

кв. "Сухата река" бул. "Ботевградско шосе" 44

тел.: 02/ 942 34 00, факс.: 02/ 945 4634

GSM 0889/ 444 991

Пловдив, с.Труд 4199

ул. "Строевско шосе" 3

тел./факс 032/ 953 666

GSM 0885/ 808 003

Варна 9000, кв. "Владиславово"

бул. "Атанас Москов" 13

тел.: 052/ 504 514

GSM 0885/ 808 004

София 2227, кв. "Божурище"

бул. "Европа" 180, склад 33

тел.: 02/ 925 22 37

GSM 0889/ 334 692

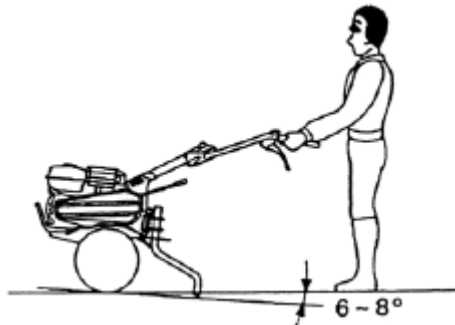

Pentru o obține un efect maxim din freza, încercați să țineți mașina sub unghi așa cum este indicat, în timp ce săpați solul.

- **ATENȚIE:** Nu utilizați freza cu rotor în care diametrul este mai mare de 300 mm.
- Lucrul cu freza pe pante poate duce la rostogolirea frezei.
- Nu lăsați cu freza să lucrați oameni care nu sunt familiarizați cu instrucțiunile de utilizare și de siguranță. Acest lucru poate duce la evenimente adverse.
- Purtați încălțăminte adecvată și îmbrăcăminte. Utilizarea mașinii cu picioarele deschise sau pantofi deschise crește riscul de rănire.
- Nu utilizați freza pe timp de noapte.
- Atunci când transportați, utilizați două persoane.
- Când rotorul este înfundat cu noroi și pietre, opriți motorul și curățați rotorul într-un loc sigur. Asigurați-vă că purtați mănuși adecvate la curățarea rotorului.
- Pentru a preveni deteriorare sau accident, verificați freza pentru orice semne direcționale și de avertizare în fiecare dată înainte de a utiliza freza.

OPRIREA MOTORULUI

În caz de urgență

Reglați cheia motorului în poziția OFF.

- (1) Poziția OFF
- (2) Cheia motorului

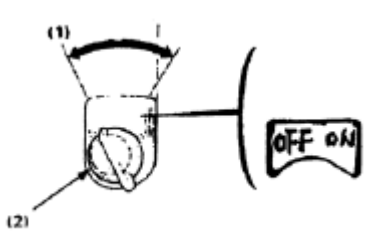

În condiții normale de utilizare

- Eliberați pârghia ambreiajului în poziția oprită și puneți schimbătorul de viteze în poziția oprită.
- (1) Pârghia ambreiajului
 - (2) Oprită



e-mail: info@valerii.com www.valerii.com
Сервиз: тел. 02/ 942 34 70 (национален)

Централен офис: София 1517

кв. "Сухата река" бул. "Ботевградско шосе" 44

тел.: 02/ 942 34 00, факс.: 02/ 945 4634

GSM 0889/ 444 991

Пловдив, с.Труд 4199

ул. "Строевско шосе" 3

тел./факс 032/ 953 666

GSM 0885/ 808 003

Варна 9000, кв. "Владиславово"

бул. "Атанас Москов" 13

тел.: 052/ 504 514

GSM 0885/ 808 004

София 2227, кв. "Божурище"

бул. "Европа" 180, склад 33

тел.: 02/ 925 22 37

GSM 0889/ 334 692

Проверил: Р.Ч./24.03.2015г

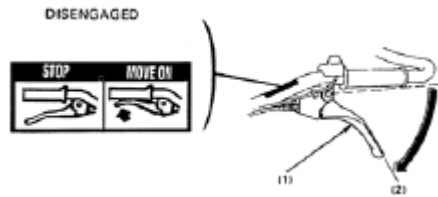

1. Deplasați maneta de accelerație complet spre dreapta.

(1) Maneta de accelerație

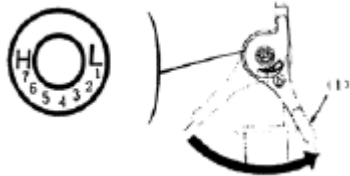

2. Rotiți cheia motorului în poziția OFF.

(1) Poziția OFF

(2) Pârghia supapei de aspirație

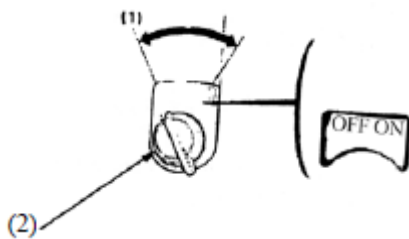

3. Rotiți supapa de combustibil în poziția OFF

(1) Capacul rezervorului

(2) Poziția OFF

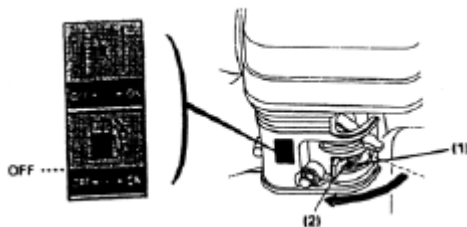

ÎNTREȚINERE

Scopul programului de întreținere este de a menține freza în bune condiții de funcționare, inspecțai sau reparați mașina conform programul în tabelul de mai jos.



ATENȚIE:

Opriti motorul înainte de a începe reparația mașinii. Dacă motorul trebuie să fie pornit, asigurați-vă că zona este bine ventilată. Gazele evacuate conțin monoxid de carbon otrăvitor.



e-mail: info@valerii.com www.valerii.com
Сервиз: тел. 02/ 942 34 70 (национален)

Централен офис: София 1517

кв. "Сухата река" бул. "Ботевградско шосе" 44

тел.: 02/ 942 34 00, факс.: 02/ 945 4634

GSM 0889/ 444 991

Пловдив, с.Труд 4199

ул. "Строевско шосе" 3

тел./факс 032/ 953 666

GSM 0885/ 808 003

Варна 9000, кв. "Владиславово"

бул. "Атанас Москов" 13

тел.: 052/ 504 514

GSM 0885/ 808 004

София 2227, кв. "Божурище"

бул. "Европа" 180, склад 33

тел.: 02/ 925 22 37

GSM 0889/ 334 692

Проверил: Р.Ч./24.03.2015г



ВАЛЕРИЙ С&М ГРУП АД

И Н С Т Р У М Е Н Т И Т Е В Б Ъ Л Г А Р И Я

ATENȚIE: Utilizați numai piese originale sau faceți înlocuirea lor numai cu echivalent aprobat. Utilizarea de piese neaprobatе cu o calitate necorespunzătoare poate deteriora motorul.



e-mail: info@valerii.com www.valerii.com
Сервиз: тел. 02/ 942 34 70 (национален)

Централен офис: София 1517

кв. "Сухата река" бул. "Ботевградско шосе" 44

тел.: 02/ 942 34 00, факс.: 02/ 945 4634

GSM 0889/ 444 991

Пловдив, с.Труд 4199

ул. "Строевско шосе" 3

тел./факс 032/ 953 666

GSM 0885/ 808 003

Варна 9000, кв. "Владиславово"

бул. "Атанас Москов" 13

тел.: 052/ 504 514

GSM 0885/ 808 004

София 2227, кв."Божурище"

бул. "Европа" 180, склад 33

тел.: 02/ 925 22 37

GSM 0889/ 334 692

Проверил: Р.Ч./24.03.2015г



Програмul de întreținere

Articol		Perioada de servicii regulate în fiecare lună sau ore lucrate acest interval care va avea loc în primul rând	Zilnic	Prima lună sau 20 ore	La fiecare 3 luni sau 50 ore	La fiecare 6 luni, sau 100 ore	În fiecare an, sau 300 ore	
Ulei în motor	Verificarea nivelului		O					
	Schimbare			O		O		
Filtru de aer	Verificare		O					
	Curățați				O (1)			
Filtru de combustibil	Curățați					O		
Bujie	Curățați Resetați					O		
Ulei de transmisie în cutia de viteze	Verificați nivelul		O					
Ambreiaj	Curățați Resetați						O (2)	
Rezervor de combustibil și filtru	Curățați						O (2)	
Cablu de ambreiaj	Reglați			O		O		
Maneta de accelerație	Reglați						O	
Curea de întindere	Reglați			O		O		
Linia de combustibil	Verificați	La fiecare doi ani (2), (înlocuiți dacă este necesar)						

NOTĂ: (1) Întrețineți mai frecvent atunci când se utilizează în zone cu mult praf.
(2) Aceste elemente trebuie să fie întreținute de un dealer autorizat, cu excepția cazului în care Proprietarul are instrumentele adecvate și pregătirea tehnică. Consultați instrucțiunile.

1. Schimbarea uleiului

Scurgeți uleiul în timp ce motorul este cald pentru a asigura scurgerea rapidă și completă.

- Scoateți capacul de umplere ulei și scurgeți uleiul.
- Reîncărcați cu uleiul recomandat până la nivelul superior.

Capacitate de ulei 0,6 litri.

(1) Deschizătura

(2) Capacul băii de ulei



e-mail: info@valerii.com www.valerii.com
Сервиз: тел. 02/ 942 34 70 (национален)

Централен офис: София 1517

кв. "Сухата река" бул. "Ботевградско шосе" 44

тел.: 02/ 942 34 00, факс.: 02/ 945 4634

GSM 0889/ 444 991

Пловдив, с.Труд 4199

ул. "Строевско шосе" 3

тел./факс 032/ 953 666

GSM 0885/ 808 003

Варна 9000, кв. "Владиславо"

бул. "Атанас Москов" 13

тел.: 052/ 504 514

GSM 0885/ 808 004

София 2227, кв."Божурище"

бул. "Европа" 180, склад 33

тел.: 02/ 925 22 37

GSM 0889/ 334 692

Проверил: Р.Ч./24.03.2015г



(3) Nivelul superior

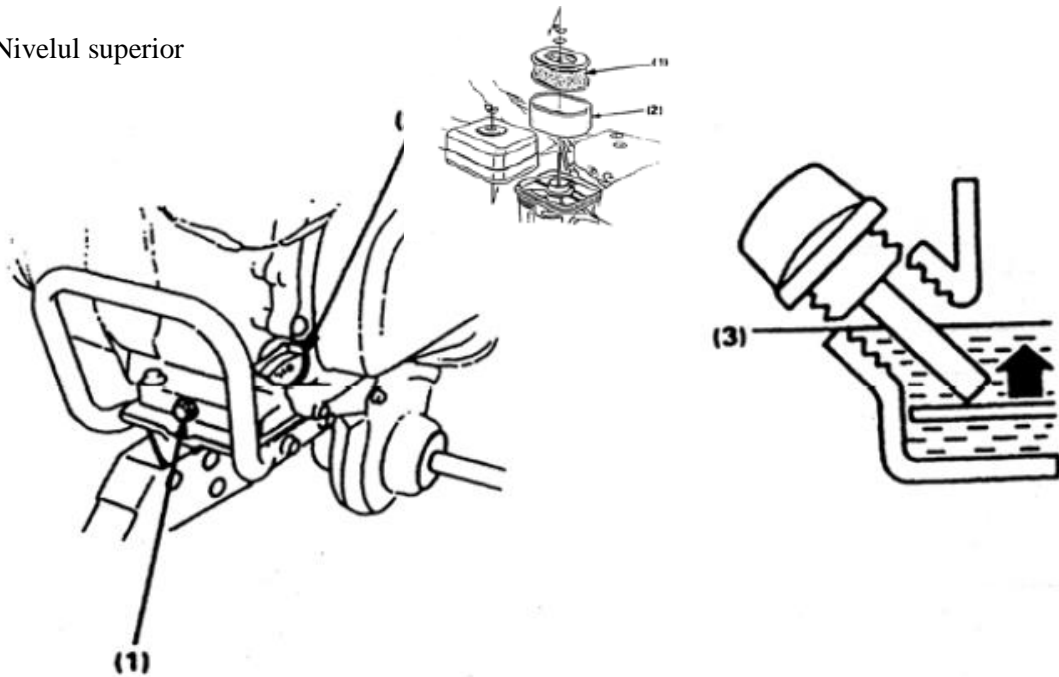

Spălați-vă pe mâini cu apă și săpun după un schimb de ulei.

NOTĂ: Vă rugăm să aruncați uleiul uzat într-un mod care este adecvat pentru mediu. Vă propunem să-l purtați într-un tub sigilat la centrul de service local pentru înlocuire. Nu-l aruncați la gunoi sau pe sol.

2. Întreținerea filtrului de aer.

Un filtru de aer murdar va limita fluxul de aer proaspăt la carburator. Pentru a preveni funcția slabă a carburatorului întrețineți filtrul de aer frecvent. Întrețineți -l mai des dacă lucrați în locuri cu praf.



ATENȚIE: Nu utilizați niciodată benzină sau solvenți cu temperatura de aprindere scăzută pentru a curăța filtrul de aer. Acest lucru va duce la un incendiu sau explozie.

ATENȚIE: Nu utilizați niciodată motorul fără a pune filtrul de aer. Acest lucru va duce la uzura rapidă a motorului.

- Scoateți piulița-fluture și capacul filtrului de aer. Scoateți elementele și le separați. Verificați cu atenție ambele elemente pentru deteriorări sau uzură și înlocuiți dacă este necesar.
- Element de burete: curățați cu apă caldă cu săpun, agițiți și lăsați să se usuce. Sau curățați cu un solvent cu un punct de aprindere ridicat și lăsați să se usuce. Scufundați elementul de burete în ulei de motor curat, iar apoi stoarceți-l bine. Motorul va scoate fum la pornire, dacă a rămas prea mult ulei în burete.
- Element de hârtie: Loviți elementul ușor de mai multe ori pe o suprafață tare și îndepărtați murdăria sau suflați cu aer comprimat prin filtru de la interior spre exterior. Nu încercați niciodată să ștergeți masa lipită pe elementul de hârtie. Curățarea va introduce masa lipită în filtrul și va bloca microporii.

(1) Element de hârtie

(2) Element de burete



e-mail: info@valerii.com www.valerii.com
Сервиз: тел. 02/ 942 34 70 (национален)

Централен офис: София 1517

кв. "Сухата река" бул. "Ботевградско шосе" 44

тел.: 02/ 942 34 00, факс.: 02/ 945 4634

GSM 0889/ 444 991

Пловдив, с.Труд 4199

ул. "Строевско шосе" 3

тел./факс 032/ 953 666

GSM 0885/ 808 003

Варна 9000, кв. "Владиславово"

бул. "Атанас Москов" 13

тел.: 052/ 504 514

GSM 0885/ 808 004

София 2227, кв."Божурище"

бул. "Европа" 180, склад 33

тел.: 02/ 925 22 37

GSM 0889/ 334 692

Проверил: Р.Ч./24.03.2015г



3. Curățarea camerei plutitoare



ATENȚIE: Benzina este extrem de inflamabilă și explozivă în anumite circumstanțe. Nu fumați și nu permiteți flăcări sau scânteii să apară în zona de freza cu motor.

Rotiți robinetul de combustibil în poziția OFF și scoateți camera plutitoare și O-inelul. Spălați piesele în solvent, uscați-le bine și reinstalați. Rotiți supapa de superioară în poziția ON și verificați pentru scurgeri.

- (1) O-inel
- (2) Filtru de combustibil

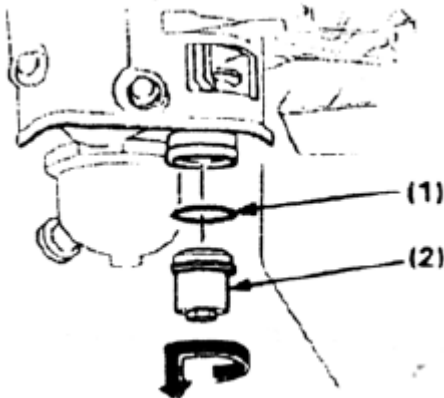

4. Întreținerea bujiei

Bujie recomandată BPR5ES (NGK) sau W16EPR-U (Nippondenso)

Pentru a asigura o funcționare adecvată a motorului bujia trebuie să fie instalată corect.

- Scoateți capacul bujiei



ATENȚIE: În cazul în care motorul a funcționat, țeava de eșapament și bujia vor fi foarte calde. Aveți grijă să nu atingeți țeava de eșapament. Lăsați motorul să se răcească.

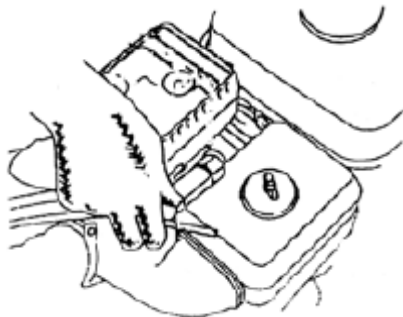

- Inspectați vizual bujia. Înlocuiți dacă izolatorul este crăpat.
- Măsurăți distanța dintre electrozii bujiei cu o placă de măsurare decalaj. Distanța trebuie să fie 0.7-0.8 mm. Reglați distanța, dacă este necesar, cu ajutorul electrodului extern.



e-mail: info@valerii.com www.valerii.com
Сервиз: тел. 02/ 942 34 70 (национален)

Централен офис: София 1517

кв. "Сухата река" бул. "Ботевградско шосе" 44

тел.: 02/ 942 34 00, факс.: 02/ 945 4634

GSM 0889/ 444 991

Пловдив, с.Труд 4199

ул. "Строевско шосе" 3

тел./факс 032/ 953 666

GSM 0885/ 808 003

Варна 9000, кв. "Владиславово"

бул. "Атанас Москов" 13

тел.: 052/ 504 514

GSM 0885/ 808 004

София 2227, кв."Божурище"

бул. "Европа" 180, склад 33

тел.: 02/ 925 22 37

GSM 0889/ 334 692

Проверил: Р.Ч./24.03.2015г

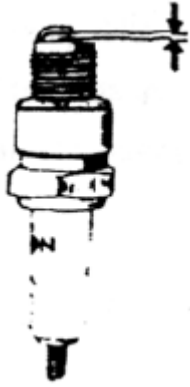

- Puneți șaiba bujiei. Înșurubați bujia cu mâna pentru a evita înșurubare greșită.

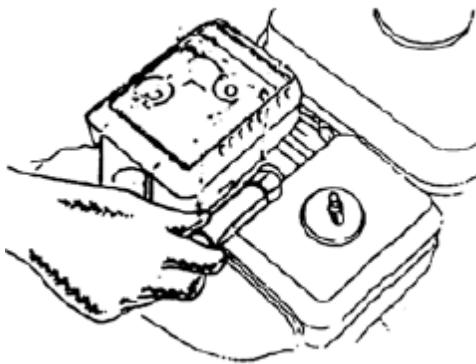

- Strângeți nouă bujie ½ ori cu cheie tubulară pentru a strânge până când se oprește. Dacă utilizați o bujie pentru a doua oară trebuie să strângeți ¼-1/2 ori până când se oprește după introducere.



ATENȚIE: Bujia trebuie să fie strânsă bine, strângerea necorespunzătoare a bujiei poate duce la supraîncălzirea și deteriorarea motorului. Nu utilizați niciodată o bujie cu temperatură de funcționare incorectă.

5. Reglarea cablului de ambreiaj

Măsurați mersul liber la partea de sus a manetei.

Mers liber: 3-8mm

În cazul în care mersul liber este incorect, slăbiți piulița de blocare și rotiți șurubul de reglare într-o direcție sau alta după cum este necesar.

- (1) Piuliță contra
- (2) Șurub de ajustare



e-mail: info@valerii.com www.valerii.com
Сервиз: тел. 02/ 942 34 70 (национален)

Централен офис: София 1517

кв. "Сухата река" бул. "Ботевградско шосе" 44

тел.: 02/ 942 34 00, факс.: 02/ 945 4634

GSM 0889/ 444 991

Пловдив, с.Труд 4199

ул. "Строевско шосе" 3

тел./факс 032/ 953 666

GSM 0885/ 808 003

Варна 9000, кв. "Владиславово"

бул. "Атанас Москов" 13

тел.: 052/ 504 514

GSM 0885/ 808 004

София 2227, кв."Божурище"

бул. "Европа" 180, склад 33

тел.: 02/ 925 22 37

GSM 0889/ 334 692

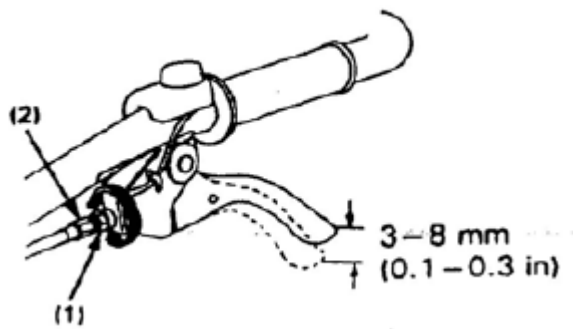

După ajustare, strângeți bine piulița de blocare. Apoi, porniți motorul și verificați funcționarea corectă a pârghia ambreiajului.

6. Reglați maneta de accelerație

Măsurați mersul liber la partea de sus a manetei

Mers liber: 5-10 mm

În cazul în care mersul liber este incorect, slăbiți piulița de blocare și rotiți piulița de reglare într-o direcție sau alta după cum este necesar.

- (1) Maneta de accelerație
- (2) Piuliță de reglare
- (3) Piulița de blocare

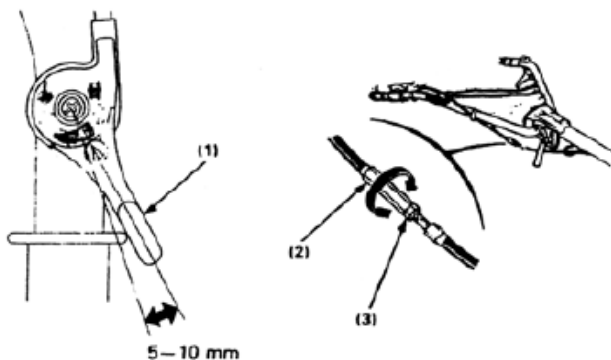

7. Reglați întinderea curelei.

Reglați mersul liber al pârghiei ambreiajului.

Standard cureaua este întinsă la 60-65 mm pe rola de întindere este conectat ambreiajul (pârghia ambreiajului strânsă)

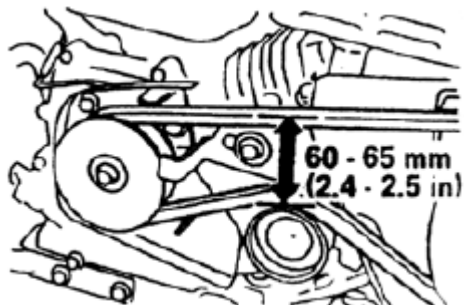

Pentru a regla întinderea, slăbiți cele patru șuruburi ale motorului și șurubul de fixare al suportului motorului și mutați motorul înainte sau înapoi pentru a ajunge la întinderea corectă a curelei.



e-mail: info@valerii.com www.valerii.com
Сервиз: тел. 02/ 942 34 70 (национален)

Централен офис: София 1517

кв. "Сухата река" бул. "Ботевградско шосе" 44

тел.: 02/ 942 34 00, факс.: 02/ 945 4634

GSM 0889/ 444 991

Пловдив, с.Труд 4199

ул. "Строевско шосе" 3

тел./факс 032/ 953 666

GSM 0885/ 808 003

Варна 9000, кв. "Владиславово"

бул. "Атанас Москов" 13

тел.: 052/ 504 514

GSM 0885/ 808 004

София 2227, кв. "Божурище"

бул. "Европа" 180, склад 33

тел.: 02/ 925 22 37

GSM 0889/ 334 692

Проверил: Р.Ч./24.03.2015г



NOTĂ: După ajustarea asigurați-vă că partea exterioară a șaibei de antrenare se confruntă cu exteriorul rolei de ghidare cu ajutorul unei chei tulbulare.



- (1) Șuruburile de fixare
- (2) Șurubul de fixare pe suportul motorului

Slăbiți stopurile de curea

Ajustați distanța dintre stopurile curelei și cureaua așa cum se arată în caz de pornire a pârghiei ambreiajului.

- (1) Stopurile de curea

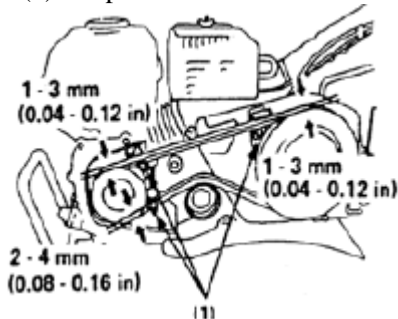

TRANSPORT ȘI DEPOZITARE



ATENȚIE: La transportul frezei rotiți maneta robinetului de combustibil în poziția OFF și țineți freza nivelată pentru a evita scurgerile de combustibil. Vaporii de combustibil sau scurgerile pot fi inflamabili.

Înainte de a depozita mașina pentru perioade lungi de timp:

1. Asigurați un loc de depozitare fără praf și umezeală
2. Scurgeți combustibilul



ATENȚIE: Benzina este extrem de inflamabilă și explozivă în anumite circumstanțe. Nu fumați și nu permiteți flăcări sau scânteii în apropierea locului de depozitare.

- În caz de robinet de combustibil închis în poziția OFF eliberați filtrul de combustibil.
- Introduceți robinetul de combustibil în poziția ON și scurgeți benzina din rezervor într-un tub potrivit.
- Curățați filtrul de combustibil și strângeți bine.
- Scurgeți combustibilul din carburator prin slăbirea bușonul de golire. Scurgeți benzina într-un tub potrivit.



e-mail: info@valerii.com www.valerii.com
Сервиз: тел. 02/ 942 34 70 (национален)

Централен офис: София 1517

кв. "Сухата река" бул. "Ботевградско шосе" 44

тел.: 02/ 942 34 00, факс.: 02/ 945 4634

GSM 0889/ 444 991

Пловдив, с.Труд 4199

ул. "Строевско шосе" 3

тел./факс 032/ 953 666

GSM 0885/ 808 003

Варна 9000, кв. "Владиславово"

бул. "Атанас Москов" 13

тел.: 052/ 504 514

GSM 0885/ 808 004

София 2227, кв. "Божурище"

бул. "Европа" 180, склад 33

тел.: 02/ 925 22 37

GSM 0889/ 334 692



- (1) O-inel
- (2) Filtru de combustibil
- (3) Buşonul de golire

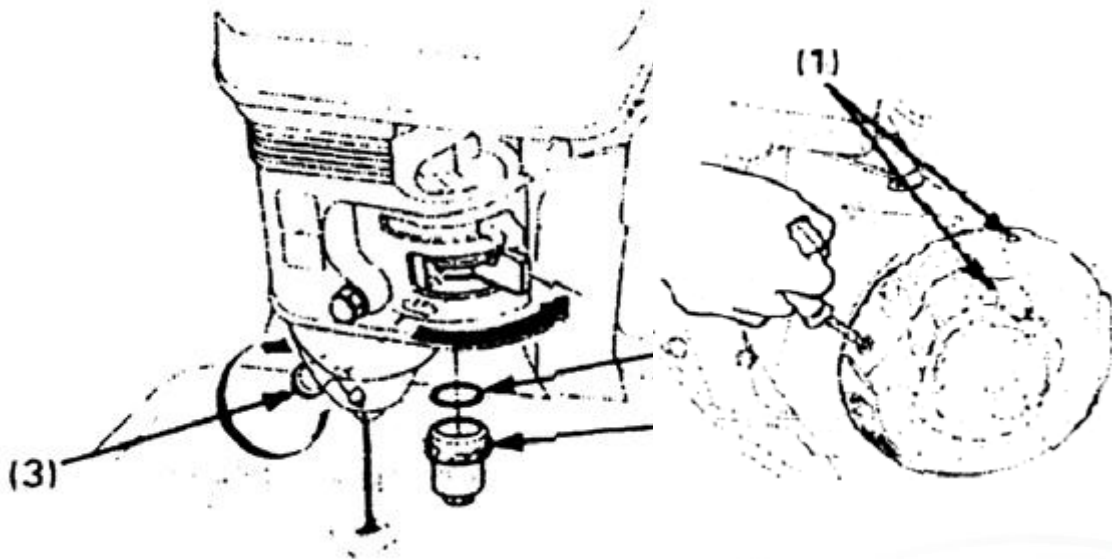

3. Trageţi mânerul de pornire până când simţiţi rezistenţă. În acest moment, supapele de admisie şi de evacuare sunt închise, iar acest lucru va ajuta la protecţia motorului de coroziune internă.

(1) Eliberaţi frânghia de starter a starterului reversiv să revină.

4. Schimbaţi uleiul de motor.
5. Acoperiţi freza cu o cuvertură.

Nu aşezaţi freza cu motor cu ghidonul la sol. Acest lucru va duce la fluxul de combustibil în baia de ulei sau scurgerea combustibilului.

REMEDIEREA DEFECTELOR

Când motorul nu porneşte:

- Verificaţi pentru combustibil în rezervorul de combustibil!
- Dacă pârghia supapei de admisie este plasată în poziţia OFF?
- Dacă cheia motorului este pusă în poziţia ON?
- Dacă ajunge benzină la carburator?

Pentru a verifica, slăbiţi buşonul de golire la robinet de combustibil deschis în poziţia ON. Combustibilul trebuie să scurgă liber. Strângeţi buşonul de golire.



ATENŢIE: În cazul în care este vărsat combustibil, asiguraţi-vă că locul este uscat înainte de a porni motorul sau de a încerca bujia. Vaporii de combustibil sunt inflamabili.

- (1) Maneta de supapa de combustibil
- (2) Poziţia ON
- (3) Buşonul de golire



e-mail: info@valerii.com www.valerii.com
Сервиз: тел. 02/ 942 34 70 (национален)

Централен офис: София 1517

кв. "Сухата река" бул. "Ботевградско шосе" 44

тел.: 02/ 942 34 00, факс.: 02/ 945 4634

GSM 0889/ 444 991

Пловдив, с.Труд 4199

ул. "Строевско шосе" 3

тел./факс 032/ 953 666

GSM 0885/ 808 003

Варна 9000, кв. "Владиславо"

бул. "Атанас Москов" 13

тел.: 052/ 504 514

GSM 0885/ 808 004

София 2227, кв."Божурище"

бул. "Европа" 180, склад 33

тел.: 02/ 925 22 37

GSM 0889/ 334 692

Проверил: Р.Ч./24.03.2015г

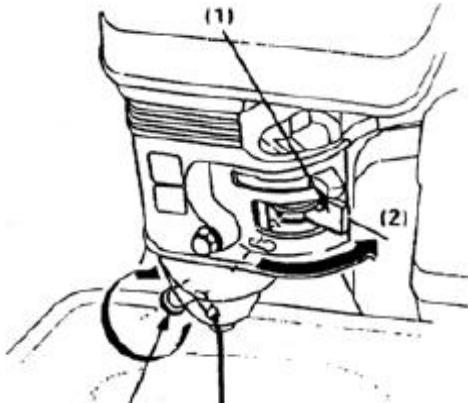

- Dacă apare o scânteie spre bujie?
 - Scoateți capacul bujiei. Curățați în jurul bazei de bujie, scoateți și curățați bujia.
 - Așezați bujia în contact cu partea metalică a motorului.
 - Rotiți cheia motorului în poziția ON
 - Trageți starterul reversiv pentru a vedea dacă există o scânteie între electrozi.
 - Dacă nu există scânteie înlocuiți bujia.
 - În cazul în care există scânteie încercați să porniți motorul în conformitate cu instrucțiunile.
- Dacă motorul tot nu pornește, purtați freza la servicele autorizat.

SPECIFICAȚII

- Cu excepția roțile din față

Articol		Conținut
		75
Freza	Dimensiuni	1700*750*800
	Greutate netă / Greutate brută (kg)	70/78
	Tipul de transmisie	Curea
	Domeniul de frezare	750
	Adâncime de frezare	≥100
	Schimbarea vitezelor	Rapidă, încetă, neutră, inversă
Motor	Model	BS170F/P
	Capacitatea motorului (ml)	208
	Grad de compresie	8.4:1
	Putere maximă (kw / turații în minută)	4.2/3600
	Putere nominală (kw / turații în minută)	3.6/3600
	Sistem de aprindere	T. C. I.
	Sistem de pornire	Recul la pornire
	Filtru de aer	semi-uscat, baie de ulei, element de filtru cu burete
	Capacitatea rezervorului de combustibil (litri)	3,6



e-mail: info@valerii.com www.valerii.com
Сервиз: тел. 02/ 942 34 70 (национален)

Централен офис: София 1517

кв. "Сухата река" бул. "Ботевградско шосе" 44

тел.: 02/ 942 34 00, факс.: 02/ 945 4634

GSM 0889/ 444 991

Пловдив, с.Труд 4199

ул. "Строевско шосе" 3

тел./факс 032/ 953 666

GSM 0885/ 808 003

Варна 9000, кв. "Владиславо"

бул. "Атанас Москов" 13

тел.: 052/ 504 514

GSM 0885/ 808 004

София 2227, кв."Божурище"

бул. "Европа" 180, склад 33

тел.: 02/ 925 22 37

GSM 0889/ 334 692

Проверил: Р.Ч./24.03.2015г



ПРЕВОД НА ОРИГИНАЛНА ИНСТРУКЦИЯ ЗА УПОТРЕБА НА

МОТОФРЕЗА PREMIUM

0503MH004

СЪДЪРЖАНИЕ

13. ИНСТРУКЦИИ ЗА БЕЗОПАСНОСТ.....	2
14. ЛОКАЦИЯ НА ЕТИКЕТА.....	5
15. ОБХВАТ НА ПРИЛОЖЕНИЕ.....	6
16. ИНДИФИКАЦИОННИ КОМПОНЕНТИ.....	6
17. ПРОВЕРКА ПРЕДИ РАБОТА.....	7
18. СТАРТИРАНЕ НА ДВИГАТЕЛЯ.....	11
(РАБОТА НА ГОЛЯМА НАДМОРСКА ВИСОЧИНА)	
19. РАБОТА НА МОТОФРЕЗАТА.....	14
20. СПИРАНЕ НА ДВИГАТЕЛЯТ.....	19
21. ПОДДРЪЖКА.....	21
22. ТРАНСПОРТИРАНЕ / СЪХРАНЕНИЕ.....	28
23. ОТСТРАНЯВАНЕ НА НЕИЗПРАВНОСТИ.....	30
24. СПЕЦИФИКАЦИИ.....	31

Благодарим ви за закупуването на тази мотофреза.

Това ръководство обхваща експлоатацията и поддръжката на мотофрезата. Цялата информация в това ръководство се базира на налична информация за най-новите продукти, одобрени за печат. Ние си запазваме правото да правим промени по всяко време без предизвестие и без това да води до някакви задължения.

Това ръководство трябва да се разглежда като неделима част от мотофрезата и да я предружава, когато тя се препродава.

Обърнете специално внимание на специалните обозначения.



e-mail: info@valerii.com www.valerii.com
Сервиз: тел. 02/ 942 34 70 (национален)

Централен офис: София 1517

кв. "Сухата река" бул. "Ботевградско шосе" 44

тел.: 02/ 942 34 00, факс.: 02/ 945 4634

GSM 0889/ 444 991

Пловдив, с.Труд 4199

ул. "Строевско шосе" 3

тел./факс 032/ 953 666

GSM 0885/ 808 003

Варна 9000, кв. "Владиславово"

бул. "Атанас Москов" 13

тел.: 052/ 504 514

GSM 0885/ 808 004

София 2227, кв."Божурище"

бул. "Европа" 180, склад 33

тел.: 02/ 925 22 37

GSM 0889/ 334 692

Проверил: Р.Ч./24.03.2015г



ВНИМАНИЕ: Показва голяма вероятност за сериозна телесно нараняване или смъртен случай, ако инструкциите не се спазват.

ВНИМАНИЕ: Показва вероятност за физическо нараняване или повреда на оборудването, ако инструкциите не се спазват.

ЗАБЕЛЕЖКА: Дава полезна информация.



ВНИМАНИЕ: Мотофрезата е предназначена да осигури безопасна и сигурна работа, ако се експлоатира съгласно инструкциите. Прочетете и разберете ръководството за употреба преди да започнете работа с фрезата. Неспазването на това изискване може да доведе до нараняване или повреда на оборудването.

Илюстрациите могат да бъдат разнообразни според вида на машината.

ИНСТРУКЦИИ ЗА БЕЗОПАСНОСТ



ВНИМАНИЕ

За да се осигури безопасна работа

За Вашата безопасност и безопасността на другите. Моля, обърнете специално внимание на тези предпазни мерки.



Тази мотофреза е предназначена да даде сигурна и стабилна работа ако бъде управлявана в съответствие с инструкциите. Прочетете и разберете Ръководството преди да работите с мотофрезата. Неспазването на това изискване може да доведе до нараняване или повреда на оборудването.

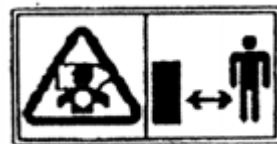

Отработените газове съдържат отровен въглероден окис. Никога не стартирайте мотофрезата в затворено помещение. Уверете се, че е осигурена подходяща вентилация. При монтаж, трябва да се спазват вентилираната защита.



Въртящите се части са остри и те се въртят с висока скорост. При случаен контакт може да причинят сериозни наранявания. Дръжте ръцете и краката далеч от въртящите части, докато работи двигателят. Спрете двигателя и освободете съединителя преди инспекция и поддръжка на ножовете. Изключете капачката на запалителната свещ, за да се предотврати всякаква възможност за случайно пускане. Носете ръкавици, за да предпазите ръцете си от зъбците при изчистването на зъбците при проверка и подмяна на зъбците.

Отговорност на оператора



e-mail: info@valerii.com www.valerii.com
Сервиз: тел. 02/ 942 34 70 (национален)

Централен офис: София 1517

кв. "Сухата река" бул. "Ботевградско шосе" 44

тел.: 02/ 942 34 00, факс.: 02/ 945 4634

GSM 0889/ 444 991

Пловдив, с.Труд 4199

ул. "Строевско шосе" 3

тел./факс 032/ 953 666

GSM 0885/ 808 003

Варна 9000, кв. "Владиславо"

бул. "Атанас Москов" 13

тел.: 052/ 504 514

GSM 0885/ 808 004

София 2227, кв."Божурище"

бул. "Европа" 180, склад 33

тел.: 02/ 925 22 37

GSM 0889/ 334 692

Проверил: Р.Ч./24.03.2015г



Поддържайте мотофрезата в добро експлоатационно състояние. Работата с мотофрезата в лошо или съмнително състояние може да доведе до сериозни наранявания.

Уверете се, че всички устройства за безопасност, са в изправност и предупредителните етикети са на място. Тези елементи са монтирани за ваша безопасност.

Уверете се, че капачите за безопасност (Вентилационен капак, реверсивен стартерен капак) са на място.

Трябва да знаете как да спрете двигателя и остриетата бързо в случай на авария.

Разберете ръководството за цялостен контрол.

Дръжте здраво мотофрезата, тя има склонност да се повдига по време на превключване на съединителят.



ВНИМАНИЕ

2) Обучение

а) Прочетете внимателно инструкциите. Трябва да се запознаете с контрола и правилното използване на оборудването.

б) Никога не позволявайте на деца или хора, незапознати с тези инструкции, да използват устройството. Местните наредби могат да ограничават възрастта на оператора.

в) Никога не работете, докато хора, особено деца, или домашни любимци, са в непосредствена близост.

г) Имайте в предвид, че операторът или потребителят е отговорен за инциденти или опасности, настъпващи към други лица.

2) Подготовка

а) По време на работа, винаги носете защитни обувки и дълги панталони. Не използвайте оборудването когато сте боси или носите сандали;

б) Старателно проверявайте района, където ще се използва оборудването и премахнете всички предмети, които могат да бъдат изхвърлени от машината.

в) **ВНИМАНИЕ**- Бензинът е леснозапалим.

- магазини за горивни съдове, специално предназначени за тази цел

- зареждайте с гориво само на открито и не пушете по време на зареждане.

- добавете гориво, преди стартиране на двигателя. Никога не сваляйте капачката на резервоара или да добавяте бензин, докато двигателят работи или когато двигателят е горещ;

- ако бензина се разлее, не се опитвайте да стартирате двигателя, да се движи машината далеч от зоната на разлива и да се избегне каквато и да било източник на огън, докато бензиновото изпарение е разпръснато.

- заменете всички горивни резервоари, контейнери и капачки за сигурност.

г) Заменете дефектните шумозаглушители;

д) преди да използвате, винаги огледайте за да видите, че средствата не са износени или повредени. Сменете повредените елементи и болтове в комплекта, за да запазвате баланс.

3) Операция

а) Не работете в затворени пространства, където димът опасно въглероден оксид може да се събира

б) Работете само на светло или при добра изкуствена светлина



e-mail: info@valerii.com www.valerii.com
Сервиз: тел. 02/ 942 34 70 (национален)

Централен офис: София 1517

кв. "Сухата река" бул. "Ботевградско шосе" 44

тел.: 02/ 942 34 00, факс.: 02/ 945 4634

GSM 0889/ 444 991

Пловдив, с.Труд 4199

ул. "Строевско шосе" 3

тел./факс 032/ 953 666

GSM 0885/ 808 003

Варна 9000, кв. "Владиславово"

бул. "Атанас Москов" 13

тел.: 052/ 504 514

GSM 0885/ 808 004

София 2227, кв."Божурище"

бул. "Европа" 180, склад 33

тел.: 02/ 925 22 37

GSM 0889/ 334 692

Проверил: Р.Ч./24.03.2015г



ВНИМАНИЕ

- в) Винаги бъдете сигурни във вашата стабилност при наклон
 - г) Вървете никога не бягайте с машината
 - д) Риголвайте напречно на наклона на равни интервали, а не нагоре на долу.
 - е) Бъдете особено внимателни, когато сменяте придавките при реголване на наклон;
 - ж) Не работете на изключително стръмни склонове.
 - з) Бдете особено внимателни при заден ход, или при издърпване на машината към вас;
 - и) Не променяйте настройките на двигателя, регулатора или при смяна на скоростта на двигателя.
 - й) Стартирайте двигателя внимателно според инструкциите на производителя и с крака далеч от инструмента (ите);
 - к) Не поставяйте ръцете или краката в близост до или под въртящите се части.
 - л) Никога не вдигайте и не носете устройството при работещ двигател.
 - м) Спиране на двигателят:
 - когато оставяте машината
 - преди зареждане с гориво
 - н) Намалете настройката на газта когато двигателя е изключен и ако двигателят е снабден с спирателен клапан, източете горивото след приключване на работа;
- 4) Поддръжка и съхранение
- а) запазете всички гайки, болтове и винтове стегнати за да бъде оборудването в безопасно работно състояние.
 - б) никога не съхранявайте оборудването с бензин вътре в резервоара, където изпаренията могат да се обърнат към пламък или искра.
 - в) оставете двигателят да се охлади преди съхранение.
 - г) за да се намали опасността от пожар, пазете зоната на двигателя, заглушителя, отделението за бензин съхранявайте без вегетативен материал и прекомерна мазнина.
 - д) заменяйте износените или повредените части за безопасност.
 - е) ако резервоарът трябва да се изпразни, това се извършва на открито.

ЛОКАЦИЯ НА ЕТИКЕТА

Тези етикети ви предупреждават за потенциалните рискове, които могат да доведат до сериозни наранявания. Прочетете етикетите и инструкциите за безопасност и предпазните мерки, описани в това ръководство внимателно.

Ако има неразбиране или паднал етикет следва да се свържете с Вашия дилър за смяна.



e-mail: info@valerii.com www.valerii.com
Сервиз: тел. 02/ 942 34 70 (национален)

Централен офис: София 1517

кв. "Сухата река" бул. "Ботевградско шосе" 44

тел.: 02/ 942 34 00, факс.: 02/ 945 4634

GSM 0889/ 444 991

Пловдив, с.Труд 4199

ул. "Строевско шосе" 3

тел./факс 032/ 953 666

GSM 0885/ 808 003

Варна 9000, кв. "Владиславово"

бул. "Атанас Москов" 13

тел.: 052/ 504 514

GSM 0885/ 808 004

София 2227, кв."Божурище"

бул. "Европа" 180, склад 33

тел.: 02/ 925 22 37

GSM 0889/ 334 692

Проверил: Р.Ч./24.03.2015г

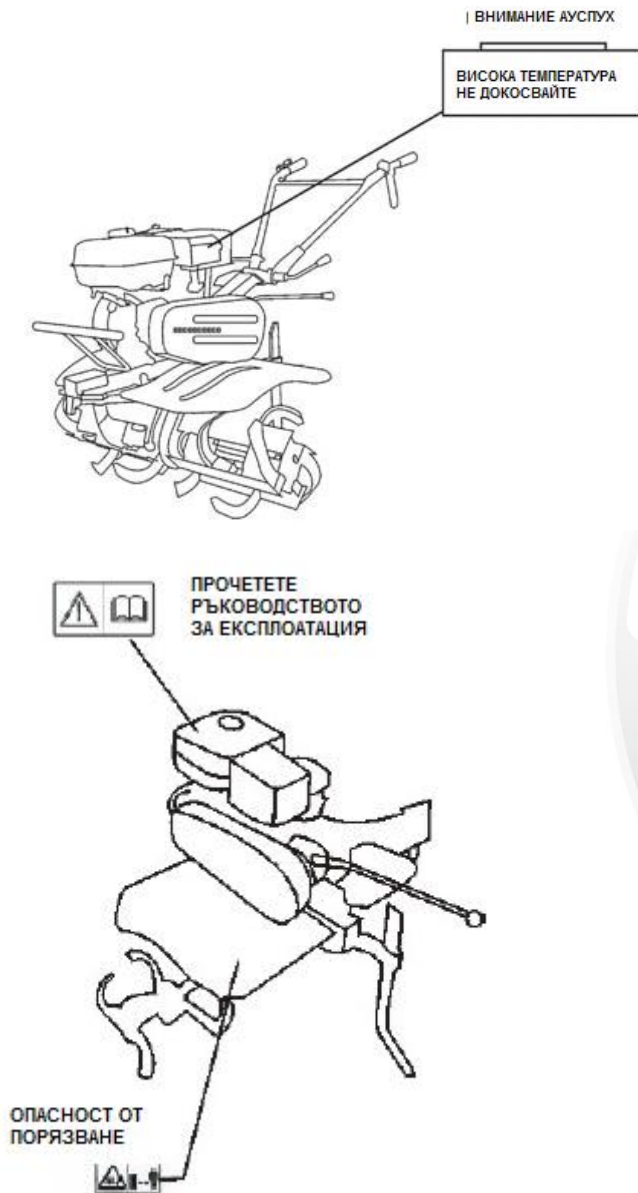

ОБХВАТ НА ПРИЛОЖЕНИЕ

Мотофрезата е подходяща за култивация на пясъчливи и глинести почви, зеленчукова база и сухи почви, склонове с наклон по-малък от 10%, оризови полета с дълбочина на повърхността на твърдия слой не повече от 250 мм.

За буренясаи и дълбоки участъци, трябва да премахнете плевелите, преди да използвате мотофрезата за да обработвате земята.

ИНДИКАЦИОННИ КОМПАНЕНТИ



e-mail: info@valerii.com www.valerii.com
Сервиз: тел. 02/ 942 34 70 (национален)

Централен офис: София 1517

кв. "Сухата река" бул. "Ботевградско шосе" 44

тел.: 02/ 942 34 00, факс.: 02/ 945 4634

GSM 0889/ 444 991

Пловдив, с.Труд 4199

ул. "Строевско шосе" 3

тел./факс 032/ 953 666

GSM 0885/ 808 003

Варна 9000, кв. "Владиславово"

бул. "Атанас Москов" 13

тел.: 052/ 504 514

GSM 0885/ 808 004

София 2227, кв."Божурище"

бул. "Европа" 180, склад 33

тел.: 02/ 925 22 37

GSM 0889/ 334 692

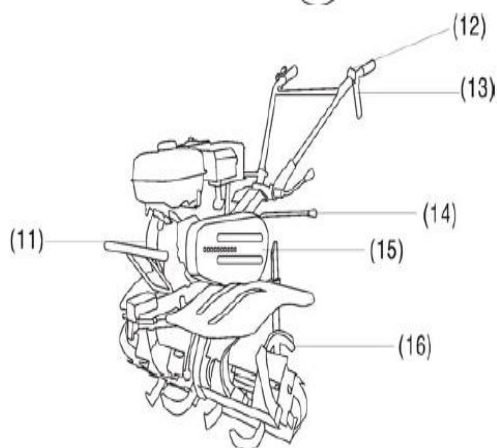
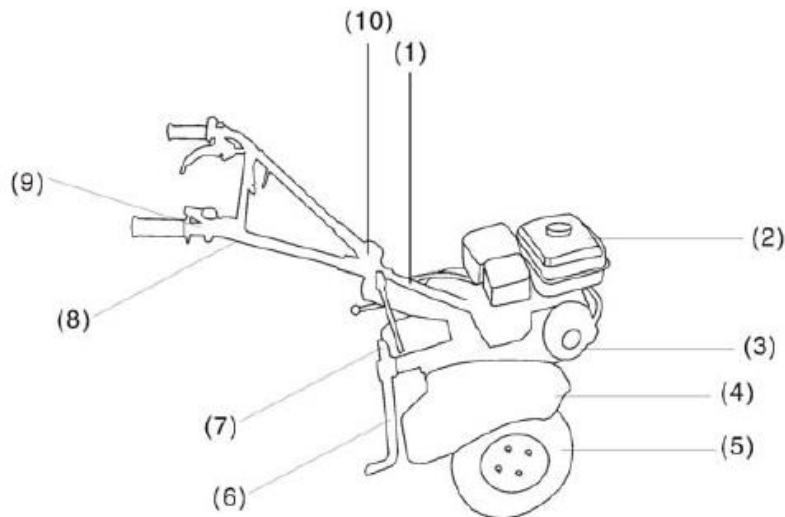

- (1) рамка серийен номер (2) резервоар за гориво
(3) капачка за отвор за трансмисионно масло (4) калник (5) колело (6) упор
(7) свързващ лост (8) дръжки (9) ключ на газта (10) дръжка за регулиране на височината
(11) броня (12) ключ на двигателя (13) съединител (14) скоростен лост (15) ремъчен капак
(16) фреза

ПРОВЕРКА ПРЕДИ РАБОТА

6. Масло за двигателят

ВНИМАНИЕ: Работа на двигателят с ниско ниво на маслото, ще доведе до сериозна повреда на двигателя

- Развийте капачката за наливане на масло и изчистете контролната щеха.
- Вкарайте щеката обратно в канала на маслената вана без да я завинтвате



e-mail: info@valerii.com www.valerii.com
Сервиз: тел. 02/ 942 34 70 (национален)

Централен офис: София 1517

кв. "Сухата река" бул. "Ботевградско шосе" 44

тел.: 02/ 942 34 00, факс.: 02/ 945 4634

GSM 0889/ 444 991

Пловдив, с.Труд 4199

ул. "Строевско шосе" 3

тел./факс 032/ 953 666

GSM 0885/ 808 003

Варна 9000, кв. "Владиславово"

бул. "Атанас Москов" 13

тел.: 052/ 504 514

GSM 0885/ 808 004

София 2227, кв. "Божурище"

бул. "Европа" 180, склад 33

тел.: 02/ 925 22 37

GSM 0889/ 334 692



- Ако нивото на маслото е ниско, допълнете до горната част на гърловината с препоръчаното масло.

Използвайте чисто, качествено 4-тактово масло, за двигатели с въздушно оглаждане отговарящо на изискванията на производителя .

ВНИМАНИЕ: използването на не пречистено и неподходящо масло или 2-тактово моторно масло, може да се скъси.

SAE 10W-30 е препоръчително за употреба при всички температури. Друг визкозитет показан в следващата таблица може да бъде използван, когато средната температура във вашия район е в рамките на посочения диапазон.

- (1) отвор на маслената вана
- (2) горно ниво на маслото
- (3) долно ниво на маслото

7. МАСЛО ЗА ТРАНСМИСИЯТА

Сложете фрезата на равна повърхност и отворете капачката на маслото.

Маслото трябва да бъде на най-ниско ниво в отвора на капачката. Добавете високо качество трансмисионно масло, ако нивото е прекалено ниско.

- (2) пробка за наливане маслото на редуктора.



8. ВЪЗДУШЕН ФИЛТЪР

Проверете пречистващият елемент от прах и замърсявания.

- (2) Елементи

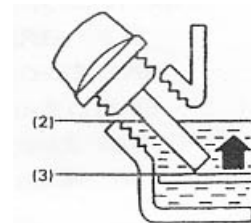
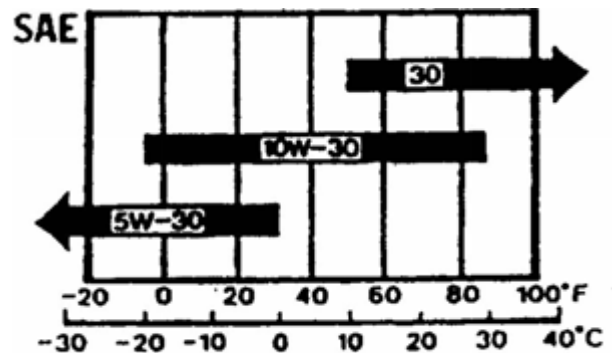

e-mail: info@valerii.com www.valerii.com
Сервиз: тел. 02/ 942 34 70 (национален)

Централен офис: София 1517
кв. "Сухата река" бул. "Ботевградско шосе" 44
тел.: 02/ 942 34 00, факс.: 02/ 945 4634
GSM 0889/ 444 991

Пловдив, с.Труд 4199
ул. "Строевско шосе" 3
тел./факс 032/ 953 666
GSM 0885/ 808 003

Варна 9000, кв. "Владиславово"
бул. "Атанас Москов" 13
тел.: 052/ 504 514
GSM 0885/ 808 004

София 2227, кв."Божурище"
бул. "Европа" 180, склад 33
тел.: 02/ 925 22 37
GSM 0889/ 334 692

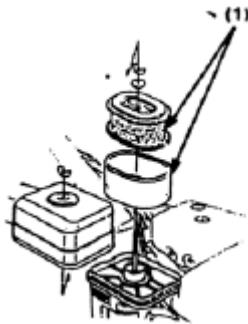

9. ГОРИВО

Използвайте автомобилен бензин (Безоловен е предпочитан за избягване на депозити в горивната камера).

Никога не използвайте масло / бензин смес или мръсен бензин. Избягвайте мръсотия, прах или вода в резервоара за горивото.

ВНИМАНИЕ: Не пълнете над нивото на червената линия.



ВНИМАНИЕ

- Бензина е силно запалим и е взривоопасен, при определени условия.
- Презареждайте в добре вентилирани пространства с изключен и охладен двигател. Не пушете или не позволявайте пламъци или искри да са в близост докато зареждате двигателя или в близост на складирано гориво.
- Не зареждайте повече от необходимото количество на резервоара (не трябва да има гориво над филтриращият канал на резервоара). След презареждане се уверете, че капачката на резервоара е затворена правилно и е обезопасена.
- Внимавайте да не разлеее гориво, когато презареждате. Разлятото гориво е запалимо. Ако има разлято гориво се уверете, че зоната е суха преди да включите двигателя.
- Избягвайте контакт с кожата или вдишване на изпарения.

Капацитет на горивния резервоар: 3.6 литра

(2) ЧЕРВЕНА ЛИНИЯ НА НИВО

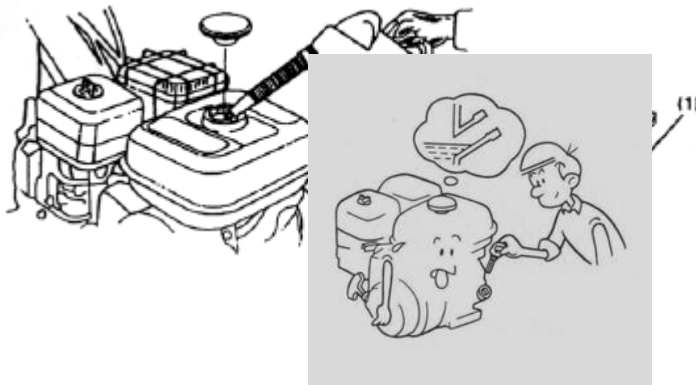

e-mail: info@valerii.com www.valerii.com
Сервиз: тел. 02/ 942 34 70 (национален)

Централен офис: София 1517

кв. "Сухата река" бул. "Ботевградско шосе" 44

тел.: 02/ 942 34 00, факс.: 02/ 945 4634

GSM 0889/ 444 991

Пловдив, с.Труд 4199

ул. "Строевско шосе" 3

тел./факс 032/ 953 666

GSM 0885/ 808 003

Варна 9000, кв. "Владиславово"

бул. "Атанас Москов" 13

тел.: 052/ 504 514

GSM 0885/ 808 004

София 2227, кв. "Божурище"

бул. "Европа" 180, склад 33

тел.: 02/ 925 22 37

GSM 0889/ 334 692

Проверил: Р.Ч./24.03.2015г



Горива съдържащи алкохол

Ако решите да използвате бензин съдържащ алкохол (бензохол) уверете се, че октановият процент е поне толкова висок, колкото е препоръчано. Има два вида на „бензохол“ в единият се съдържа етанол и другият съдържа метанол. Не използвайте бензин, който съдържа повече от 10% етанол. Не използвайте бензин съдържащ метанол (метил или твърд алкохол), който също не съдържа корозивни инхибитори за метанол. Никога не използвайте бензин с повече от 5% метанол, дори корозивни инхибитори.

ЗАБЕЛЕЖКА:

- Повреда на горивната система или производителността на двигателя причинена от употребата на горива съдържащи алкохол или други примеси не се покриват от гаранцията. Производителят не подкрепя употребата на горива съдържащи метанол или други примеси поради липса на доказателства за тяхната съвместимост.
- Преди да закупите гориво от непозната бензиностанция, опитайте да разберете дали в горивото съдържа алкохол. Ако съдържа потвърдете типа и процента на алкохол. Ако забележите някакви нежелани работни симптоми, докато използвате бензин съдържащ алкохол, или такъв за който си мислите че съдържа алкохол сменете с бензин за който знаете, че не съдържа алкохол.

10. ИНСТРУМЕНТИ И ПРИЛОЖЕНИЯ

За да монтирате или сглобите с инструмент фрезата в положение готова за работа и експлоатация следвайте инструкциите. Попитайте своя дилър за съвет ако се появи някакъв проблем или затруднение в монтажните операции.

СТАРТИРАНЕ НА ДВИГАТЕЛЯ

ВНИМАНИЕ: Уверете се, че съединителя е изключен и скоростният лост е на неутрална позиция, за да избегнете внезапно неконтролирано движение, когато двигателя се включи. Съединителя се включва чрез стискане на съединителния лост и се изключва чрез осовобождаване на лоста.

5. Завъртете горивната клапа на ON, проверява дали тя се затяга
- (4) Лост на дросела
- (5) ON
- (6) Изпусквателна пробка

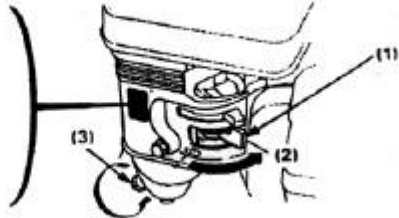

6. Затворете лоста на смукача



e-mail: info@valerii.com www.valerii.com
Сервиз: тел. 02/ 942 34 70 (национален)

Централен офис: София 1517

кв. "Сухата река" бул. "Ботевградско шосе" 44

тел.: 02/ 942 34 00, факс.: 02/ 945 4634

GSM 0889/ 444 991

Пловдив, с.Труд 4199

ул. "Строевско шосе" 3

тел./факс 032/ 953 666

GSM 0885/ 808 003

Варна 9000, кв. "Владиславово"

бул. "Атанас Москов" 13

тел.: 052/ 504 514

GSM 0885/ 808 004

София 2227, кв. "Божурище"

бул. "Европа" 180, склад 33

тел.: 02/ 925 22 37

GSM 0889/ 334 692



ЗАБЕЛЕЖКА: Не използвайте смукача, ако двигателят е загрял или температурата на въздуха е висока.

- (4) Лост на смукача
- (5) Затворен смукач

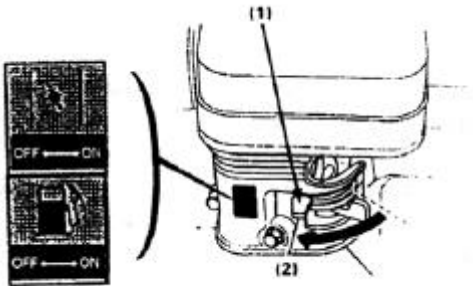

- 7. Завъртете ключа на двигателя на положение ON
- (4) Положение ON – включване
- (5) Ключ на двигателя

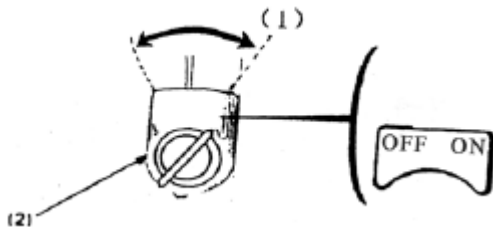

- 8. Преместете лоста на газта бавно на дясно
- (2) Лост на газта



- 9. Дръпнете стартиращата дръжка леко докато не почувствате съпротивление, тогава дръпнете бързо.

ВНИМАНИЕ: не позволявайте на стартиращата дръжка да се върне обратно срещу двигателя. Върнете я внимателно, за да избегнете повреда на стартера.

- (2) Стартираща дръжка



e-mail: info@valerii.com www.valerii.com
Сервиз: тел. 02/ 942 34 70 (национален)

Централен офис: София 1517
кв. "Сухата река" бул. "Ботевградско шосе" 44
тел.: 02/ 942 34 00, факс.: 02/ 945 4634
GSM 0889/ 444 991

Пловдив, с.Труд 4199
ул. "Строевско шосе" 3
тел./факс 032/ 953 666
GSM 0885/ 808 003

Варна 9000, кв. "Владиславово"
бул. "Атанас Москов" 13
тел.: 052/ 504 514
GSM 0885/ 808 004

София 2227, кв."Божурище"
бул. "Европа" 180, склад 33
тел.: 02/ 925 22 37
GSM 0889/ 334 692



10. Като загрее двигателят, постепенно отворете смукача

(3) Лост на смукача

(4) Отворен

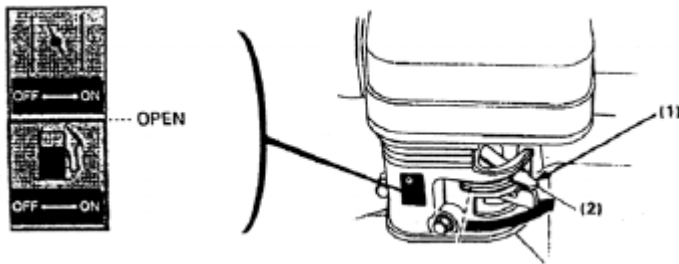

· Висока експлоатация на надморска височина

На голяма височина, стандартната смес карбуратора въздух-гориво ще бъде изключително богата. Ефективността и разхода на гориво ще се увеличи.

Високоэффективната работа при надморска височина може да се подобри, като се инсталира по-малък диаметър основно гориво за реактивни в карбуратора и за адаптиране на пилотния винт. Ако винаги работите с мотофрезата на височина по-висока от 1 830 м (6000 фута) над морското равнище обърнете се към оторизирания си представител за извършване на тези модификации на карбуратора.

Дори и с подходящ карбуратор, мощността на двигателя ще намалее приблизително 5.3% за всеки 305 м (1000 фута) увеличаване на надморската височина. Афекта на надморска височина върху мощността ще е по-голяма от тази, ако не е направена промяна на карбуратора.

ВНИМАНИЕ: Работа с мотофрезата на степен различна от тази, за която карбуратора е регулиран може да доведе до намаляване на производителността, прегряване и сериозни повреди на двигателя.

РАБОТА НА МОТОФРЕЗАТА

1. Регулиране височината на кормилото

ВНИМАНИЕ: Преди да направите регулация на кормилото, сложете фрезата на равна повърхност, за да избегнете инцидент.

За да настроите височината на кормилото отвийте ръкохватката, изберете подходящите отвори и затегнете ръкохватката отново.

(2) Ръкохватка



e-mail: info@valerii.com

www.valerii.com

Сервиз: тел. 02/ 942 34 70 (национален)

Централен офис: София 1517

кв. "Сухата река" бул. "Ботевградско шосе" 44

тел.: 02/ 942 34 00, факс.: 02/ 945 4634

GSM 0889/ 444 991

Пловдив, с.Труд 4199

ул. "Строевско шосе" 3

тел./факс 032/ 953 666

GSM 0885/ 808 003

Варна 9000, кв. "Владиславово"

бул. "Атанас Москов" 13

тел.: 052/ 504 514

GSM 0885/ 808 004

София 2227, кв."Божурище"

бул. "Европа" 180, склад 33

тел.: 02/ 925 22 37

GSM 0889/ 334 692

Проверил: Р.Ч./24.03.2015г



2. Регулиране дълбочина на риголване

Поставете планката на упора в теглича

Регулирането на дълбочината на риголване може да се извършва, както следва:

Махнете щифта на упора и плъзнете упора на горе или на долу ако е необходимо.

- (5) Теглич
- (6) Щифт на теглича
- (7) Упор
- (8) Щифт на упора

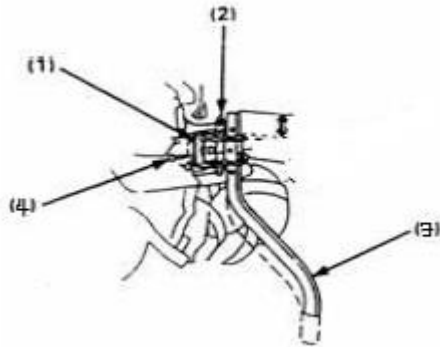

3. Използване на съединителя

Съединителят включва и изключва мощността от двигателя към трансмисията.

Когато лоста е свободен, съединителят е изключен и мощността не се предава. Освободете лоста на съединителя за да изключите движението на долната ос.

Когато лостът се освобождава, Съединителят се изключва и мощността не се предава, отпуснете лоста на съединителя, инструментът ще бъде спрял.

ВНИМАНИЕ: Намалете оборотите на двигателя, преди да работите със съединителя.

- (4) Лост на съединител
- (5) Включен съединител
- (6) Изключен съединител

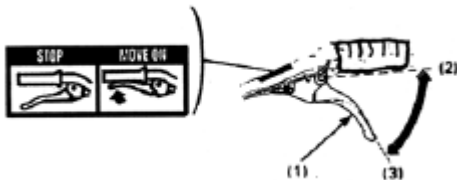

4. Избор на скорост

Трансмисията може да се включи на предна предавка и задна предавка.



e-mail: info@valerii.com www.valerii.com
Сервиз: тел. 02/ 942 34 70 (национален)

Централен офис: София 1517
кв. "Сухата река" бул. "Ботевградско шосе" 44
тел.: 02/ 942 34 00, факс.: 02/ 945 4634
GSM 0889/ 444 991

Пловдив, с.Труд 4199
ул. "Строевско шосе" 3
тел./факс 032/ 953 666
GSM 0885/ 808 003

Варна 9000, кв. "Владиславово"
бул. "Атанас Москов" 13
тел.: 052/ 504 514
GSM 0885/ 808 004

София 2227, кв."Божурище"
бул. "Европа" 180, склад 33
тел.: 02/ 925 22 37
GSM 0889/ 334 692



Трябва да работите със скоростния лост в съответствие с обозначените позиции на информационната табела.

Превключване на предавките:

- Върни лоста на газта до крайно дясно.
- Освободете лоста на съединителя, за да освободите съединителя.
- Преместете скоростния лост на желаната предавка .,

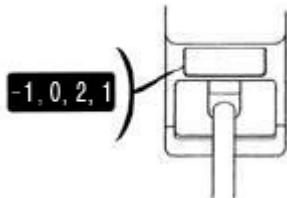

ЗАБЕЛЕЖКА: Ако скоростния лост не се включи при поставянето на желаната скорост, раздвижете фрезата за да позиционирате скоростите.

- Стиснете лоста на съединителя, за да включите съединителя.

5. Изберете предавка

Машината за обработка на почвата има четирите съоръжения, за избор:

Сменяне на предавките.

- (3) Освободете лоста на съединителя в положение за да изключите съединителя.
- (4) Върнете лоста на газта в позиция минимални обороти на двигателя
- (3) Поставете скоростния лост в желаната скоростна позиция
- (4) Хванете дръжката на съединителя, двигателят ще работи по преобразува зъбното колело

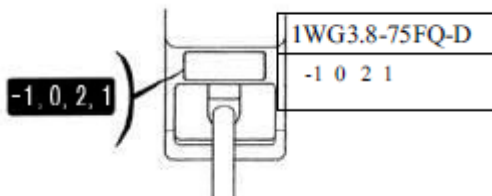

6. Употреба на конзолата на теглича

Поставете скачващият щифт в теглича

- (3) Теглич
- (4) Скачващ щифт



e-mail: info@valerii.com www.valerii.com
Сервиз: тел. 02/ 942 34 70 (национален)

Централен офис: София 1517

кв. "Сухата река" бул. "Ботевградско шосе" 44

тел.: 02/ 942 34 00, факс.: 02/ 945 4634

GSM 0889/ 444 991

Пловдив, с.Труд 4199

ул. "Строевско шосе" 3

тел./факс 032/ 953 666

GSM 0885/ 808 003

Варна 9000, кв. "Владиславово"

бул. "Атанас Москов" 13

тел.: 052/ 504 514

GSM 0885/ 808 004

София 2227, кв."Божурище"

бул. "Европа" 180, склад 33

тел.: 02/ 925 22 37

GSM 0889/ 334 692

Проверил: Р.Ч./24.03.2015г



7. Предно колело

Използвайте предното колело за да предвижете фрезата до определено място. Повдигнете лоста нагоре и поставете предното колело на земята. Когато фрезата се изолзва на поле поставете предното колело нагоре чрез преместване на контра щифта.

- (4) Когато се работи на поле
- (5) Контра щифт
- (6) Когато се движите на път

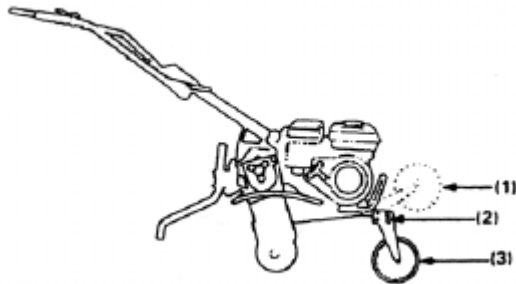

8. Съвети за работа

Регулирайте кормилото на удобна позиция (височината на кръста Ви за нормална работа). Ако машината трябва да се тласка напред докато риголвате на голяма дълбочина повдигнете кормилото на горе. Ако и при тласкане машината не се движи напред движите кормилото вляво и дясно.

Завой: Правилният начин за правене на завой по време на работа с машината е да центрирате гравитационния център към задната част и тогава да направите завоя. Това ще доведе до лесно завиване.

9. Нормален работен ъгъл.

Снижете машината плавно, така че предницата на машината да е повдигната на около 6-8°.



e-mail: info@valerii.com www.valerii.com
Сервиз: тел. 02/ 942 34 70 (национален)

Централен офис: София 1517

кв. "Сухата река" бул. "Ботевградско шосе" 44

тел.: 02/ 942 34 00, факс.: 02/ 945 4634

GSM 0889/ 444 991

Пловдив, с.Труд 4199

ул. "Строевско шосе" 3

тел./факс 032/ 953 666

GSM 0885/ 808 003

Варна 9000, кв. "Владиславово"

бул. "Атанас Москов" 13

тел.: 052/ 504 514

GSM 0885/ 808 004

София 2227, кв."Божурище"

бул. "Европа" 180, склад 33

тел.: 02/ 925 22 37

GSM 0889/ 334 692

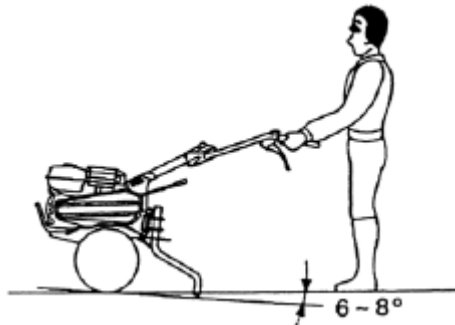

За да постигнете максимален ефект от фрезата, опитайте да задържите машината, както е показано под ъгъл докато риголвате почвата.

ВНИМАНИЕ:

- Не използвайте фрезата с ротор, на който диаметърът е повече от 300мм.
- Работата с фрезата по наклони, може да доведе до преобръщане на фрезата.
- Не позволявайте работа с фрезата на хора които не са запознати с инструкциите за работа и безопасност. Това може да доведе до нежелани инциденти.
- Носете подходящи работни обувки и облекло. Работа с машината с открити крака или с отворени обувки увеличава риска от нараняване.
- Не работете с фрезата през ноща.
- При транспортиране използвайте двама души.
- Когато ротора е запушен с кал и камъни, веднага спрете двигателя и почистете ротора на безопасно място. Уверете се, че носите подходящи ръкавици когато почиствате ротора.

За да предотвратите повреда или инцидент, поверете фрезата за някакви указателни и предупредителни знаци всеки път преди да я използвате.

СПИРАНЕ НА ДВИГАТЕЛЯ

При случаи на спешност

Завъртете ключа на двигателя на OFF.

- (3) Положение OFF
- (4) Ключ на двигателя

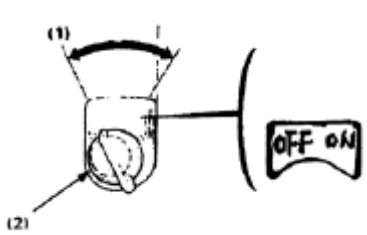

При нормална употреба

- Освободете лоста на съединителя в изключена позиция и поставете лоста на скоростите в изключено положение.
- (3) Лост на съединителя



e-mail: info@valerii.com www.valerii.com
Сервиз: тел. 02/ 942 34 70 (национален)

Централен офис: София 1517

кв. "Сухата река" бул. "Ботевградско шосе" 44

тел.: 02/ 942 34 00, факс.: 02/ 945 4634

GSM 0889/ 444 991

Пловдив, с.Труд 4199

ул. "Строевско шосе" 3

тел./факс 032/ 953 666

GSM 0885/ 808 003

Варна 9000, кв. "Владиславово"

бул. "Атанас Москов" 13

тел.: 052/ 504 514

GSM 0885/ 808 004

София 2227, кв. "Божурище"

бул. "Европа" 180, склад 33

тел.: 02/ 925 22 37

GSM 0889/ 334 692



(4) Изключен

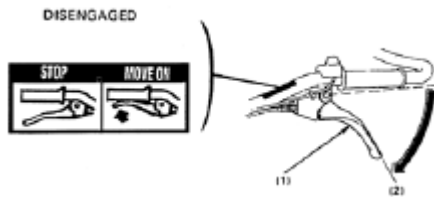

3. Преместете лоста на газта изцяло надясно.

(2) Лост на газта



4. Завъртете ключа на двигателя на OFF.

(3) Позиция OFF

(4) Лост на смучач

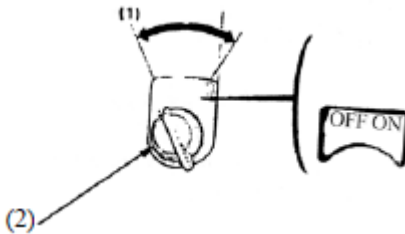

3. Завъртете вентила за гориво на OFF

(1) Капачка на резервоара

(2) Позиция OFF



ПОДДРЪЖКА

Целта на графиката за поддръжката е да запази фрезата в най-добро работно състояние, инспектирайте или обслужвайте машината съгласно графика в таблицата по-долу.



ВНИМАНИЕ



e-mail: info@valerii.com www.valerii.com
Сервиз: тел. 02/ 942 34 70 (национален)

Централен офис: София 1517
кв. "Сухата река" бул. "Ботевградско шосе" 44
тел.: 02/ 942 34 00, факс.: 02/ 945 4634
GSM 0889/ 444 991

Пловдив, с.Труд 4199
ул. "Строевско шосе" 3
тел./факс 032/ 953 666
GSM 0885/ 808 003

Варна 9000, кв. "Владиславово"
бул. "Атанас Москов" 13
тел.: 052/ 504 514
GSM 0885/ 808 004

София 2227, кв. "Божурище"
бул. "Европа" 180, склад 33
тел.: 02/ 925 22 37
GSM 0889/ 334 692

Проверил: Р.Ч./24.03.2015г



Спрете двигателя преди да започнете ремонт по машината. Ако двигателя трябва да се включи се уверете, че мястото е добре вентилирано. Изгорелите газове съдържат отровен въглероден окис.

ВНИМАНИЕ: Използвайте само оригинални части или техен одобрен еквивалент за подмяна. Използването на неодобриени части с неподходящо качество, може да повреди двигателя.

График на поддръжка

период на редовно обслужване на всеки посочен месец или работещи часове интервал от двете настъпи първо		Ежедневно	Първи месец или 20 часа	Всеки 3 месеца или 50 часа	Всеки 6 месеца или 100 часа	Всяка година или 300 часа
Артикул						
Масло в двигателя	Проверка на нивото	О				
	Смяна		О		О	
Въздушен филтър	Проверка	О				
	Почистете			О (1)		
Горивен филтър	Почистете				О	
Свещ	Почистете пренастроите				О	
Трансмисионно масло на скоростна кутия	Проверете нивото	О				
Съединител	Почистете пренастроите					О (2)
Резервоар за гориво и филтър	Почистете					О (2)
Жилото на съединителя	Регулирайте		О		О	



e-mail: info@valerii.com www.valerii.com
Сервиз: тел. 02/ 942 34 70 (национален)

Централен офис: София 1517
кв. "Сухата река" бул. "Ботевградско шосе" 44
тел.: 02/ 942 34 00, факс.: 02/ 945 4634
GSM 0889/ 444 991

Пловдив, с.Труд 4199
ул. "Строевско шосе" 3
тел./факс 032/ 953 666
GSM 0885/ 808 003

Варна 9000, кв. "Владиславово"
бул. "Атанас Москов" 13
тел.: 052/ 504 514
GSM 0885/ 808 004

София 2227, кв. "Божурище"
бул. "Европа" 180, склад 33
тел.: 02/ 925 22 37
GSM 0889/ 334 692

Проверил: Р.Ч./24.03.2015г



Жилото на газта	Регулирайте					0
Обтягащ ремък	Регулирайте		0		0	
Горивна линия	Проверете	На всеки две години (2) (заменете, ако е необходимо)				

ЗАБЕЛЕЖКА: (1) Обслужвайте по-често, когато се използва в запрашени помещения.
 (2) Тези елементи трябва да се обслужват от оторизиран дилър, освен ако Собственикът има подходящи инструменти и е технически грамотен. Вижте ръководството.

8. Смяна на масло

Източете маслото докато двигателят е още загрят, за да подситеgurите бързото и пълно източване.

- Свалете капачката за наливане на масло и източете маслото.
- Презаредете с препоръчаното масло до горното ниво.

Маслен капацитет 0,6 литра.

- (4) Пробка
- (5) Капачка на маслената вана
- (6) Горно ниво

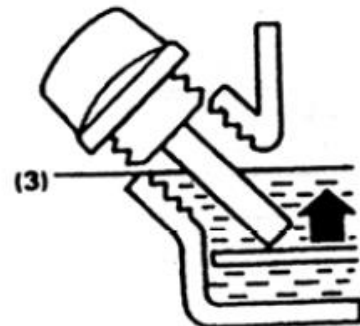
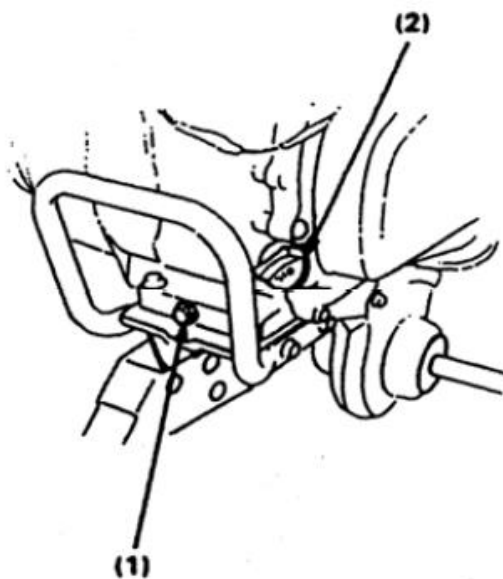

Измийте ръцете си с вода и сапун след смяна на маслото.

ЗАБЕЛЕЖКА: Моля разпоредите се с използваното масло по начин, който е подходящ за околната среда. Предлагаме Ви да го занесете в уплътнена туба до Вашият локален сервизен център за смяна. Не го изхвърляйте на боклука или на земята.

9. Обслужване на въздушния филтър.



e-mail: info@valerii.com www.valerii.com
 Сервиз: тел. 02/ 942 34 70 (национален)

Централен офис: София 1517

кв. "Сухата река" бул. "Ботевградско шосе" 44

тел.: 02/ 942 34 00, факс.: 02/ 945 4634

GSM 0889/ 444 991

Пловдив, с.Труд 4199

ул. "Строевско шосе" 3

тел./факс 032/ 953 666

GSM 0885/ 808 003

Варна 9000, кв. "Владиславово"

бул. "Атанас Москов" 13

тел.: 052/ 504 514

GSM 0885/ 808 004

София 2227, кв. "Божурище"

бул. "Европа" 180, склад 33

тел.: 02/ 925 22 37

GSM 0889/ 334 692



Замърсеният въздушен филтър въздух към карбуратора. За да функционалност на карбуратора, филтър често. Обслужвайте го още прашни места.

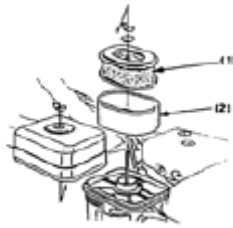

затруднява притока на свеж предотвратите лоша обслужвайте въздушния по-често ако работите на



ВНИМАНИЕ Никога не използвайте бензин или разтворители с ниска температура на възпламеняване за почистването на въздушния филтър. Това би довело до пожар или експлозия.

ВНИМАНИЕ: Никога не включвайте двигателя без да сте поставили въздушния филтър. Това би довело до бързо износване на двигателя.

- Махнете крилчатата гайка и капака на въздушния филтър. Махнете елементите и ги разделете. Внимателно проверете и двата елемента за повреди или износване и сменете при необходимост.
- Гъбест елемент: почистете с топла сапунена вода, изтърсете и оставете да изсъхне. Или почистете с разтворител с висока точка на възпламеняване и го оставете да изсъхне. Потопете гъбестия елемент в чисто моторно масло и го изтискайте добре. Двигателят ще пуши при стартиране, ако е останало прекалено много масло на гъбата.
- Хартиен елемент: Изтупайте елемента леко няколко пъти на твърда повърхност и махнете мръсотията или издухайте с компресиран въздух през филтъра от вътре на вън. Никога не се опитвайте да избършете полепналата маса по хартиеният елемент. Избърсването ще вкара полепналата маса във филтъра и ще запуши микропорите.

(3) Хартиен елемент

(4) Гъбест елемент

10. Почистване на поплавковата камера.



ВНИМАНИЕ Бензинът е високо запалим и експлозивен при определени обстоятелства. Не пушете и не позволявайте пламъци и искри да са в зоната на мотофрезата.

Завъртете крана на горивото в позиция OFF и махнете поплавковата камера и O-пръстена. Измийте частите в разтворител, подсушете ги старателно и поставете отново. Завъртете горната клапа в положение ON и проверете за течове.

(3) O-пръстен

(4) Горивна цедка



e-mail: info@valerii.com www.valerii.com
Сервиз: тел. 02/ 942 34 70 (национален)

Централен офис: София 1517

кв. "Сухата река" бул. "Ботевградско шосе" 44

тел.: 02/ 942 34 00, факс.: 02/ 945 4634

GSM 0889/ 444 991

Пловдив, с.Труд 4199

ул. "Строевско шосе" 3

тел./факс 032/ 953 666

GSM 0885/ 808 003

Варна 9000, кв. "Владиславово"

бул. "Атанас Москов" 13

тел.: 052/ 504 514

GSM 0885/ 808 004

София 2227, кв."Божурище"

бул. "Европа" 180, склад 33

тел.: 02/ 925 22 37

GSM 0889/ 334 692

Проверил: Р.Ч./24.03.2015г

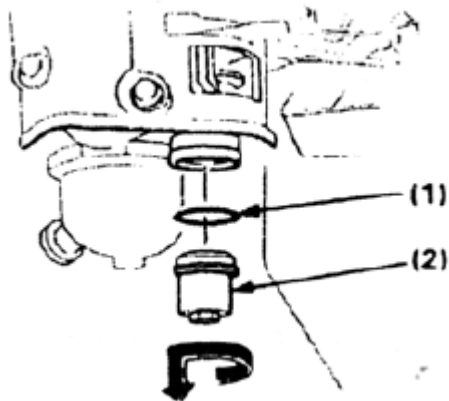

11. Обслужване на запалителната свещ

Препоръчителна свещ BPR5ES (NGK) или W16EPR-U (NIPPONDENSO)
За да подсигурите работата на двигателя свещта трябва да е правилно поставена.

- Махнете лулата на свеща



ВНИМАНИЕ Ако двигателят е работил, ауспухът и запалителната свещ ще са много горещи. Внимавайте да не докоснете ауспуха. Изчакайте двигателят да се охлади.

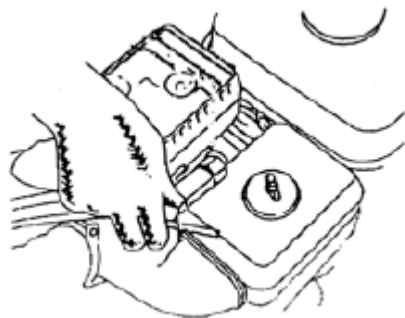

- Инспектирайте визуално свеща. Подменете я ако изолятора е пукнат.
- Измерете разстоянието между електродите на свеща с хлабиномерна пластина. Разстоянието трябва да бъде 0,7-0,8 мм . Коригирайте разстоянието ако е необходимо с помощта на външния електрод.



- Поставете шайбата на свеща. Завийте свеща с ръка за да избегнете неправилно завиване.



e-mail: info@valerii.com www.valerii.com
Сервиз: тел. 02/ 942 34 70 (национален)

Централен офис: София 1517

кв. "Сухата река" бул. "Ботевградско шосе" 44

тел.: 02/ 942 34 00, факс.: 02/ 945 4634

GSM 0889/ 444 991

Пловдив, с.Труд 4199

ул. "Строевско шосе" 3

тел./факс 032/ 953 666

GSM 0885/ 808 003

Варна 9000, кв. "Владиславово"

бул. "Атанас Москов" 13

тел.: 052/ 504 514

GSM 0885/ 808 004

София 2227, кв."Божурище"

бул. "Европа" 180, склад 33

тел.: 02/ 925 22 37

GSM 0889/ 334 692

Проверил: Р.Ч./24.03.2015г

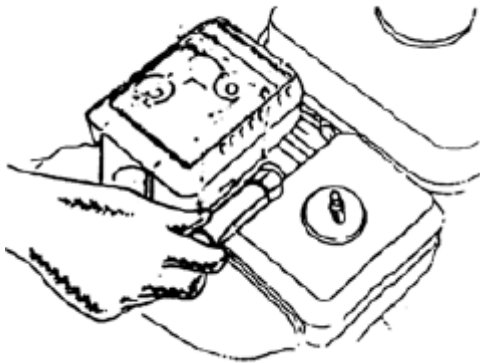

- Затегнете новата свещ $\frac{1}{2}$ пъти с тръбен ключ за да притегнете до упор. Ако използвате свещ за втори път, трябва да затегнете $\frac{1}{4}$ - $\frac{1}{2}$ пъти до упор след поставянето.



ВНИМАНИЕ Свеща трябва да бъде сигурно затегната, неправилното затягане на свеща може да доведе до прекалено нагорещяване и да повреди двигателя. Никога не използвайте свещ с неправилна работна температура.

12. Регулиране жилото на съединителя

Измерете свободния ход на върха на лоста.

Свободен ход: 3-8мм

Ако свободния ход е неправилен, разхлабете контра гайката и завъртете регулиращият болт в една или друга посока колкото е необходимо.

(3) Контра гайка

(4) Регулиращ болт

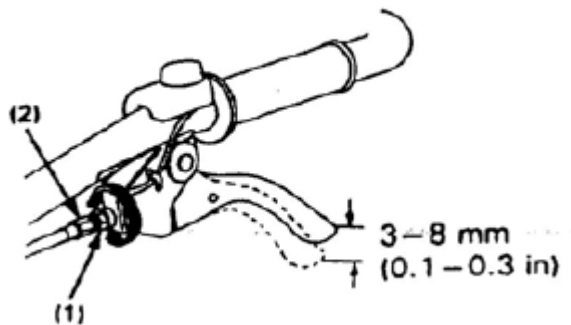

След регулиране, затегнете контра гайката добре. Тогава включете двигателя и проверете правилната работа на съединителния лост.

13. Регулиране на жилото на газта

Измерете свободния ход на върха на лоста

Свободен ход: 5-10 мм

Ако свободният ход е неправилен, разхлабете контра гайката и завъртете регулиращата гайка в една или друга посока колкото е необходимо.



e-mail: info@valerii.com www.valerii.com
Сервиз: тел. 02/ 942 34 70 (национален)

Централен офис: София 1517

кв. "Сухата река" бул. "Ботевградско шосе" 44

тел.: 02/ 942 34 00, факс.: 02/ 945 4634

GSM 0889/ 444 991

Пловдив, с.Труд 4199

ул. "Строевско шосе" 3

тел./факс 032/ 953 666

GSM 0885/ 808 003

Варна 9000, кв. "Владиславово"

бул. "Атанас Москов" 13

тел.: 052/ 504 514

GSM 0885/ 808 004

София 2227, кв."Божурище"

бул. "Европа" 180, склад 33

тел.: 02/ 925 22 37

GSM 0889/ 334 692



- (4) Лост н агазта
- (5) Регулираща гайка
- (6) Контра гайка

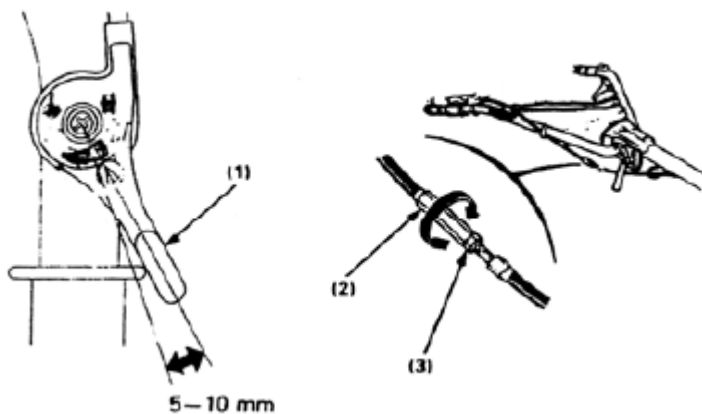

14. Регулиране на обтягането на ремъка.

Регулирайте свободния ход на лоста на съединителя.

Стандартно ремъка е обтегнат на 60-65 мм, на обтягащата ролка с включен съединител (стиснат лост на съединителя)

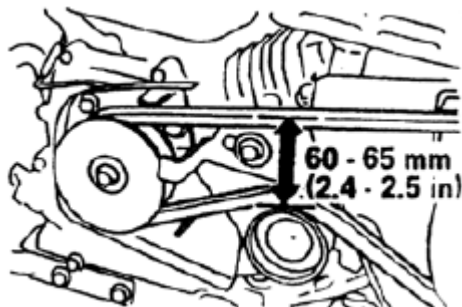

За да регулирате обтягането, разхлабете четирите монтажни болта на двигателя и затягащият болт на стойката на двигателя и движете двигателя напред или назад за да достигнете правилното обтягане на ремъка.

ЗАБЕЛЕЖКА: След регулиране се уверете, че външната страна на задвижващата шайба е изправена с външната страна на водещата ролка, като използвате тръбен ключ.



- (3) Монтиращи болтове
- (4) Затягащ болт на стойката на двигателя

Разхлабете стоперите на ремъка

Регулирайте разстоянието на стоперите на ремъка и ремъка както е показано при включен лост на съединителя.

- (2) Стопери на ремъка



e-mail: info@valerii.com www.valerii.com
Сервиз: тел. 02/ 942 34 70 (национален)

Централен офис: София 1517

кв. "Сухата река" бул. "Ботевградско шосе" 44

тел.: 02/ 942 34 00, факс.: 02/ 945 4634

GSM 0889/ 444 991

Пловдив, с.Труд 4199

ул. "Строевско шосе" 3

тел./факс 032/ 953 666

GSM 0885/ 808 003

Варна 9000, кв. "Владиславово"

бул. "Атанас Москов" 13

тел.: 052/ 504 514

GSM 0885/ 808 004

София 2227, кв."Божурище"

бул. "Европа" 180, склад 33

тел.: 02/ 925 22 37

GSM 0889/ 334 692

Проверил: Р.Ч./24.03.2015г

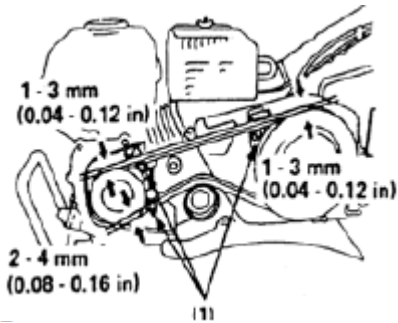

ТРАНСПОРТИРАНЕ И СЪХРАНЕНИЕ



ВНИМАНИЕ Когато транспортирате фрезата, завъртете лоста на крана за гориво в позиция OFF и дръжте фрезата нивелирана за да избегнете разливане на гориво. Горивни изпарения или разливания могат да бъдат запалими.

Преди да складирате машината за дълъг период:

6. Подсигурете мястото за складиране да няма прах и влага
7. Източете горивото



ВНИМАНИЕ Бензинът е високо запалим и експлозивен при определени обстоятелства. Не пушете и не допускайте пламъци или искри в близост до мястото на съхранение.

- При затворен кран на горивото в положение OFF развийте горивната цедка.
- Поставете крана на горивото в положение ON и източете бензина от резервоара в подходяща туба.
- Почистете горивната цедка и затегнете добре.
- Източете горивото от карбуратора, като разхлабите дренажната пробка. Източете бензина в подходяща туба.

- (4) О-пръстен
- (5) Горивна цедка
- (6) Дренажна пробка



e-mail: info@valerii.com www.valerii.com
Сервиз: тел. 02/ 942 34 70 (национален)

Централен офис: София 1517

кв. "Сухата река" бул. "Ботевградско шосе" 44

тел.: 02/ 942 34 00, факс.: 02/ 945 4634

GSM 0889/ 444 991

Пловдив, с.Труд 4199

ул. "Строевско шосе" 3

тел./факс 032/ 953 666

GSM 0885/ 808 003

Варна 9000, кв. "Владиславово"

бул. "Атанас Москов" 13

тел.: 052/ 504 514

GSM 0885/ 808 004

София 2227, кв. "Божурище"

бул. "Европа" 180, склад 33

тел.: 02/ 925 22 37

GSM 0889/ 334 692

Проверил: Р.Ч./24.03.2015г

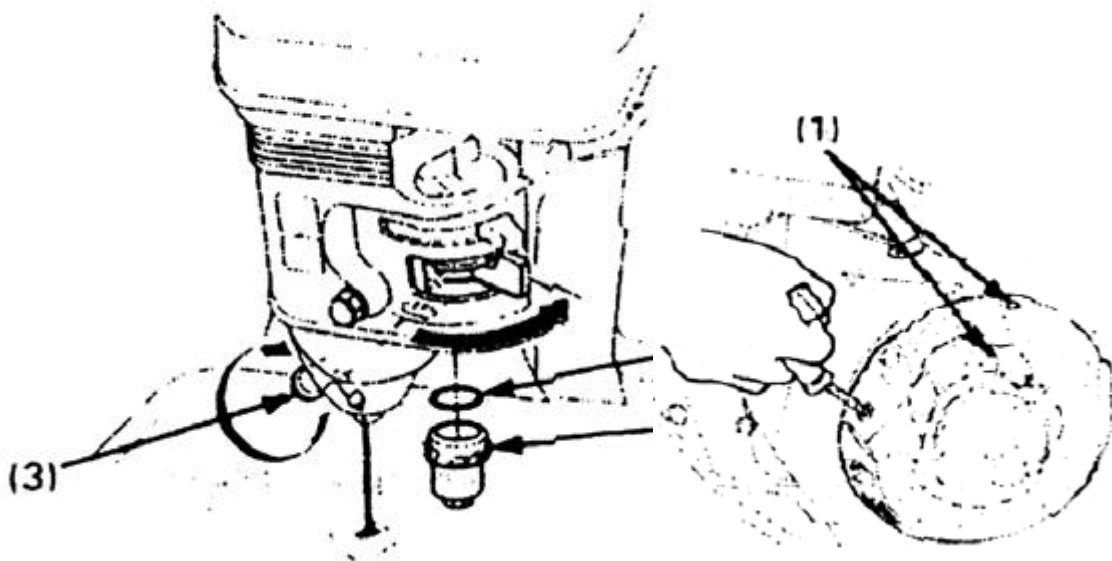

8. Дръпнете стартерната дръжка докато почувствате съпротивление. В този момент, всмукателните и изпускателните клапани са затворени и това ще помогне да се защита на двигателя от вътрешна корозия.

(1) Отпуснете стартерното въже на реверсивния стартер да се прибере.

9. Сменете маслото на двигателя.

10. Покрийте фрезата с покривало.

Не поставяйте мотофрезата с кормилото на земята. Това ще доведе до вливане на гориво в маслото на картера или разливане на гориво.

ОТСТРАНЯВАНЕ НА НЕИЗПРАВНОСТИ

Когато двигателят не стартира:

- Проверете за гориво в горивния резервоар!
- Лоста на смукача поставен ли е в позиция OFF?
- Ключа на двигателя поставен ли е в позиция ON?
- Достига ли бензин до карбуратора?

За да проверите, разхлабете дренажната пробка при отворен кран на горивото в положение ON. Горивото трябва да изтече свободно. Затегнете дренажната пробка.



e-mail: info@valerii.com www.valerii.com
Сервиз: тел. 02/ 942 34 70 (национален)

Централен офис: София 1517

кв. "Сухата река" бул. "Ботевградско шосе" 44

тел.: 02/ 942 34 00, факс.: 02/ 945 4634

GSM 0889/ 444 991

Пловдив, с.Труд 4199

ул. "Строевско шосе" 3

тел./факс 032/ 953 666

GSM 0885/ 808 003

Варна 9000, кв. "Владиславо"

бул. "Атанас Москов" 13

тел.: 052/ 504 514

GSM 0885/ 808 004

София 2227, кв. "Божурище"

бул. "Европа" 180, склад 33

тел.: 02/ 925 22 37

GSM 0889/ 334 692

Проверил: Р.Ч./24.03.2015г



ВНИМАНИЕ Ако има разлято гориво се уверете, че мястото е сухо преди да включите двигателя или да тествате запалителната свещ. Горивните изпарения са запалими.

- (4) Лост на крана за гориво
- (5) Положение ON
- (6) Дренажна пробка

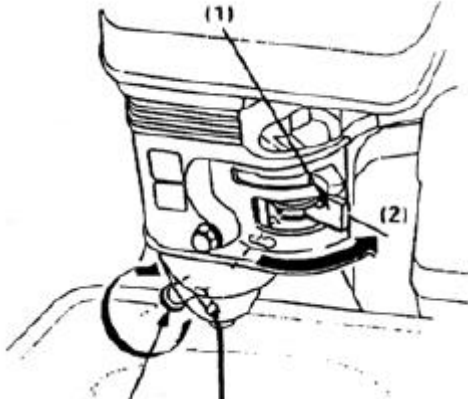

- Подава ли се искра към свещта?
 - Махнете лулата на свещта. Почистете около основата на свещта, развийте и почистете свещта.
 - Поставете свещта с допир до металната част на двигателя.
 - Завъртете ключа на двигателя на ON
 - Дръпнете реверсивния ктартер за да проверите дали има искра между електродите.
 - Ако няма искра сменете свещта.
 - Ако има искра се опитайте да запалите двигателя според инструкциите.
- Ако двигателя все още не стартира, занесете фрезата в оторизиран сервис.

СПЕЦИФИКАЦИИ

- С изключение на предните колела

Артикул		Съдържание
		75
Фреза	Размери	1700*750*800
	Нетно тегло / Брутно тегло (кг)	70/78
	Тип на трансмисията	ремък
	Обхват на фрезование	750
	Дълбочина на фрезование	≥100
	Превключване на скоростите	Бърза, бавна, неутрална, обратна
Двигател	Модел	BS170F/P
	Обем на двигателя (мл)	208
	Степен на сгъстяване	8.4:1
	Мах. мощност (kw / оборота в минута)	4.2/3600
	Номинална мощност (kw / оборота в минута)	3.6/3600
	Система за запалване	T. C. I.
	Система на стартиране	Откат при стартиране



e-mail: info@valerii.com www.valerii.com
 Сервиз: тел. 02/ 942 34 70 (национален)

Централен офис: София 1517

кв. "Сухата река" бул. "Ботевградско шосе" 44

тел.: 02/ 942 34 00, факс.: 02/ 945 4634

GSM 0889/ 444 991

Пловдив, с.Труд 4199

ул. "Строевско шосе" 3

тел./факс 032/ 953 666

GSM 0885/ 808 003

Варна 9000, кв. "Владиславо"

бул. "Атанас Москов" 13

тел.: 052/ 504 514

GSM 0885/ 808 004

София 2227, кв."Божурище"

бул. "Европа" 180, склад 33

тел.: 02/ 925 22 37

GSM 0889/ 334 692

Проверил: Р.Ч./24.03.2015г



ВАЛЕРИЙ С&М ГРУП АД

И Н С Т Р У М Е Н Т И Т Е В Б Ъ Л Г А Р И Я

Въздушен филтър	Полусух, маслена баня, гъбен филтърен елемент
Вместимост на горивния резервоар (л)	3,6



e-mail: info@valerii.com www.valerii.com
Сервиз: тел. 02/ 942 34 70 (национален)

Централен офис: София 1517

кв. "Сухата река" бул. "Ботевградско шосе" 44

тел.: 02/ 942 34 00, факс.: 02/ 945 4634

GSM 0889/ 444 991

Пловдив, с.Труд 4199

ул. "Строевско шосе" 3

тел./факс 032/ 953 666

GSM 0885/ 808 003

Варна 9000, кв. "Владиславово"

бул. "Атанас Москов" 13

тел.: 052/ 504 514

GSM 0885/ 808 004

София 2227, кв."Божурище"

бул. "Европа" 180, склад 33

тел.: 02/ 925 22 37

GSM 0889/ 334 692

Проверил: Р.Ч./24.03.2015г