

FOR YOUR SAFETY

READ AND UNDERSTAND THE ENTIRE MANUAL BEFORE
OPERATING MACHINE

MODEL NUMBER : 0503LGS5202

SERIAL NUMBER : _____

Both model number and serial number may be found on the main label . You should record both of them in a safe place for future use.

Save This Manual for Future Reference

5 TON LOG SPLITTER PREMIUM – Original Instruction Manual



e-mail: info@valerii.com www.valerii.com

Сервиз: тел. 02/ 942 34 70 (национален)

Централен офис: София 1517

кв. "Сухата река" бул. "Ботевградско шосе" 44

тел.: 02/ 942 34 00, факс.: 02/ 945 4634

GSM 0889/ 444 991

Пловдив, с.Труд 4199

ул. "Строевско шосе" 3

тел./факс 032/ 953 666

GSM 0885/ 808 003

Варна 9000, кв. "Владиславово"

бул. "Атанас Москов" 13

тел.: 052/ 504 514

GSM 0885/ 808 004

София 2227, кв. "Божурище"

бул. "Европа" 180, склад 33

тел.: 02/ 925 22 37

GSM 0889/ 334 692



SAFETY WARNINGS & CAUTIONS

SAFETY WARNINGS & INSTRUCTIONS	SYMBOL AFFIXED TO THE MACHINE
--------------------------------	-------------------------------

● UNDERSTAND YOUR LOG SPLITTER

Read and understand the owner's manual and labels affixed to the log splitter. Learn its application and limitations as well as the specific potential hazards peculiar to it.



● DRUGS, ALCOHOL AND MEDICATION

Do not operate the log splitter while under the influence of drugs, alcohol, or any medication that could affect your ability to use it properly.

● AVOID DANGEROUS CONDITIONS

Put the log splitter on a 60 - 75cm high, stable, flat, and level work bench where there is plenty of room for handling, and help the operator stay alert. Bolt the log splitter to the work surface if it tends to slip, walk, or slide.

Keep your work area clean and well lighted. Cluttered areas invites injuries.

Do not use the log splitter in wet or damp areas or expose it to rain.

Do not use it in areas where fumes from paint, solvents or flammable liquids pose a potential hazard.

● INSPECT YOUR LOG SPLITTER

Check your log splitter before turning it on. Keep guards in place and in working order. Form a habit of checking to see that keys and adjusting wrenches are removed from tool area before turning it on. Replace damaged, missing or failed parts before using it.

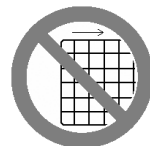

● DRESS PROPERLY

Do not wear loose clothing, gloves, neckties or jewelry (rings, wrist watches). They can be caught in moving parts.

Protective electrically non conductive gloves and non-skid footwear are recommended when working. Wear protective hair covering to contain long hair, preventing it from get caught in machinery.





● PROTECT YOUR EYES AND FACE

Any log splitter may throw foreign objects into the eyes. This can cause permanent eye damage. Always wear safety goggles. Everyday eyeglasses have only impact resistant lenses. They are not safety glasses.



Do not put the log splitter on the ground for operations. This is awkward operating position that the operator has to bring his face close to the machine, and thus risks being struck by wood chips or debris.

● EXTENSION CORDS

Improper use of extension cords may cause inefficient operation of the log splitter which can result in overheating. Be sure the extension cord is no longer than 10m and its section is no less than 2.5mm² to allow sufficient current flow to the motor.

Avoid use of free and inadequately insulated connections. Connections must be made with protected material suitable for outdoor use.

● AVOID ELECTRICAL SHOCK

Check that the electric circuit is adequately protected and that it corresponds with the power, voltage and frequency of the motor. Check that there is a ground connection, and a regulation differential switch upstream.

Ground the log splitter. Prevent body contact with grounded surfaces: pipes, radiators, ranges, and refrigerator enclosures.

Never open the pushbutton box on the motor. Should this be necessary, contact a qualified electrician.

Mark sure your fingers do not touch the plug's metal prongs when plugging or unplugging the log splitter.

● KEEP VISITORS AND CHILDREN AWAY

The log splitter must be always operated by one person only. Other people should keep a safe distance from the work area, especially when the log splitter is under operations. Never use another people to help you with freeing jammed log.

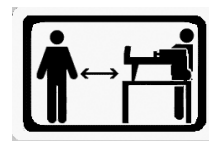

● INSPECT YOUR LOG

Make sure there are no nails or foreign objects in logs to be split. The ends of the logs must be cut square. Branches must be cut of flush with the trunk.





● DON'T OVERREACH

Floor must not be slippery.

Keep proper footing and balance at all times.

Never stand on log splitter. Serious injury could occur if the tool is tipped or if the cutting tools is unintentionally contacted. Do not store anything above or near the log splitter where anyone might stand on the tool to reach them.

● AVOID INJURY FROM UNEXPECTED ACCIDENT

Always pay full attention to the movement of the log pusher.

Do not attempt to load the log on until the log pusher has stopped.

Keep hands out of the way of all moving parts.

● PROTECT YOUR HANDS

Keep you hands away from splits and cracks which open in the log; They may close suddenly and crush or amputate your hands.

Do not remove jammed logs with you hands.



● DON'T FORCE TOOL

It will do a better and safer job at its design rate. Never try to split logs larger than those indicated in the specifications table. This could be dangerous and may damage the machine.

Don't use log splitter for a purpose for which it was not intended.

● NEVER LEAVE TOOL RUNNING UNATTENDED

Don't leave tool until it has come to a complete stop.

● DISCONNECT POWER

Unplug when not in use, before making adjustments, changing parts, cleaning, or working on the log splitter; Consult technical manual before servicing.

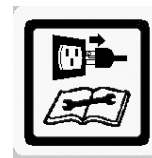

● PROTECT THE ENVIRONMENT

Take used oil to an authorized collection point or follow the stipulations in the country where the log splitter is used.

Do not discharge into drains, soil or water.



● MAINTAIN YOUR LOG SPLITTER WITH CARE

Keep the log splitter clean for best and safest performance.

● MAKE THE WORKSHOP CHILDPROOF

Lock the shop. Disconnect master switches. Store the log splitter away from children and others not qualified to use it.





TABLE OF CONTENTS

Safety Warnings & Cautions	3
Application Conditions	6
Specifications	6
Electrical Requirements	6
Set up and Preparation for Operation	7
Wiring Diagram	8
Plumbing Diagram	8
Log Splitter Operation	9
Freeing a Jammed Log	10
Replacing Hydraulic Oil	10
Sharpening Wedge	10
Trouble Shooting	11
Parts Schematic	12
EC Declaration of conformity.....	13

APPLICATION CONDITIONS

This log splitter is a home use model. It is designed for operating under ambient temperatures between +5°C and 40°C and for installation at altitudes no more than 1000m above M.S.L. The surrounding humidity should less than 50% at 40°C. It can be stored or transported under ambient temperatures between -25°C and 55°C.

SPECIFICATIONS

Model Number	0503LGS5202				
Motor	230V~	50Hz	1500W	S3	IP54
Log Capacity	Diameter	5 ~ 25cm			
	Length	52cm			
Splitting Force	5 t				
Hydraulic Pressure	16Mpa				
Hydraulic Oil Capacity	2.4 L				
Overall Size	Length	940mm			
	Width	260mm			
	Height	480mm			
Weight	44kg				

The diameter of the log is indicative – a small log can be difficult to split when it has knobs or a particularly tough fiber. On the other hand, it may not be difficult to split logs with regular fibers even if its diameter exceeds the max. figure indicated above.





ELECTRICAL REQUIREMENTS

Connect the main leads to a standard 230V \pm 10% (50Hz \pm 1Hz) electrical supply which has protection devices of under-voltage, over-voltage, over-current as well as a residual current device (RCD) which maximum residual current rated at 0.03A.

SET UP AND PREPARATION FOR OPERATION

Before operating the log splitter, the Bleed Screw should be loosened by some rotations until air can go in and out of the oil tank smoothly.

Air flow thru the Bleed Screw hole should be detectable during the log splitter is under operations.

Before moving the log splitter, make sure the Bleed Screw is tightened to avoid oil leaking from this point.



FAILED TO LOOSEN THE BLEED SCREW WILL KEEP THE SEALED AIR IN HYDRAULIC SYSTEM BEING COMPRESSED AFTER BEING DECOMPRESSED. SUCH CONTINUOUS AIR COMPRESSION AND DECOMPRESSION WILL BLOW OUT THE SEALS OF THE HYDRAULIC SYSTEM AND CAUSE PERMANT DAMAGE TO THE LOG SPLITTER.

Max Pressure Limiting Screw



DO NOT ADJUST THE MAX PRESSURE LIMITING SCREW!

Max pressure was set before the log splitter ex work and the max pressure limiting screw is sealed with glue to ensure the log splitter works under pressure no more than 4 tons. The setting was done by qualified mechanic with professional instruments.

Unauthorized resetting will cause the hydraulic pump fail to output enough splitting pressure or ***RESULT IN SERIOUS INJURY AS WELL AS DAMAGE TO THE MACHINE.***





WIRING DIAGRAM

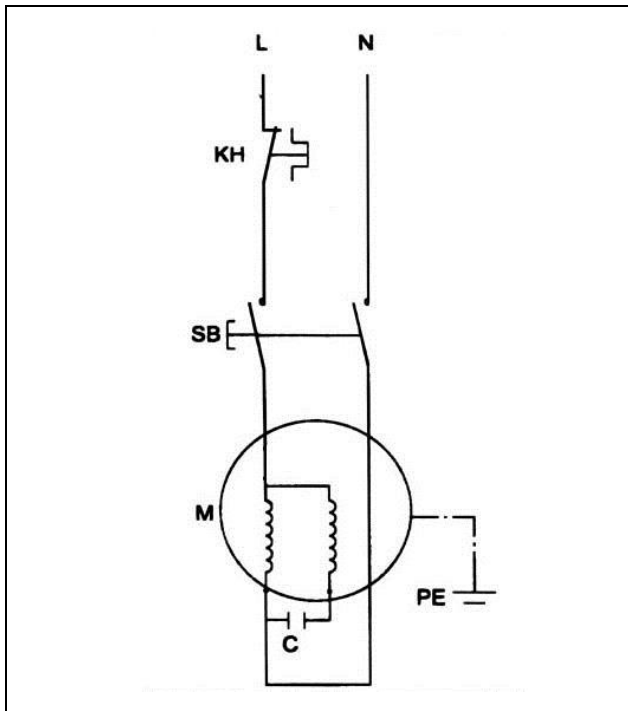

PLUMBING DIAGRAM

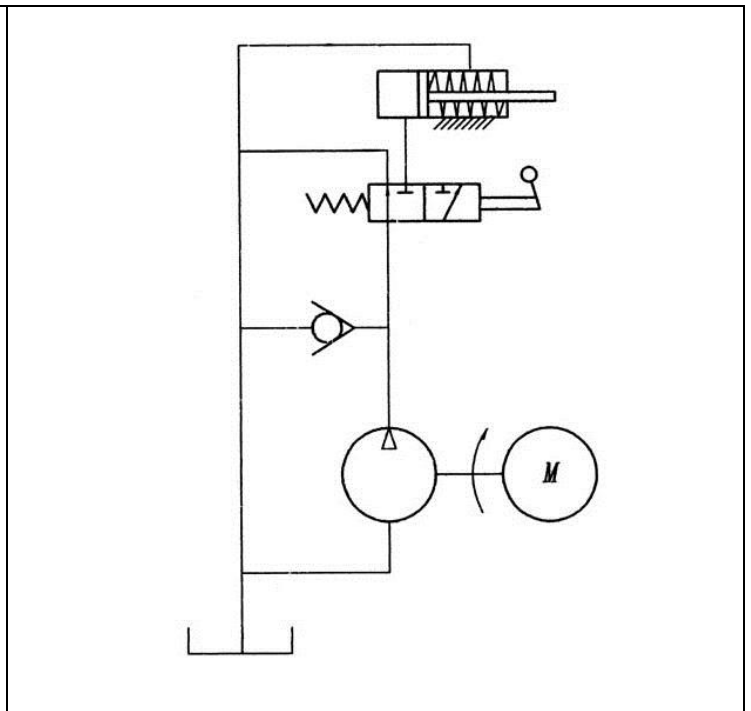

LOG SPLITTER OPERATION

This log splitter is equipped with “ZHB” control system that requires to be operated by both hands of the user – Left hand controls the hydraulic control lever while right hand controls the pushbutton switch. The log splitter will freeze upon absence of either hand. Only after both hands release the controls, the log pusher starts to return backward to the starting position.

Trigger type lock-out device is adopted to avoid accidental Hydraulic Control Lever pushdown. To operate the Hydraulic Control Lever, draw the Trigger backward with the index finger before push the Hydraulic Control Lever forward.



Never force the log splitter for more than 5 seconds by keeping pressure on it to split excessively hard wood.

After this time interval, the oil under pressure will be overheated and the machine could be damaged. For such extremely hard log, rotate it by 90° to see whether it can be split in a different direction. In any case, if you are not able to split the log, this means that its





hardness exceeds the capacity of the machine and thus that log should be discarded to protect the log splitter.

Always set logs firmly on the log retaining plates and work table. Make sure logs will not twist, rock or slip while being split. Do not force the blade by splitting the log on the upper part. This will break the blade or damage the machine.

Break log in the direction of its growing grain. Do not place log across the log splitter for splitting. It may be dangerous and may seriously damage the machine.

Do not attempt to split 2 pieces of logs at the same time. One of them may fly up and hit you.

FREEING A JAMMED LOG

- Release both controls.
- After the log pusher moves back and completely stops at its starting position, insert a wedge wood under the jammed log.
- Start the log splitter to push the wedge wood to go completely under the jammed one.
- Repeat above procedure with sharper slope wedge woods until the log is completely freed.

Do not try to knock the jammed log off. Knocking about will damage the machine or may launch the log and cause accident.





REPLACING HYDRAULIC OIL

Replace the Hydraulic oil in the log splitter after every 150 hours of use. Take following steps to replace it.

- Make sure all moving parts stops and the log splitter is unplugged.
- Unscrew Oil Drain Bolt with Dipstick to remove it.
- Turn the log splitter on the Support Leg side over an 4 liters capacity container to drain the hydraulic oil off.
- Turn the log splitter on the the motor side.
- Refill fresh hydraulic oil at the volume as per the hydraulic oil capacity of a particular model indicated in above specifications table.
- Clean the surface of Dipstick on the Oil Drain Bolt and put it back into the oil tank while keep the log splitter vertically.
- Make sure the level of the refilled oil is just between 2 grooves around the Dipstick.
- Clean the Oil Drain Bolt before thread them back. Make sure they are tightened to avoid leakage before place the log splitter horizontally.

Periodically check oil level to ensure it is between 2 grooves around the Dipstick. Upon Lower oil level, oil refilling is required.

Following hydraulic oils or equivalent are recommend for the log splitter's hydraulic transmission system:

SHELL Tellus 22

MOBIL DTE 11

ARAL Vitam GF 22

BP Energol HLP-HM 22

SHARPENING WEDGE

After using the log splitters for some time, sharpen the wedge of the log splitter using a

9



e-mail: info@valerii.com

www.valerii.com

Сервиз: тел. 02/ 942 34 70 (национален)

Централен офис: София 1517

кв. "Сухата река" бул. "Ботевградско шосе" 44

тел.: 02/ 942 34 00, факс.: 02/ 945 4634

GSM 0889/ 444 991

Пловдив, с.Труд 4199

ул. "Строевско шосе" 3

тел./факс 032/ 953 666

GSM 0885/ 808 003

Варна 9000, кв. "Владиславово"

бул. "Атанас Москов" 13

тел.: 052/ 504 514

GSM 0885/ 808 004

София 2227, кв."Божурище"

бул. "Европа" 180, склад 33

тел.: 02/ 925 22 37

GSM 0889/ 334 692



fine-toothed file and smooth any burrs or crushed area along the cutting edge.

TROUBLE SHOOTING

PROBLEM	PROBABLE CAUSE	REMEDY SUGGESTED
Motor Stops to Start	Overload Protection Device disengaged to protect the log splitter from being damaged	Contact a qualified Electrician for opening the Pushbutton Box to engage the Overload Protection Device inside *
Fails to split logs	Log is improperly positioned	Refer to " Log Splitter Operation" section for perfect log loading.
	The sizes or hardness of the log exceeds the capacity of the machine	Reduce the log sizes before splitting it on the log splitter
	Wedge cutting edge is blunt	Refer to " Sharpening Wedge " section to sharpen the cutting edge.
	Oil leaks	Locate leak(s) and contact the dealer
	Unauthorized adjustment was made on Max. Pressure Limiting Screw. Lower max pressure rating was set.	Contact the dealer.
The log pusher moves jerkily, taking unfamiliar noise or vibrating a lot	Lack of hydraulic oil and excessive air in the hydraulic system.	Check oil level for possible oil refilling. Contact the dealer.
Oil leaks around cylinder ram or from other points.	Air sealed in hydraulic system while operating.	Loosen Bleed Screw by 3 ~ 4 rotations before operating the log splitter
	Bleed Screw is not tightened before moving the log splitter.	Tighten the Bleed Screw up before moving the log splitter.
	Oil Drain Bolt with Dipstick is not tight.	Tighten the Oil Drain Bolt with Dipstick.
	Hydraulic Control Valve Assembly and / or seal(s) worn	Contact the dealer



Waste electrical products should not be disposed of with household waste, please recycle where facilities exist, check with your local authority or retailer for recycling advice."



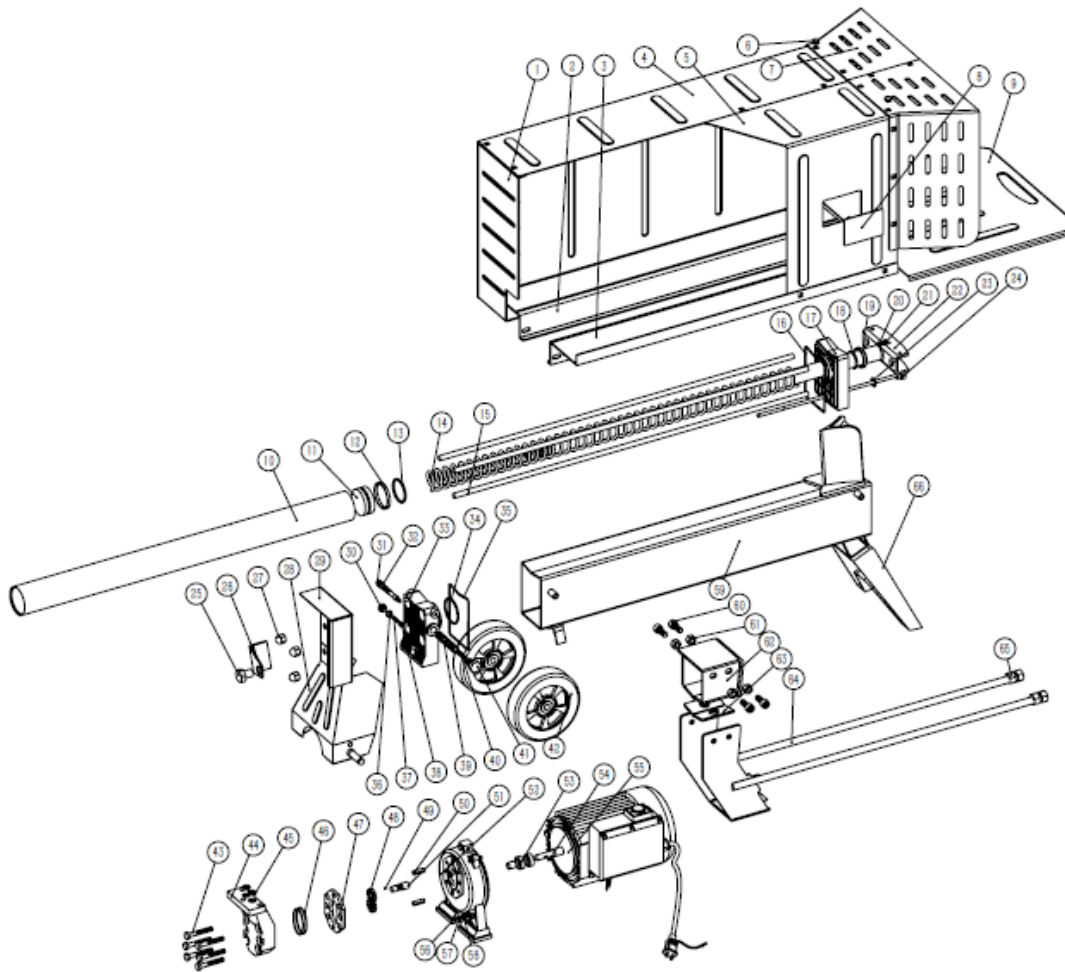

0503LGS5202 SPARE PARTS LIST

No.	Name	Quantity	No.	Name	Quantity
1	back cover	1	42	wheel	2
2	right support plate	1	43	bolt M8X55	6
3	left support plate	1	44	Gear pump housing	1
4	right cover	1	45	Gasket ring 10×2.65	2
5	left cover	1	46	Gasket ring	2
6	fixed	15	47	division plate	1
7	protection guard	1	48	Gear	2
8	observation window	1	49	ball $\varnothing 2.5$	1
9	support plate	1	50	pin 8X25	2
10	Oil cylinder	1	51	shaft sleeve	2
11	Piston	1	52	Motor front cover	1





12	ST type ring55.1	1	53	oil seal 15X26X7.9	2
13	Gasket ring 43.7×3.55	1	54	pin 2.5X6	1
14	Big spring	1	55	Motor	1
15	Two-head bolt M10X642.1	4	56	outer hexagon bolt M5X25	3
16	mouth mat	1	57	spring washer 5	3
17	cylinder aluminum cover	1	58	flat washer 5	3
18	Gasket ring 30×3.55	1	59	Workable tank	1
19	CK-type ring	1	60	Inner hexagon bolt M10X25	4
20	Gasket ring 6×1.8	1	61	nut M10	4
21	bleed screw M6	1	62	Movable plate	1
22	Piston rod	1	63	Plastic pad I	1
23	washer 14.1	1	64	Support bracket	1
24	plug (M14×1.5)	1	65	nut M14	4
25	Fixing nut for operation handle	1	66	Frontal support stand	1
26	Operation handle	1			
27	nut M10	3			
28	Back steel-plate support	1			
29	Handle guard	1			
30	screw M8X10 (GB67)	1			
31	Small Spring (I)	1			
32	Small spindle	1			
33	Aluminum block	1			
34	Gasket ring 55X3.1	1			
35	mouth mat	1			
36	Gasket 10	1			
37	Small Spring	1			
38	M8X8 (GB77)	1			
39	Inner sheath	1			
40	Small Spring (II)	1			
41	plug M16X1.5	1			



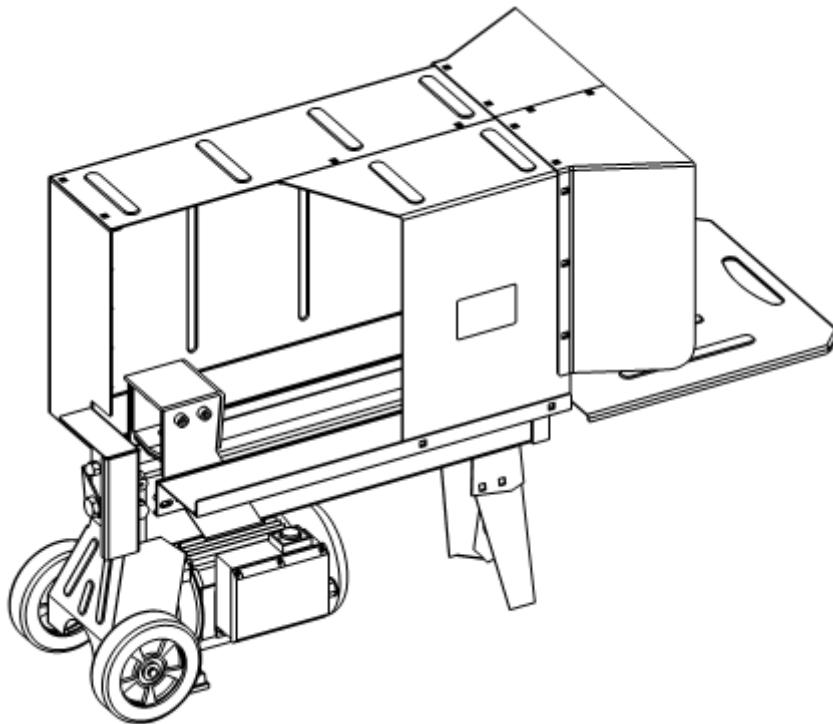

PENTRU SIGURANTA DVS

CITITI SI INTELEGETI TOATE INSTRUCIUNILE INAINTE DE A
LUCRA CU MASINA

NUMARUL MODELULUI : 0503LGS5202

NUMAR DE SERIE : _____

Ambele numere ale modelului și seria pot fi găsite pe etichetă principală.
Trebuie să înregistrați și ambele la un loc sigur pentru utilizare ulterioară.

**MAȘINA DE DESPICAT LEMNE 5 TONE
PREMIUM -
TRADUCERE
DE INSTRUCIUNI ORIGINALE DE UTILIZARE**





Пăstrați aceste instrucțiuni pentru consultare ulterioară



SEMNE SI AVERTISMENTE DE SIGURANTA

AVERTISMENTE ȘI INSTRUCȚIUNI DE SIGURANTA	Simbolul de pe mașină
---	-----------------------

● CUNOASTETI MASINA DVS DE DESPICAT LEMN

Cititi și înțelegeți instrucțiunile și etichetele de pe mașină de despicat lemn. Aflați aplicarea și limitele acesteia, precum și pericolele potențiale care îi sunt specifice.



● DROGURI, ALCOOL ȘI MEDICAMENTE

Nu utilizați mașina de despicat lemn în timp ce sunteți sub influența drogurilor, alcoolului sau orice medicamente care pot afecta capacitatea dvs sa-o folosiți în mod corespunzător.

● Evitati condițiile periculoase

Așezați mașina de despicat lemn la 60-75cm înălțime, pe masa de lucru stabila, plana și nivelata în care există suficient spațiu pentru a lucra și ajutați pe lucrătorii să fie de alertă. Fixați mașina de despicat lemn la suprafața de lucru prin suruburi în cazul în care ea se aluneca sau se mișca.

Păstrați zona de lucru curată și bine iluminată. dezordinea este o condiție prealabilă pentru leziuni.

Nu folosiți mașina de despicat lemn în locuri umede și nu o expuneți la ploaie

A nu se utiliza în locuri în care există vapori de vopsea, solvenți sau lichide inflamabile care reprezintă un potențial pericol.

● VERIFICATI MASINA DVS DE DESPICAT LEMN

Verificati mașina dvs de despicat lemn înainte de pornire. Păstrați sigurantele în locurile lor și în stare bună de funcționare. Verificati dacă cheile și cheile de piulite sunt scoase din zona a mașinii înainte de pornire. Înlocuiți piesele deteriorate, lipsă sau defecte înainte de utilizare.

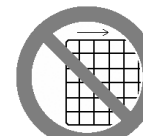

● IMBRACATI-VA IN MOD CORESPUNZATOR

Nu purtați haine largi, mănuși, cravate sau bijuterii (inele, ceasuri). Acestea pot fi prinse în piesele aflate în mișcare.

În timpul funcționării este recomandabil să purtați mănuși de protecție care nu conduc electricitatea și pantofi care nu aluneca. Purtați plasă de siguranță pentru păr care pastreaza parul lung, împiedicând prinderea acestuia de către mașină.





● PORTEJATI OCHII SI FATA DVS.

Fiecare mașină de despicaat lemn poate arunca particule străine în ochi. Acest lucru poate provoca daune permanente ochilor. Purtați întotdeauna ochelari de protecție. Ochelarii de zi cu zi au lentile rezistente doar la impact. Ele nu sunt ochelari de protecție.

Nu așezați mașina de despicaat lemn pe teren pentru a lucra cu ea. Aceasta este o poziție dificilă în care utilizatorul trebuie așezat cu fața aproape de mașina și există un pericol de lovire prin aschii de lemn sau deșeuri.



● CABLURI DE PRELUNGIRE

Utilizarea necorespunzătoare a prelungitoarelor poate cauza o funcționare inefficientă a mașinii de despicaat lemn, care poate duce la supraîncălzire. Asigurați-vă că prelungitorul nu este mai mare de 10m și secțiunea lui transversală nu este mai mică de 2,5mm², pentru a asigura o curgere electrică adecvată către motorul electric.

Evitați utilizarea de conexiuni libere și insuficient izolate. Conexiunile trebuie realizate dintr-un material de securitate adecvat pentru utilizarea în aer liber.

● EVITATI ELECTROCUTAREA

Verificați dacă rețeaua electrică este protejată în mod adecvat și în conformitate cu puterea, tensiunea și frecvența motorului. Asigurați-vă că există o conexiune la sol și intrerupator de reglare diferențiat precedent.

Impamantati mașina de despicaat lemn. Evitați contactul cu suprafețele împământate: tevi, radiatoare, mașini de gătit și frigidere, garduri.

Nu deschideți niciodată cutia cu butoanele de pe motor. Dacă este necesar, contactați un electrician calificat.

Asigurați-vă că degetele nu ating părțile metalice ale stecherului atunci când îl introduceți sau scoateți din priză.

● TINETI VIZITATORII SI COPIII DEPARTE

Mașină de despicaat lemn trebuie să fie întotdeauna operată de o singură persoană. Altele persoane trebuie să fie la o distanță sigură de zona de lucru, mai ales atunci când mașina de despicaat lemn funcționează. Nu folosiți niciodată o altă persoană pentru a vă ajuta pentru a elibera trunchiul blocat.

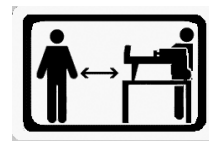

● INSPECTATI TULPINA DVS

Asigurați-vă că nu există cuie sau obiecte străine în trunchiurile pe care le veți despica. Capetele buștenilor să fie tăiate în paralel. Crengile trebuie să fie tăiate din lăstari cu butuc.





● NU VA INTINDETI

Podeaua nu trebuie să fie alunecoasă.

Tot timpul stati cu fermitate și pastrati echilibrul.

Nu va îndreptati niciodata pe masina de despicat lemn. Puteti va rani grav în cazul în care instrumentul este ascuțit sau lamele de tăiere pot fi atinse în mod accidental. A nu se păstra nimic deasupra sau în apropierea mașinii de despicat lemn, în cazul în care oricine se poate urca pe instrument pentru a ajunge la ele.

● Preveniti producerea de accidente neașteptate

Opriti întotdeauna atenția pe deplin la mișcarea împingătorului trunchiului.

Nu încercați să puneți trunchiul, în timp ce împingător nu s-a oprit.

Tineti mainile departe de la calea pieselor în mișcare.

● PASTRATI MAINILE DVS

Tineti mainile departe de fisuri și crăpături care apar pe trunchi; Ele se pot închide brusc și pot strivi sau amputa mâinile dvs.

Nu scoateți bușteni blocate cu mâinile.



● NU SUPRAINCARCATI INSTRUMENTUL

Masina va funcționa mai bine și în condiții de siguranță în domeniul de aplicare al activităților pentru care a fost proiectata. Nu încercați niciodată să despicați trunchiuri de copaci de dimensiuni mai mari decât cele indicate în tabel. Aceasta poate fi periculos și poate deteriora mașina.

Nu folosiți masina de despicat lemn pentru activitățile care nu sunt proiectate.

● NU LASATI NICIODATA INSTRUMENTUL SA FUNCTIONEZE FARA SUPRAVEGHERE

Nu plecati până când masina de despicat lemn nu se oprește complet.

● DECONNECTATI SURSA DE ALIMENTARE

Deconectați cablul de alimentare atunci când aparatul nu este în uz, înainte de a face reglaje, a schimba piese, curățare sau cand lucrați cu masina de despicat lemn; Consultați manualul tehnic înainte de service.

● PASTRATI MEDIUL INCONJURATOR

Transportati uleiul folosit la un centru autorizat de colectare sau urmati astfel de condiții, în țara în care este utilizata masina de despicat lemn.

A nu se deversa în canalizare, sol sau apă.

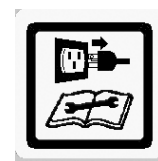



● INTRETINETI CU GRIJA MASINA DE DESPICAT LEMN

Păstrați mașina de despicat lemn curată pentru o mai bună și mai sigură muncă.

● FACETI ATELIERUL INACCESIBIL PENTRU COPII

Incuiati atelierul. Opriti întrerupătorul principal. Depozitați mașina de despicat lemn departe de copii și alte persoane necalificate să-o folosească.

TABEL CU CONTINUTUL

Semne și avertismente de siguranță	3
Conditii de utilizare	6
Specificatii	6
Cerințe pentru sursa de alimentare electrica.....	6
Setari și pregătirea pentru utilizare	7
Schemă de montare electrica.....	8
Schema de conducte	8
Functionare a masinii de despicat lemn.....	9
Scoaterea tulpinei blocate	10
Înlocuirea uleiului hidraulic	11
Ascutirea de marginea penei	11
Depanarea	12
Schema pieselor	13

CONDITII DE UTILIZARE

Aceasta masina de despicat lemn este un model pentru utilizarea la domiciliu. Aceasta este conceputa să funcționeze la temperaturi cuprinse între +5°C și 40°C pentru instalarea la altitudini de pana la 1000 de metri deasupra nivelului mării. Umiditatea mediului ambiant trebuie să fie mai mică de 50% la 40°C. Poate fi depozitata sau transportata la temperaturi cuprinse între -25°C și 55°C.

SPECIFICATII

Numarul modelului	0503LGS5202
Motor	230V~ 50Hz 1500W S3 IP54
Volumul	Diametru
	5 ~ 25cm





tul pin ei	Lungime	52cm
Puterea de despicare		5 т
Presiune hidraulica		16Mpa
Capacitate de ulei hidraulic		2.4 l
dimensiune de gabarit	Lungime	940mm
	Latime	260mm
	Inaltime	480mm
Greutate		44kg

Diametrul trunchiului este un indicator – trunchiul mic poate fi despicat dificil atunci când există umflături sau fire deosebit de elastice. Pe de altă parte, nu poate fi dificil să fie despicat un trunchi cu fire normale, chiar dacă diametrul său depășește valoarea maximă indicată mai sus.

CERINTE DE ALIMENTAREA ELECTRICA

Conectați cablul de alimentare într-o sursă de alimentare standard 230V +10% (50Hz +1 Hz), care are dispozitive de siguranță în reducerea tensiunii, creșterea tensiunii, protecție maxima la supracurent și dispozitivul de curent rezidual (RCD), al cărui curent nominal rezidual maxim este 0.03A.

SETARI SI PREGATIREA PENTRU UTILIZARE

1.

Înainte de a porni masina de despicat lemn, șurubul gol trebuie să fie slăbit prin câteva ture până când devine posibilă intrarea și ieșirea aerului în rezervorul de ulei. Fluxul de aer prin deschizătura șurubului gol trebuie să fie vizibil până când mașina de despicat lemn funcționează.

Înainte de a muta masina de despicat lemn, asigurați-vă că șurubul tubular este strâns pentru a evita scurgerile de ulei din acest loc.



Daca surubul tulburar nu este slăbit, aerul din sistemul hidraulic fiind comprimat va deveni decomprimat. Asemenea compresie aeriana și decompresie va provoca aerisirea din garniturile de sistemului hidraulic, provocând daune permanente la masina de despicat lemn.





Șurub de limitare a presiunii maxime



Nu ajustati șurubul de limitare a presiunii maxime!

Presiunea maximă este stabilită înainte de franco-fabrică de masina de despicat lemn și șurubul de limitarea presiunii maxime este sigilat cu clei pentru a se asigura functionarea masinii de despicat lemn la presiuni de până la 4 tone. Ajustarea a fost făcută de către un inginer calificat cu instrumente profesionale.

Re-setarea neautorizata va provoca o defecțiune a pompei hidraulice, care nu va produce suficienta presiune de despicare sau va provoca vătămări și daune ale masinii.

SCHEMA DE MONTARE ELECTRICA

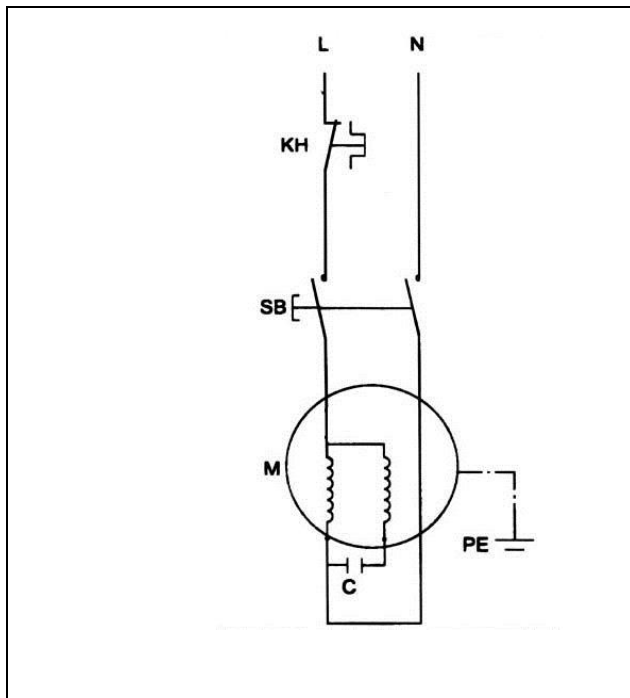

SCHEMA DE CONDUCTE

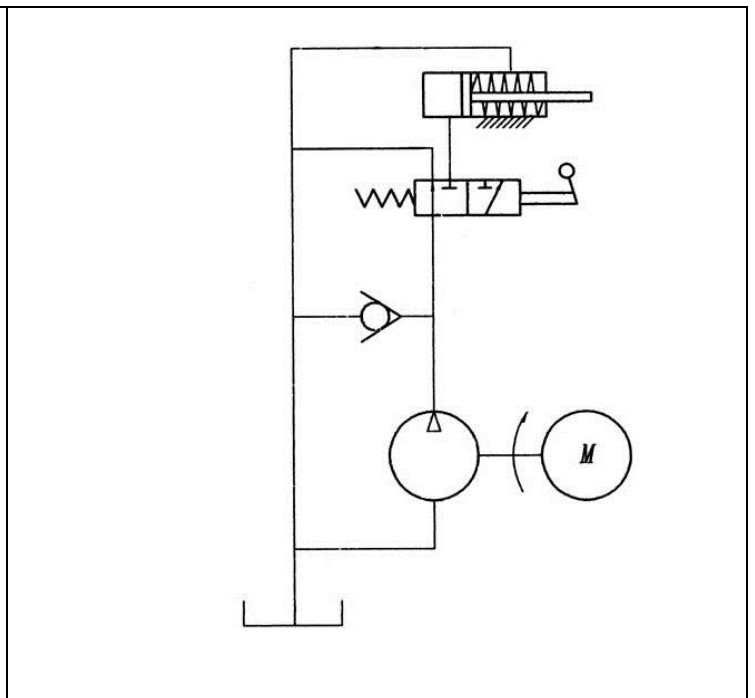



FUNCTIONAREA MASINII DE DESPICAT LEMN

Aceasta masina de despicat lemn este echipata cu "ZHB" sistem de control care necesită dispozitivul sa fie operat cu ambele mâini ale utilizatorului - mâna stângă controlează maneta de comandă hidraulică, în timp ce mâna dreaptă controlează butonul comutatorului.

Mașină de despicat lemn se va opri în absența uneia dintre cele două mâini. Numai după ce ambele mâini liberează mijloacele de control, împingătorul trunchiului începe să se întoarcă înapoi la poziția de pornire.

Tipul de pornire a dispozitivului de blocare este aprobat pentru a preveni apăsarea accidentală a pârghiei hidraulice de control. Pentru a controla maneta de comandă hidraulică, trageți butonul înapoi cu stiftul de fixare înainte de a apăsa înainte maneta de control hidraulic.



Nu încărcați niciodată masina de despicat lemn pentru mai mult de secunde, aplicând presiune pe ea pentru a despica un lemn extrem de dur.

După acest interval de timp, uleiul sub presiune se va supraîncălzi, iar aparatul se poate deteriora. Pentru astfel de trunchi extrem de dur, rotiți la 90°, pentru a vedea dacă acesta poate fi despicat într-o direcție diferită. Oricum, dacă nu puteți despica trunchiul, acest lucru înseamnă că duritatea lui este mai mare decât capacitatea mașinii și el trebuie să fie eliminat pentru a nu deteriora masina de despicat lemn.

Puneti solid întotdeauna trunchiurile pe plăcile de a menține bustenii si bancul de lucru. Asigurați-vă că trunchiurile nu se vor răsuci, leagăna sau aluneca în timp ce se despica. Nu forțați lama până când trunchiul este împărțit în partea de sus. Acest lucru va rupe lama sau defecta mașina.

Despicați trunchiul în direcția de creștere a fibrelor lui. Nu așezați trunchiul transversal pe masina de despicat ca sa-l despicați. Acesta poate fi periculos și poate provoca daune grave la mașină.

Nu încercați să despicați două trunchiuri diferite simultan. Unul dintre ele poate zbura și va poate lovi.

SCOATEREA UNUI TRUNCHI BLOCAT





- Eliberați cele două mijloace de control.
- Odată ce împingătorul trunchiului se întoarce înapoi și complet se oprește la poziția sa inițială, așezați o pană de lemn sub trunchiul blocat.
- Faceți mașină de despicaț lemn să împingă pană de lemn pe deplin sub trunchiul blocat.
- Repetați procedura de mai sus cu pane de lemn înclinate brusc până când, trunchiul este complet eliminat.

Nu încercați să lovi trunchiul blocat ca să-l eliminați. Atacul va deteriora aparatul sau trunchiul poate zbura și poate cauza un accident.

INLOCUIREA ULEIULUI HIDRAULIC





Înlocuiți uleiul hidraulic în mașina de despicaț lemn după fiecare 150 de ore de utilizare.

- Asigurați-vă că toate piesele în mișcare s-au oprit și stecherul mașinii de despicaț lemn este scos din priză.
- Scoateți șurubul de scurgere a uleiului cu un băț pentru a măsura nivelul, ca să-l îndepărtați.
- Pozitionați mașina de despicaț lemn din partea piciorului de suport peste recipientul cu o capacitate de 4 litri pentru a se scurge uleiul hidraulic.
- Pozitionați mașina de despicaț lemn din partea motorului.
- Umpleți uleiul hidraulic nou în cantitate în funcție de capacitatea rezervorului de un anumit model specificată în tabelul de mai sus.
- Curățați suprafața țijeii pentru a măsura nivelul către șurubul pentru a scurge uleiul și puneți-l în rezervorul de ulei în timp ce țineți mașina de despicaț lemn pe verticală.
- Asigurați-vă că nivelul de ulei turnat este direct între cele două divizii ale țijeii de măsurare a nivelului.
- Curățați șurubul pentru scurgere a uleiului înainte să-l puneți în locul lui. Înainte de a plasa orizontal mașina de despicaț lemn, asigurați-vă că șurubul este strâns pentru a preveni scurgerile.

Verificați periodic nivelul de ulei pentru a vă asigura că este între două tăieturi în jurul țijeii pentru a măsura nivelul. Aproape de nivelul superior al uleiului este necesară completare.

Următoarele uleiuri hidraulice sau echivalente sunt recomandate pentru sistemul de transmisie hidraulică a mașinii de despicaț lemn:

SHELL Tellus 22
MOBIL DTE 11
ARAL Vitam GF 22
BP Energol HLP-HM 22





ASCUTIREA LAMEI

După utilizarea mașinii de despicat lemn o anumită perioadă de timp, ascuți marginea de pană a mașinii de despicat lemn folosind pila cu dinții mici și neteziti orice umflături sau zonele rupte de-a lungul marginii de taiere.

DEPANAREA

PROBLEMA	CAUZA POSIBILA	REPARATIE PROPUSA
Motorul se oprește după pornire	Dispozitivul de protecție la suprasarcina este declanșat pentru a proteja mașina de despicat lemn de la daune.	Contactați un electrician calificat pentru a deschide caseta cu butonanele și pentru a porni dispozitivul de protecție la suprasarcină interior *
Nu reușește să despice bușteni	Trunchiul nu este instalat corect.	Consultați secțiunea "Funcționarea mașinii de despicat lemn" pentru a instala în mod corespunzător trunchiul.
	Mărimea sau duritatea trunchiului depășește capacitatea mașinii.	Reduceti dimensiunea trunchiului, înainte de taierea prin mașina de despicat lemn
	Marginea penei este tocita.	Consultați secțiunea "Ascuțire de pană", ca să-l ascuțiți.
	Curge ulei	Localizati scurgerile și contactati furnizorul.
	Este făcuta reglare neautorizată a șurubului de limitare a presiunii maxime. Este setat la nivel mai mic decât este nivelul maxim de presiune.	Contactati furnizorul.
Dispozitivul de împingere a bustenilor se mișcă vioi, produce zgomot neobisnuit sau vibrează foarte mult	Scurgeri de ulei hidraulic și prea mult aer în sistemul hidraulic.	Verificați nivelul de ulei pentru posibila nevoie de reumplere. Contactati furnizorul.
Curge ulei în jurul pistonului hidraulic de presa hidraulică sau în altă parte.	Aer sigilat în sistemul hidraulic în timpul funcționării.	Slăbiți șurubul tubular cu 3~4 rotiri înainte de a porni mașina de despicat lemn.
	Șurubul gol nu este strâns înainte de a muta mașina de despicat lemn	Strângeți șurubul gol înainte de a muta mașina de despicat lemn.





	Șurubul pentru drenarea uleiului prin tija de verificare a nivelului de ulei nu este fixat.	Strângeți șurubul de scurgere a uleiului cu un băț pentru a verifica nivelul lichidului.
	Uzura de asamblarea pentru supapa de control hidraulic și/sau garniturile.	Contactati furnizorul.



Produsele electrice uzate nu trebuie aruncate împreună cu deșeurile menajere. Vă rugăm să reciclați în locuri unde există puncte, contactați autoritățile locale sau furnizorul despre sfaturi cu privire la reciclare.

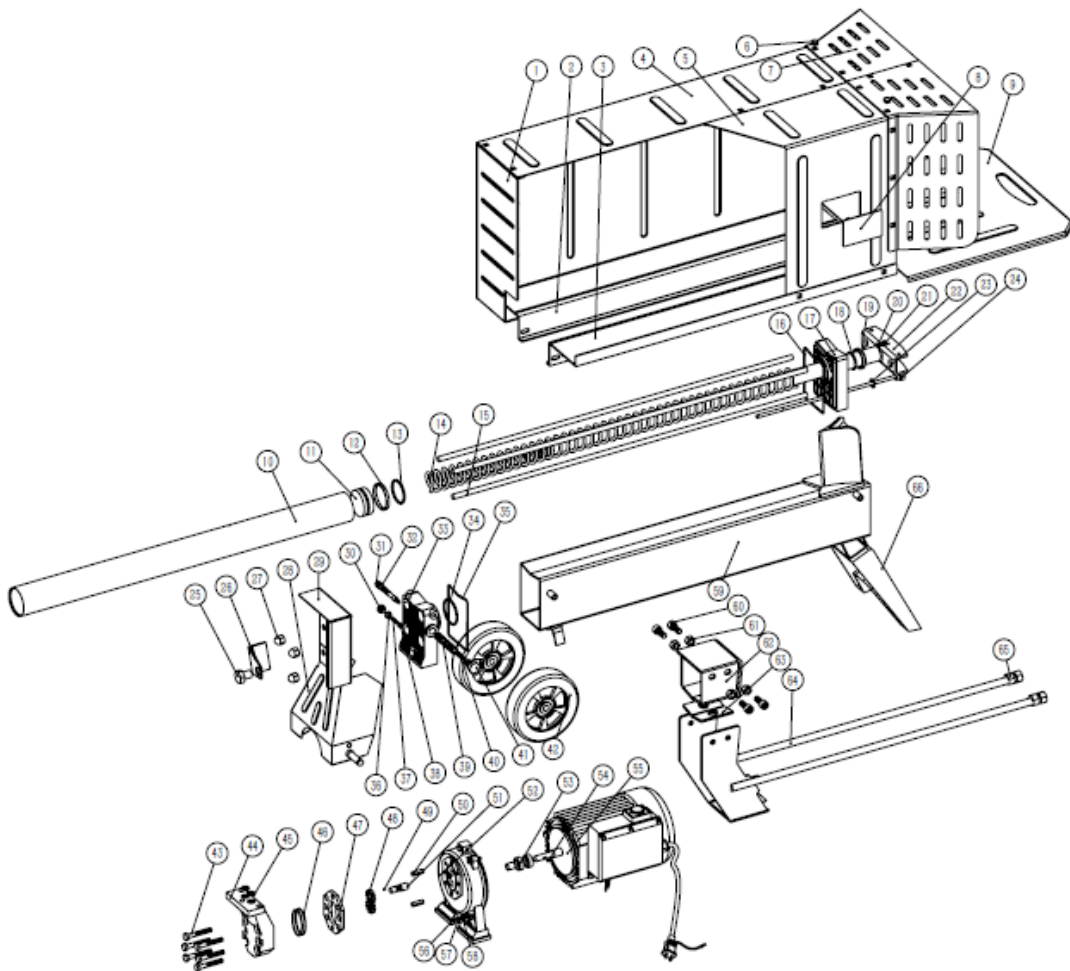



0503LGS5202 SPARE PARTS LIST

No.	Name	Quantity	No.	Name	Quantity
1	coperta din spate	1	42	roată	2
2	placa suport dreapta	1	43	bolț M8X55	6
3	stânga placă suport	1	44	Carcasa pompei de transmisie	1
4	copertă dreaptă	1	45	Inel de etanșare 10 × 2.65	2
5	coperta din stânga	1	46	Garnitură inel	2
6	fix	15	47	placa de separare	1
7	protector de protecție	1	48	Angrenaj	2
8	fereastră de observație	1	49	bila φ2,5	1
9	farfurie Support	1	50	pin 8X25	2
10	Cilindru de ulei	1	51	manșonul arborelui	2
11	Piston	1	52	Capacul frontal al motorului	1
12	Inel de tip ST55.1	1	53	garnitura de ulei 15X26X7.9	2
13	Garnitură inel 43,7 × 3,55	1	54	pin 2.5X6	1
14	Primăvara mare	1	55	Motor	1
15	Șurub cu două capace M10X642.1	4	56	șurub hexagonal exterior M5X25	3
16	gura mat	1	57	praful de spălare 5	3
17	cilindru din aluminiu	1	58	spălătoare plate 5	3
18	Garnitură inel 30 × 3.55	1	59	Rezervor de utilizat	1
19	Inel de tip CK	1	60	Șurub hexagon interior M10X25	4
20	Garnitură inel 6 × 1,8	1	61	piuliță M10	4
21	șurubul de scurgere M6	1	62	Placă mobilă	1
22	Tijă de piston	1	63	Plăcuță din plastic I	1
23	șaiabă 14.1	1	64	Suport de sprijin	1





24	ștecher (M14 x 1,5)	1	65	piuliță M14	4
25	Piuliță de fixare pentru mânerul de funcționare	1	66	Suport pentru suport frontal	1
26	Mânerul de operare	1			
27	piuliță M10	3			
28	Suport din oțel	1			
29	Grijă de mâner	1			
30	șurub M8X10 (GB67)	1			
31	Primăvară mică (I)	1			
32	Arbore mic	1			
33	Bloc de aluminiu	1			
34	Inel de etanșare 55X3.1	1			
35	gura mat	1			
36	Garnitura 10	1			
37	Mica primăvară	1			
38	M8X8 (GB77)	1			
39	Învelișul interior	1			
40	Mica primăvară (II)	1			
41	mufă M16x1.5	1			



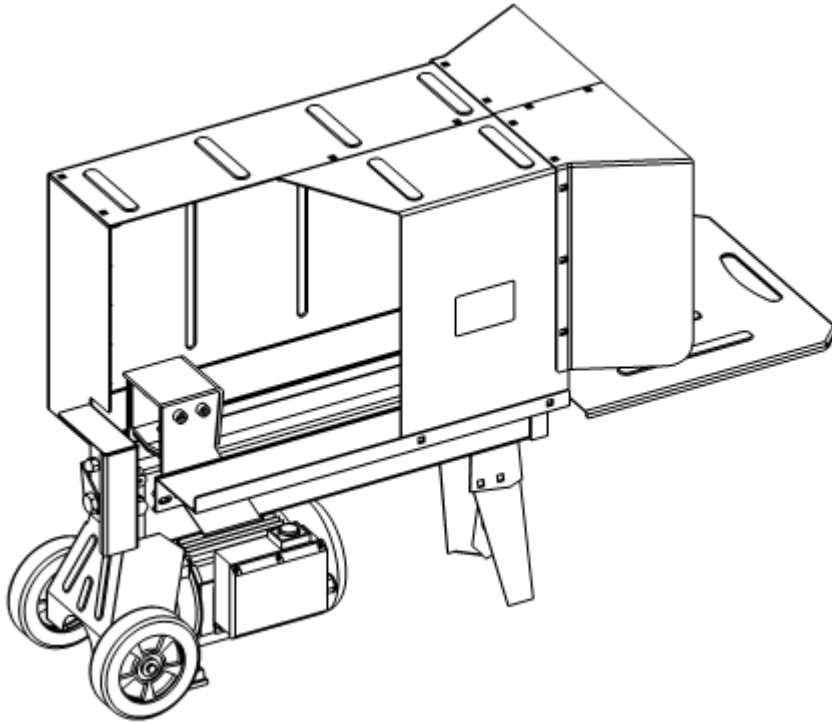

ЗА ВАША БЕЗОПАСНОСТ

ПРОЧЕТЕТЕ И РАЗБЕРЕТЕ ЦЯЛАТА ИНСТРУКЦИЯ ПРЕДИ РАБОТА С МАШИНАТА

НОМЕР НА МОДЕЛА : 0503LGS5202

СЕРИЕН НОМЕР : _____

Двата номера на модела и серия могат да бъдат открити на основния етикет. Трябва да запишете и двата на сигурно място за последваща употреба.

Пазете тази инструкция за бъдещи справки

МАШИНА ЗА ЦЕПЕНЕ НА ДЪРВА 5 ТОНА
PREMIUM - Превод на
Оригинална Инструкция за Употреба





ЗНАЦИ И ПРЕДУПРЕЖДЕНИЯ ЗА БЕЗОПАСНОСТ

ПРЕДУПРЕЖДЕНИЯ ЗА БЕЗОПАСНОСТ И ИНСТРУКЦИИ

СИМВОЛ ПОСТАВЕН НА МАШИНАТА

● ЗАПОЗНАЙТЕ СЕ ВАШАТА МАШИНА ЗА ЦЕПЕНЕ НА ДЪРВА

Прочетете и разберете инструкцията за употреба и етикетите поставени на машината за цепене на дърва. Научете приложението ѝ, както ограниченията и специфичните потенциални опасности своеобразни за нея.

● НАРКОТИЦИ, АЛКОХОЛ И ЛЕКАРСТВА

Не работете с машината за цепене на дърва докато сте под влияние на наркотици, алкохол или някое лекарство, което може да засегне способността ви правилно да я използвате.

● ИЗБЯГВАЙТЕ ОПАСНО УСЛОВИЯ

Поставете машината за цепене на дърва на 60 – 75см височина, стабилна, равна и нивелирана работна маса, където има достатъчно място за работа и помагайте на работещия да бъде нащрек. Фиксирайте машината за цепене на дърва с болтове към работната повърхност, ако се плъзга, движи или пързала.

Поддържайте работното си място чисто и добре осветено. Безпорядъкът е предпоставка за наранявания.

Не използвайте машината за цепене на дърва в мокри или влажни места и не я излагайте на дъжд.

Не я използвайте на места, където има изпарения от боя, разтворители или възпламеними течности, които представляват потенциална опасност.

● ИНСПЕКТИРАЙТЕ ВАШАТА МАШИНА ЗА ЦЕПЕНЕ НА ДЪРВА

Проверете вашата машината за цепене на дърва, преди да я включите. Дръжте предпазителите на местата им и в добро работно състояние. Формирайте си навик да проверявате дали ключовете и гаечните ключове за настройка са отстранени от зоната на машината, преди да я включите. Подменете повредените, липсващи или неизправни части, преди да я използвате.





● ОБЛИЧАЙТЕ СЕ ПОДХОДЯЩО

Не носете свободни дрехи, ръкавици, вратовръзки или бижута (пръстени, ръчни часовници). Те могат да бъдат захванати от движещите се части.

По време на работа е препоръчително да носите предпазни ръкавици не проводящи електричество и обувки, които не се хлъзгат. Носете предпазна мрежа за коса, която да задържа дългата коса, предотвратявайки захващането ѝ от машината.



● ПРЕДПАЗВАЙТЕ ОЧИТЕ И ЛИЦЕТО СИ

Всяка машината за цепене на дърва може да запрати чужди частици към очите. Това може да причини трайно увреждане на очите. Винаги носете предпазни очила. Ежедневните очила имат леци устойчиви само на удар. Те не са предпазни очила.



Не поставяйте машината за цепене на дърва на земята, за да работите с нея. Това е неудобна работна позиция, при която работещият трябва да приближи лицето си до машината и съществува опасност да ви ударят дървени стружки или отпадъци.

● УДЪЛЖАВАЩИ КАБЕЛИ

Неправилната употреба на удължаващи кабели, може да причини неефикасна работа на машината за цепене на дърва, което може да доведе до прегряване. Уверете се, че удължаващия кабел не е по-дълъг от 10м и сечението му не е по-малко от 2,5мм², за да се осигури задоволителен електрически поток към двигателя.

Избягвайте употребата на свободна и неадекватно изолирани свързки. Свързките трябва да бъдат направени от предпазен материал, подходящ за употреба на открито.

● ИЗБЯГВАЙТЕ ТОКОВ УДАР

Проверете дали електрическата верига е адекватно защитена и е в съответствие с мощността, напрежението и честотата на двигателя. Уверете се, че има заземена свързка и регулиращ диференциален предшестваш прекъсвач.

Заземете машината за цепене на дърва. Предотвратете физически контакт със заземени повърхности: тръби, радиатори, готварски печки и хладилници, ограждения.

Никога не отваряйте кутията с бутони на двигателя. Ако това е необходимо се свържете с квалифициран електротехник.

Уверете се , че пръстите ви не докосват металните части на щепсела, когато го поставяте или вадите от контакта.





● ДРЪЖТЕ ПОСЕТИТЕЛИТЕ И ДЕЦАТА НА СТРАНА

Машината за цепене на дърва винаги трябва да се управлява само от едно лице. Други хора трябва да бъдат на безопасно разстояние от работната зона, особено когато машината за цепене на дърва работи. Никога не използвайте друг човек да ви помага за освобождаване на заседнал дънер.

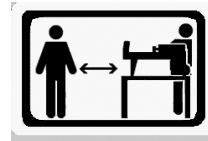

● ИНСПЕКТИРАЙТЕ ВАШИЯ ДЪНЕР

Уверете се, че няма пирони или чужди предмети в дънерите, които ще цепите. Краищата на тропите, трябва да бъдат отрязани успоредно. Клоновете трябва да са отрязани от издънките заедно с пъна.

● НЕ СЕ ПРЕСЯГАЙТЕ

Подът не трябва да е хлъзгав.

През цялото време бъдете стабилно стъпили и пазете баланс.

Никога не се изправяйте на машината за цепене на дърва. Може сериозно да се нараните, ако инструментът е заострен или режещите остриета бъдат докоснати непреднамерено. Не съхранявайте нищо над или близо до машината за цепене на дърва, където всеки може да се качи на инструмента, за да ги достигне.

● ПРЕДОТВРАТЕНЕ НА НАРАНЯВАНЕ ОТ НЕОЧАКВАН ИНЦИДЕНТ

Винаги насочвайте цялото си внимание към движението на приспособлението за избутване на дънера.

Не се опитвайте да поставите дънера, докато приспособлението за избутване не е спряло.

Пазете ръцете си от пътя на движещите се части.

● ПАЗЕТЕ РЪЦЕТЕ СИ

Пазете ръцете си далеч от цепки и пукнатини, които се появяват по дънера; Те могат да се затворят внезапно и да премажат или ампутират ръцете ви.

Не отстранявайте заседнали цепеници с ръце.





● НЕ ПРЕТОВАРВАЙТЕ ИНСТРУМЕНТА

Машината ще работи по-добре и безопасно в обсега на дейността за която е създадена. Никога не се опитвайте да цепите дънери с размери по-големи от посочените в таблицата със спецификации. Това може да бъде опасно и може да повреди машината.

Не използвайте машината за цепене на дърва за дейности не по предназначение.

● НИКОГА НЕ ОСТАВЯЙТЕ ИНСТРУМЕНТА ДА РАБОТИ БЕЗ НАДЗОР

Не оставяйте инструмента, докато напълно не спре.

● ПРЕКЪСНЕТЕ ЗАХРАНВАНЕТО

Извадете щепсела от контакта, когато машината не се използва, преди да правите настройки, смяна на части, почистване или работите по машината за цепене на дърва; Консултирайте се с техническата инструкция, преди сервисна дейност.

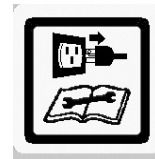

● ПАЗЕТЕ ОКОЛНАТА СРЕДА

Занесете използваното масло в оторизиран център за събиране на такова или следвайте условията в страната, където машината за цепене на дърва се използва.



Не изсипвайте в канали, почва или вода.

● ГРИЖЛИВО ПОДДЪРЖАЙТЕ МАШИНАТА ЗА ЦЕПЕНЕ НА ДЪРВА

Поддържайте машината за цепене на дърва чиста за добра и безопасна работа.

● НАПРАВЕТЕ РАБОТИЛНИЦАТА НЕДОСТЪПНА ЗА ДЕЦА

Заклучвайте работилницата. Изключете основния прекъсвач. Съхранявайте машината за цепене на дърва далеч от деца и други неквалифицирани да я използват лица.

ТАБЛИЦА СЪС СЪДЪРЖАНИЕ

Знаци и предупреждения за безопасност.....	3
Условия за употреба	6
Спецификации	6
Изисквания за електрозахранване	6
Настройка и подготовка за употреба	7
Електромонтажна схема	8
Тръбопроводна схема	8





Функциониране на машината за цепене на дърва.....	9
Отстраняване на заседнал дънер	10
Подмяна на хидравличното масло	11
Заточване ръба на клина.....	11
Отстраняване на проблеми	12
Схема на частите	13

УСЛОВИЯ ЗА УПОТРЕБА

Тази машина за цепене на дърва е модел за употреба в дома. Тя е проектирана за работа при температура на околната среда между +5°C и 40°C и за инсталиране при надморска височина не повече от 1000м над морското равнище. Заобикалящата влажност трябва да е по-малко от 50% при 40°C. Може да се съхранява или транспортира при температура на околната среда между -25°C и 55°C.

СПЕЦИФИКАЦИИ

Номер на Модела		0503LGS5202
Двигател		230V~ 50Hz 1500W S3 IP54
Обем на дънера	Диаметър	5 ~ 25см
	Дължина	52см
Сила на разцепване		5 т
Хидравличен натиск		16Мра
Капацитет на Хидравличното Масло		2.4 л
Габаритен размер	Дължина	940мм
	Ширина	260мм
	Височина	480мм
Тегло		44кг

Диаметърът на дънера е индикатор – малкият дънер може трудно ще се цепи, когато има изпъкналости или особено жилави нишки. От друга страна, може да не е трудно да се разцепи цепеница с нормални нишки, дори ако диаметърът ѝ надвишава максималната горе посочена стойност.

ИЗИСКВАНИЯ КЪМ ЕЛЕКТРОЗАХРАНВАНЕТО

Свържете захранващите кабели към стандартен 230V \pm 10% (50Hz \pm 1Hz) електрически източник, който има защитни устройства при понижаване на напрежението, повишаване на напрежението, максимално токова защита, както и устройство за остатъчен ток (RCD), чийто максимален номинален остатъчен ток е 0.03А.





НАСТРОЙКА И ПОДГОТОВКА ЗА РАБОТА

Преди стартиране на машината за цепене на дърва, кухият винт трябва да се разхлаби с няколко завъртания, докато стане възможно в масления резервоар плавно да влиза и излиза въздух.

Въздушният поток през отвора на кухия винт трябва да бъде осезаем докато машината за цепене на дърва работи.

Преди да преместите машината за цепене на дърва се уверете, че кухият винт е затегнат, за да избегнете протичане на масло от това място.



АКО КУХИЯТ ВИНТ НЕ БЪДЕ РАЗХЛАБЕН, ЗАПЕЧАТАНИЯТ ВЪЗДУХ В ХИДРАВЛИЧНАТА СИСТЕМА, БЪДЕЙКИ КОМПРЕСИРАН ЩЕ БЪДЕ ДЕКОМПРЕСИРАН. ТАКОВА ПРОДЪЛЖИТЕЛНО ВЪЗДУШНО КОМПРЕСИРАНЕ И ДЕКОМПРЕСИРАНЕ ЩЕ ПРЕДИЗВИКА ИЗПУСКАНЕ НА ВЪЗДУХ ОТ УПЛЪТНИТЕЛИТЕ НА ХИДРАВЛИЧНАТА СИСТЕМА, ПРИЧИНЯВАЙКИ ТРАЙНО УВРЕЖДАНЕ НА ДЪРВОЦЕПАЧКАТА.

Винт ограничаващ максималния натиск



НЕ НАСТРОЙВАЙТЕ ВИНТА ОГРАНИЧАВАЩ МАКСИМАЛНИЯ НАТИСК !

Максималният натиск е настроен преди франко завода на машината за цепене на дърва и винтът ограничаващ максималния натиск е запечатан с лепило, за да се осигури работа на дървоцепачката при натиск не повече от 4 тона. Настройката е била направена от квалифициран механик с професионални инструменти.

Непозволена повторна настройка ще причини неизправност на хидравличната помпа, която няма да произвежда достатъчно разцепващ натиск или **ЩЕ ДОВЕДЕ ДО НАРАНЯВАНЕ, КАКТО И ПОВРЕДА НА МАШИНАТА.**





ЕЛЕКТРОМОНТАЖНА СХЕМА

ТРЪБОПРОВОДНА СХЕМА

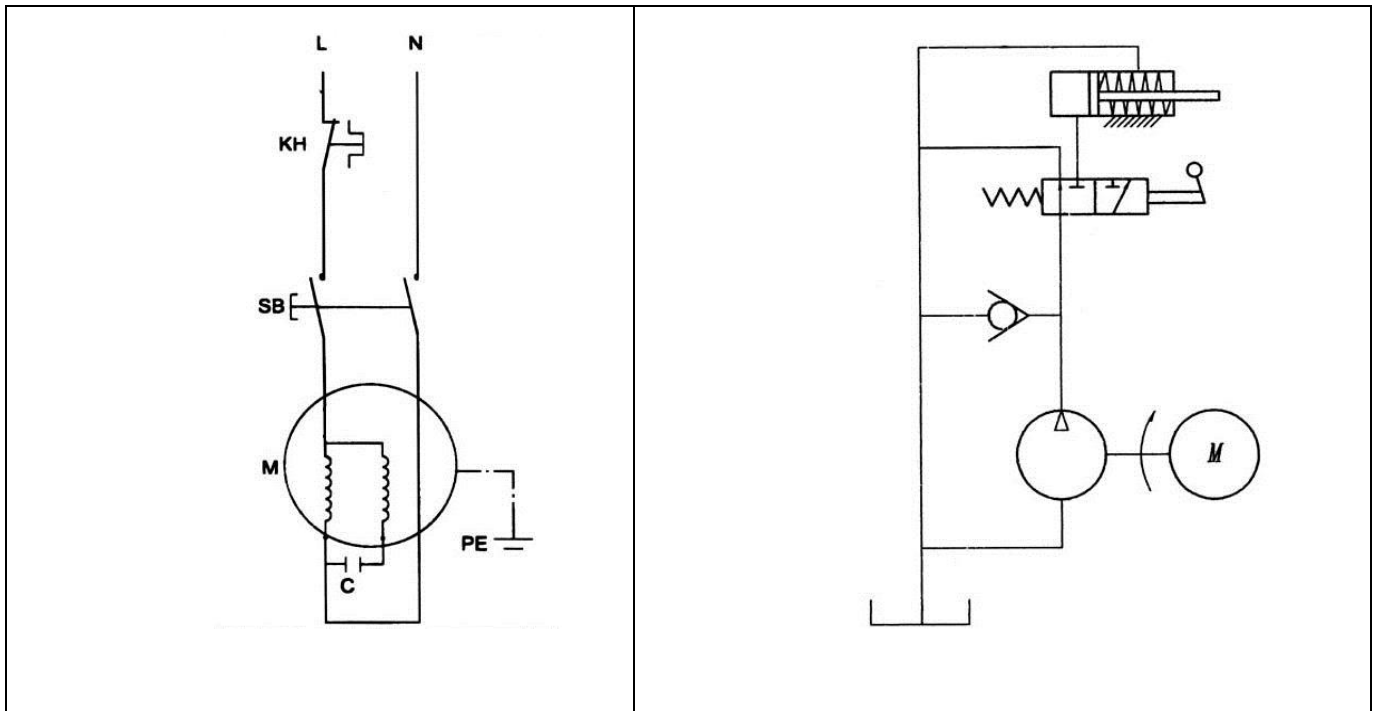

ФУНКЦИОНИРАНЕ НА МАШИНАТА ЗА ЦЕПЕНЕ НА ДЪРВА

Тази машина за цепене на дърва е снабдена с “ZHB” контролна система, която изисква устройството да се управлява с двете ръце работещия – Лявата ръка управлява хидравличния контролен лост, докато дясната ръка контролира бутонния превключвател. Машината за цепене на дърва ще спре при отсъствие на някоя от двете ръце. Само след като двете ръце освободят контролиращите средства, приспособлението за избутване на дънера започва да се връща назад към началната си позиция.

Спусъчният тип на заключващото устройство е одобрено, за да се избегне инцидентно натискане на хидравличния контролиращ лост. За да управлявате хидравличния контролен лост, изтеглете спусъка назад с фиксиращия щифт, преди да натиснете напред хидравличния управляващ лост.



Никога не натоварвайте машината за цепене на дърва за повече от секунди, прилагайки натиск спрямо нея, за да разцепите изключително твърдо дърво.

След този времеви интервал, маслото под налягане ще прегрее и машината може да бъде повредена. За такъв изключително твърд дънер, завъртете го на 90°, за да





видите дали може да бъде разцепен в различна посока. Във всеки случай, ако не можете да разцепите дънера, това означава, че твърдостта му надвишава капацитета на машината и той трябва да бъде изхвърлен, за да не се повреди машината за цепене на дърва.

Винаги поставяйте стабилно дънерите на плочите за поддържане на цепеницата и работната маса. Уверете се, че дънерите няма да се усучат, залюлеят или плъзнат, докато се цепят. Не претоварвайте острието докато дънерът се разцепва в горната част. Това ще счупи острието или ще повреди машината.

Цепете дънера по посока на неговите влакната на растежа. Не поставяйте дънера напречно на машината за цепене на дърва, за да го разцепите. Това може да бъде опасно и да причини сериозна повреда на машината.

Не се опитвайте да цепите 2 отделни дънера едновременно. Единият от тях може да полети и да ви удари.

ОТСТРАНЯВАНЕ НА ЗАСЕДНАЛ ДЪНЕР

- Освободете двете средства за контрол.
- След като приспособлението за избутване на дънера се върне назад и напълно спре на началната си позиция, поставете клиновидно дърво под заседналия дънер.
- Накарайте машината за цепене на дърва да избута клиновидното дърво изцяло под заседналия дънер.
- Повторете гореописаната процедура с по-остро наклонени клиновидни дърва докато, дънера бъде напълно отстранен.
- Не се опитвайте да удряте заседналия дънер, за да го отстраните. Удрянето ще повреди машината или дънерът може да полети и да причини инцидент.

35



e-mail: info@valerii.com

www.valerii.com

Сервиз: тел. 02/ 942 34 70 (национален)

Централен офис: София 1517

кв. "Сухата река" бул. "Ботевградско шосе" 44

тел.: 02/ 942 34 00, факс.: 02/ 945 4634

GSM 0889/ 444 991

Пловдив, с.Труд 4199

ул. "Строевско шосе" 3

тел./факс 032/ 953 666

GSM 0885/ 808 003

Варна 9000, кв. "Владиславово"

бул. "Атанас Москов" 13

тел.: 052/ 504 514

GSM 0885/ 808 004

София 2227, кв."Божурище"

бул. "Европа" 180, склад 33

тел.: 02/ 925 22 37

GSM 0889/ 334 692



СМЯНА НА ХИДРАВЛИЧНОТО МАСЛО

Сменяйте хидравличното масло в машината за цепене на дърва след всеки 150 часа употреба.

- Уверете се, че всички движещи се части са спрели и щепселът на машината за цепене на дърва е изваден от контакта.
- Развийте болта за източване на маслото с пръчка за измерване на нивото, за да го отстраните.
- Обърнете машината за цепене на дърва откъм страната на опорния крак, над контейнер с капацитет над 4 литра, за да източите хидравличното масло.
- Обърнете машината за цепене на дърва откъм страната на двигателя.
- Налейте новото хидравлично масло в количество зависещо от капацитета на резервоара на определения модел, посочено в горе упоменатата таблица за спецификации.
- Почистете повърхността на пръчката за измерване на нивото към болта за източване на маслото и го поставете в масления резервоар, докато държите машината за цепене на дърва вертикално.
- Уверете се, че нивото на налятото масло е точно между 2-те разделения на пръчката за измерване на нивото.
- Почистете болта за източване на маслото, преди да го поставите на мястото му. Преди да поставите хоризонтално машината за цепене на дърва се уверете, че болтът е затегнат, за да избегнете теч.

Периодично проверявайте нивото на маслото, за да се уверете, че е между 2 нареза около пръчката за измерване на нивото. В близост до горното ниво на маслото е необходимо доливане.





Следните хидравлични масла или еквивалентни са препоръчителни за хидравличната трансмисионна система на машината за цепене на дърва:

SHELL Tellus 22

MOBIL DTE 11

ARAL Vitam GF 22

BP Energol HLP-HM 22

ЗАТОЧВАНЕ НА ОСТРИЕТО

След употреба на машините за цепене на дърва определено време, заточете ръба на клина на машината за цепене на дърва, използвайки пила със ситни зъби и загладете всички неравности или разбити зони по протежение на режещия ръб.

ОТСТРАНЯВАНЕ НА ПРОБЛЕМИ

ПРОБЛЕМ	ВЕРОЯТНА ПРИЧИНА	ПРЕДЛОЖЕНА ПОПРАВКА
Двигателят спира след стартиране.	Устройството за защита от претоварване се е задействало, за да защити машината за цепене на дърва от повреждане.	Свържете се с квалифициран електротехник, за да отвори бутонната кутия и да включи Устройството за защита от претоварване вътре *
Не успява да разцепи дънери	Дънерът не е поставен правилно.	Обърнете се към раздел „Функциониране на машината за цепене на дърва“ за правилно поставяне на дънера.
	Размерът или твърдостта на дънера надвишава капацитета на машината.	Намалете размера на дънера, преди да го разрежете на машината за цепене на дърва.
	Ръба на клина е затъпено.	Обърнете се към раздел „Подостряне клина“, за да го заточите.
	Тече масло.	Локализирайте течовете и се свържете с доставчика.
	Направена е непозволена настройка на винта ограничаващ максималния натиск. Настроен е по-малко максимално ниво на натиск.	Свържете се с доставчика.





Приспособлението за избутване на цепеницата се движи отривисто, издавайки непознат шум или много вибрира	Теч на хидравлично масло и прекалено много въздух в хидравличната система.	Проверете нивото на маслото за възможна необходимост от доливане. Свържете се с доставчика.
Тече масло около цилиндровото бутало на хидравличната преса или от други места.	Въздух запечатан в хидравличната система, докато работи.	Разхлабете кухия винт с 3 ~ 4 завъртания, преди стартиране на машината за цепене на дърва.
	Кухият винт не е затегнат преди преместване на машината за цепене на дърва.	Затегнете кухия винт, преди преместване на машината за цепене на дърва.
	Болтът за източване на масло с пръчка за проверка нивото на течността не е затегнат.	Затегнете Болтът за източване на масло с пръчка за проверка нивото на течността.
	Износване на сглобката на хидравличния управляващ клапан и/ или уплътнителите.	Свържете се с доставчика.



Отпадъчните електрически продукти не трябва да се изхвърлят с домашния отпадък. Моля, рециклирайте там където има изградени пунктове, обърнете се към вашата местна власт или доставчик за съвет относно рециклирането.



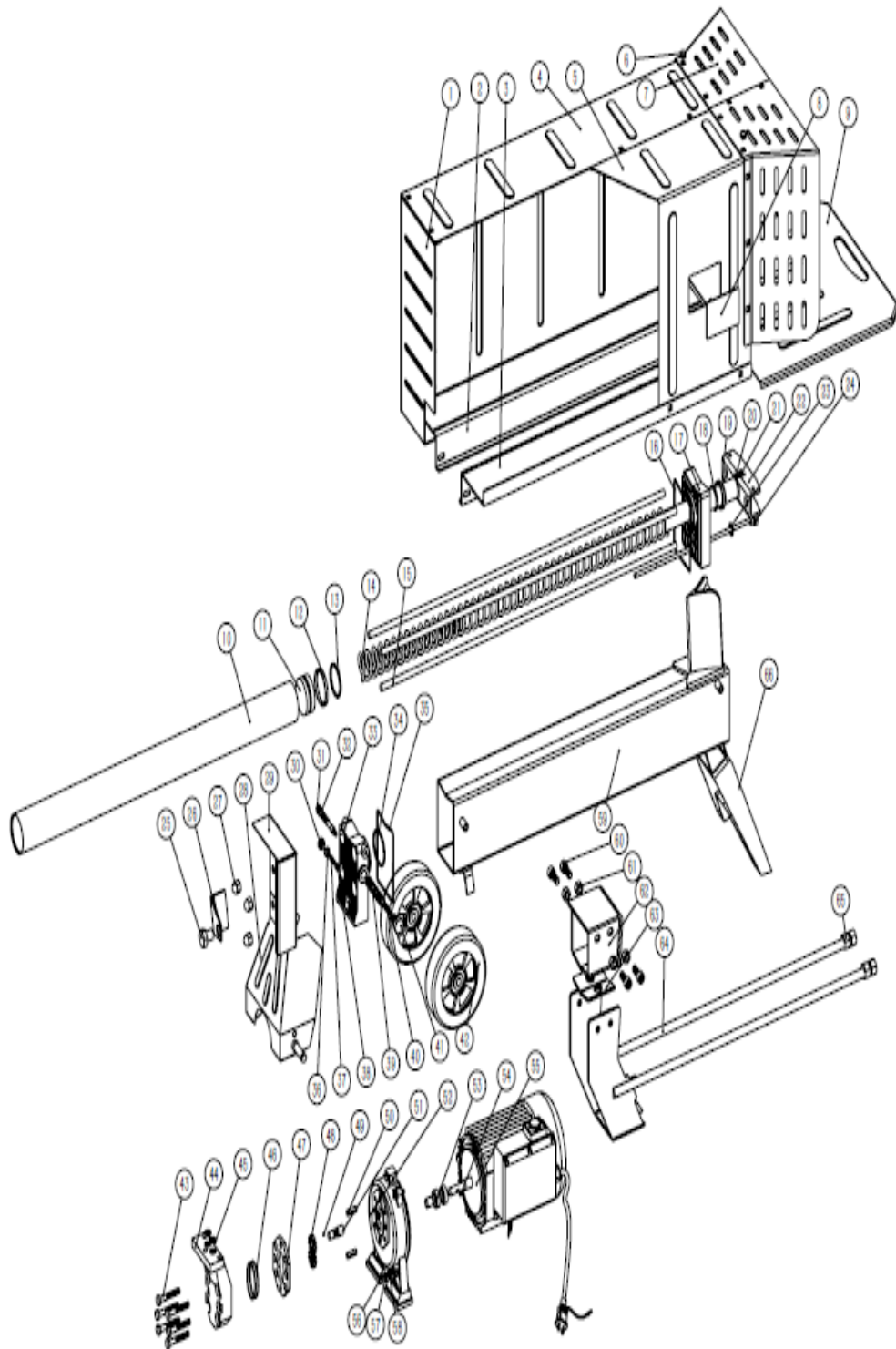



0503LGS5202 СПИСЪК НА РЕЗЕРВНИ ЧАСТИ

№.	име	Quantity	№.	име	Quantity
1	Задно покритие	1	42	колело	2
2	дясна опорна плоча	1	43	болт М8Х55	6
3	лява опорна плоча	1	44	Корпус на подаващата помпа	1
4	Дясно покритие	1	45	Гарнитура пръстен 10×2.65	2
5	Ляво покритие	1	46	Гарнитура пръстен	2
6	Фиксатор	15	47	разделителна плоча	1
7	предпазител	1	48	Зъбно колело	2
8	прозорец за наблюдение	1	49	Сачма φ2.5	1
9	опорна плоча	1	50	Щифт 8Х25	2
10	Маслен цилиндър	1	51	Валов ръкав	2
11	бутало	1	52	Преден капак на двигателя	1
12	ST тип пръстен 55.1	1	53	Салник 15Х26Х7.9	2
13	Гарнитура пръстен 43.7×3.55	1	54	Щифт 2.5Х6	1
14	Голяма пружина	1	55	мотор	1
15	Двуглав болт М10Х642.1	4	56	външен шестограмен болт М5Х25	3
16	mouth mat	1	57	Пружинен пръстен 5	3
17	цилиндров капак от алуминий	1	58	Плоска шайба5	3
18	Гарнитура пръстен 3,0×3.55	1	59	Работен резервоар	1
19	СК-тип пръстен	1	60	Вътрешен шестограмен болт М10Х25	4
20	Гарнитура пръстен 6×1.8	1	61	Гайка М10	4
21	Обезвъздушаващ винт М6	1	62	Подвижна плоча	1
22	Бутален прът	1	63	Пластмасова подложка	1





23	шайба 14.1	1	64	Поддържаща скоба	1
24	Тапа (M14×1.5)	1	65	гайка M14	4
25	Фиксираща гайка за ръкохватката за работа	1	66	Поставка за предна част	1
26	Работна дръжка	1			
27	гайка M10	3			
28	Задна стоманена плоча	1			
29	Предпазител на дръжката	1			
30	Винт M8X10 (GB67)	1			
31	Малка пружина (I)	1			
32	Малък шпиндел	1			
33	Алуминиев блок	1			
34	Гарнитура пръстен 55X3.1	1			
35	mouth mat	1			
36	гарнитура 10	1			
37	Малка пружина	1			
38	M8X8 (GB77)	1			
39	Вътрешна обвивка	1			
40	Малка пружина (II)	1			
41	Тапа M16X1.5	1			

