



ORIGINAL INSTRUCTION MANUAL

Inverter Welding PREMIUM

0503MMA200



TABLE OF CONTENTS

1. SAFETY
2. GENERAL DESCRIPTION
3. MAIN PARAMETERS
4. ELECTRIC BLOCK DIAGRAM
5. OPERATION CONTROL AND DESCRIPTION
6. INSTALLATION TESTING AND OPERATION
7. CAUTION
8. MAINTENANCE
9. TROUBLESHOOTING



e-mail: info@valerii.com www.valerii.com

Сервиз: тел. 02/ 942 34 70 (национален)

Централен офис: София 1517

кв. "Сухата река" бул. "Ботевградско шосе" 44

тел.: 02/ 942 34 00, факс.: 02/ 945 4634

GSM 0889/ 444 991

Пловдив, с.Труд 4199

ул. "Строевско шосе" 3

тел./факс 032/ 953 666

GSM 0885/ 808 003

Варна 9000, кв. "Владиславово"

бул. "Атанас Москов" 13

тел.: 052/ 504 514

GSM 0885/ 808 004

София 2227, кв."Божурище"

бул. "Европа" 180, склад 33

тел.: 02/ 925 22 37

GSM 0889/ 334 692

Проверил: Р.Ч./24.03.2015г



1. SAFETY

Welding is dangerous, and may cause damage to you and others, so take good protection when welding. For details, please refer to the operator safety guidelines in conformity with the accident prevention requirements of the manufacturer.

Professional training is needed before operating the machine.

- Use labor protection welding supplies authorized by national security supervision department.
- The operator must be qualified personnel with a valid "metal welding (OFC) operations" operation certificate.
- Cut off power before maintenance or repair.



Electric shock—may lead to serious injury or even death.

- Install earth device according to the application criteria.
- Never touch the live parts when skin bared or wearing wet gloves/clothes.
- Make sure that you are insulated from the ground and workpiece.
- Make sure that your working position is safe.



Smoke & gas—may be harmful to health.

- Keep the head away from smoke and gas to avoid inhalation of exhaust gas from welding.
- Keep the working environment in good ventilation with exhaust or ventilation equipment when welding.



Arc radiation—may damage eyes or burn skin.

- Wear suitable welding masks and protective clothing to protect your eyes and body.
- Use suitable masks or screens to protect spectators from harm.



Improper operation may cause fire or explosion.

- Welding sparks may result in a fire, so please make sure no inflammabl materials nearby and pay attention to fire hazard.
- Have a fire extinguisher nearby, and have a trained person to use it.
- Airtight container welding is forbidden
- Do not use these machines for pipe thawing.



e-mail: info@valerii.com www.valerii.com
Сервиз: тел. 02/ 942 34 70 (национален)

Централен офис: София 1517
кв. "Сухата река" бул. "Ботевградско шосе" 44
тел.: 02/ 942 34 00, факс.: 02/ 945 4634
GSM 0889/ 444 991

Пловдив, с.Труд 4199
ул. "Строевско шосе" 3
тел./факс 032/ 953 666
GSM 0885/ 808 003

Варна 9000, кв. "Владиславово"
бул. "Атанас Москов" 13
тел.: 052/ 504 514
GSM 0885/ 808 004

София 2227, кв."Божурище"
бул. "Европа" 180, склад 33
тел.: 02/ 925 22 37
GSM 0889/ 334 692



Hot workpiece may cause severe scalding.

- Do not contact hot workpiece with bare hands.
- Cooling is needed during continuous use of the welding torch.



Magnetic fields affect cardiac pacemaker.

- Pacemaker users should be away from the welding spot before medical consultation.



Moving parts may lead to personal injury.

- Keep yourself away from moving parts such as fan.
- All doors, panels, covers and other protective devices should be closed during operation



Please seek professional help when encountering machine failure.

- Consult the relevant contents of this manual if you encounter any difficulties in installation and operation.
- Contact the service center of your supplier to seek professional help if you still can not fully understand after reading the manual or still can not solve the problem according to the manual.



2. GENERAL DESCRIPTION

➤ Advanced IGBT inverter technology

- ◆ High inverter frequency greatly reduces the volume and weight of the welder.
- ◆ Great reduction in magnetic and resistance loss obviously enhances the welding efficiency and energy saving effect.
- ◆ Switching frequency is beyond audiorange, which almost eliminates noise pollution.

➤ Leading control mode

- ◆ Advanced control technology meets various welding applications and greatly improves the welding performance.
- ◆ It can be widely used in acid and basic electrode welding.
- ◆ Easy arc starting, less spatter, stable current and good shaping.

➤ Features of MMA series

- ◆ Efficiency, energy saving, portable, stable arc, high no-load voltage, and with good compensation of arc force, are able to meet various welding requirements in field work



e-mail: info@valerii.com www.valerii.com
Сервиз: тел. 02/ 942 34 70 (национален)

Централен офис: София 1517
кв. "Сухата река" бул. "Ботевградско шосе" 44
тел.: 02/ 942 34 00, факс.: 02/ 945 4634
GSM 0889/ 444 991

Пловдив, с.Труд 4199
ул. "Строевско шосе" 3
тел./факс 032/ 953 666
GSM 0885/ 808 003

Варна 9000, кв. "Владиславово"
бул. "Атанас Москов" 13
тел.: 052/ 504 514
GSM 0885/ 808 004

София 2227, кв. "Божурище"
бул. "Европа" 180, склад 33
тел.: 02/ 925 22 37
GSM 0889/ 334 692



3. MAIN PARAMETERS

MODEL	MMA100	MMA140	MMA160	MMA180	MMA200	MMA250	MMA315	MMA400
Rated input voltage (V)	AC230V 15% 50/60Hz				AC380V 15% 50/60Hz			
Rated input power (KVA)	5	6	7.11	8	9.4	9.8	14	19.5
Rated input current (A)	22	26	31	35	42.8	15	21	29
Rated output	100A/24.0V	140A/25.6V	160A/26.5V	180A/27.2V	200A/28V	250A/30V	315A/32.6V	400A/36V
Welding current range (A)	10-100A	10-140A	10-160A	10-180A	10-200A	10-250A	10-315A	10-400A
No-load voltage (V)	67	67	67	76	76	65	65	65
Rated duty cycle	60%	60%	60%	60%	60%	60%	60%	60%
Efficiency (%)	85	85	85	85	85	85	85	85
Power factor	0.7	0.7	0.7	0.7	0.7	0.93	0.93	0.93
Protection class	IP21S	IP21S	IP21S	IP21S	IP21S	IP21S	IP21S	IP21S
Insulation class	F	F	F	F	F	F	F	F
Size (mm)	310X135X250	310X135X250	310X135X250	410X165X290	310X135X250	365X230X445	365X230X445	480X240X410
Weight (Kg)	4.1	4.7	5.2	5.8	5.8	4.1	4.1	4.1

4. ELECTRIC BLOCK DIAGRAM

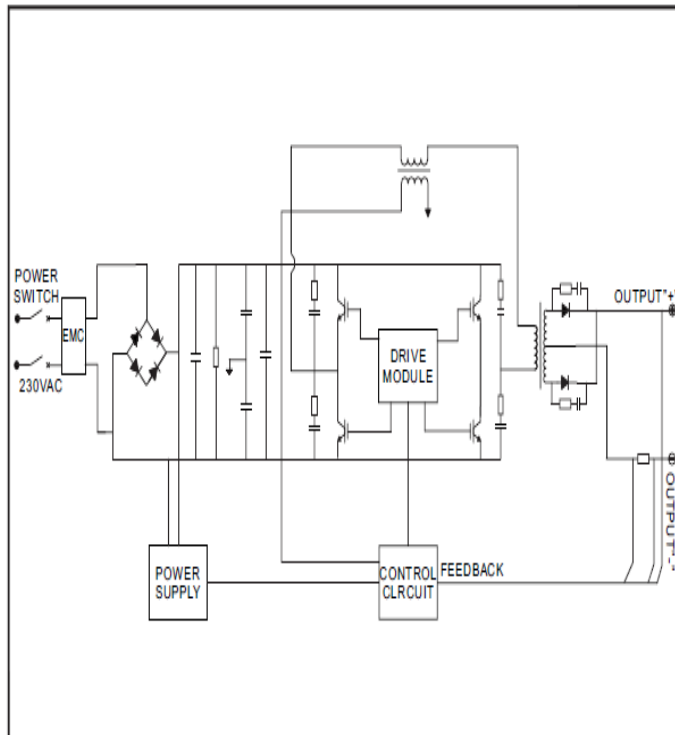

e-mail: info@valerii.com www.valerii.com
Сервиз: тел. 02/ 942 34 70 (национален)

Централен офис: София 1517
кв. "Сухата река" бул. "Ботевградско шосе" 44
тел.: 02/ 942 34 00, факс.: 02/ 945 4634
GSM 0889/ 444 991

Пловдив, с.Труд 4199
ул. "Строевско шосе" 3
тел./факс 032/ 953 666
GSM 0885/ 808 003

Варна 9000, кв. "Владиславово"
бул. "Атанас Москов" 13
тел.: 052/ 504 514
GSM 0885/ 808 004

София 2227, кв."Божурище"
бул. "Европа" 180, склад 33
тел.: 02/ 925 22 37
GSM 0889/ 334 692



5. OPERATION CONTROL AND DESCRIPTION

● Front control panel (see Figure 1)

- (1) "-" output terminal: To connect the work clamp.
- (2) "+" output terminal: To connect the electrode holder.
- (3) Arc pushing force
- (4) Power LED: To indicate the power. Power LED on indicates that the power switch of the machine is on.
- (5) Overheating LED: To indicate overheating. Overheating LED on indicates that the temperature inside the machine is too high and the machine is under overheating protection status.
- (6) Welding current knob: To adjust the output current.
- (11) OC Light: The light will be on when the machine has problem.
- (12) Digital display: Display the welding current

● Back control panel (see Figure 2)

- (7) Fan
- (8) Power switch: Power ON/OFF switch
- (9) Power input: Power input cable.
- (10) Earth connecting

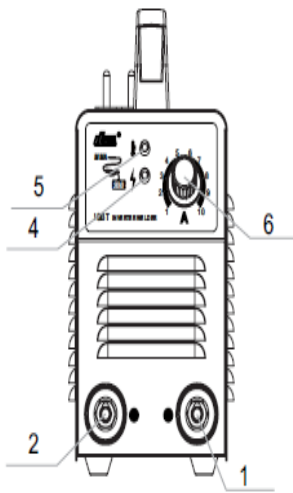

Figure 1

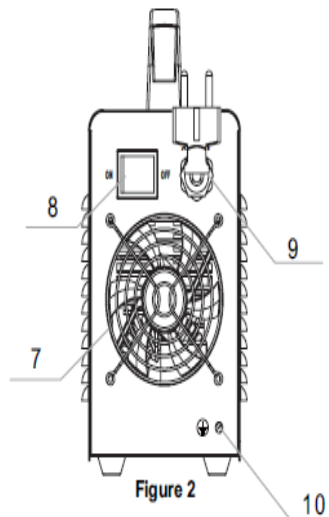

Figure 2

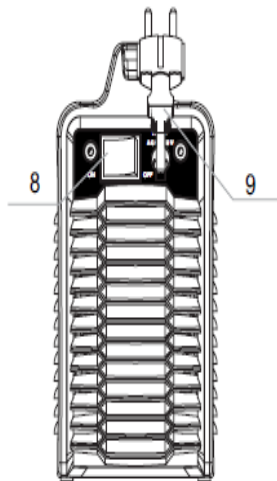

Figure 2

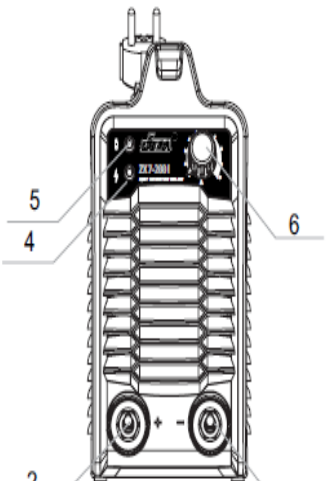

Figure 1



e-mail: info@valerii.com www.valerii.com
Сервиз: тел. 02/ 942 34 70 (национален)

Централен офис: София 1517
кв. "Сухата река" бул. "Ботевградско шосе" 44
тел.: 02/ 942 34 00, факс.: 02/ 945 4634
GSM 0889/ 444 991

Пловдив, с.Труд 4199
ул. "Строевско шосе" 3
тел./факс 032/ 953 666
GSM 0885/ 808 003

Варна 9000, кв. "Владиславово"
бул. "Атанас Москов" 13
тел.: 052/ 504 514
GSM 0885/ 808 004

София 2227, кв. "Божурище"
бул. "Европа" 180, склад 33
тел.: 02/ 925 22 37
GSM 0889/ 334 692



ВАЛЕРИЙ С&М ГРУПА Д

ИНСТРУМЕНТИТЕ В БЪЛГАРИЯ

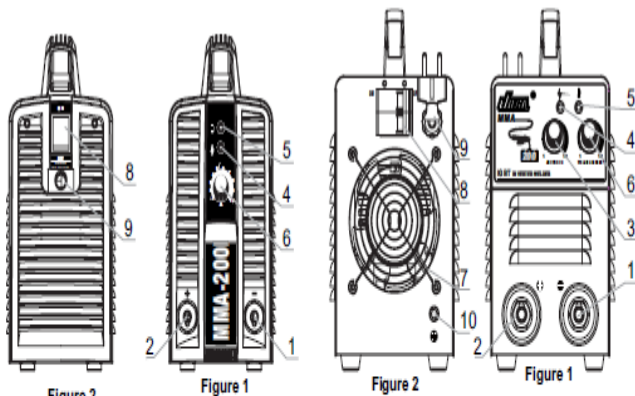

Figure 2

Figure 1

Figure 2

Figure 1

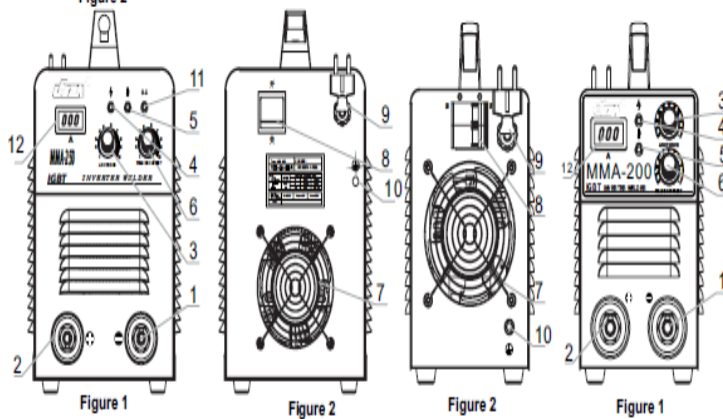

Figure 1

Figure 2

Figure 2

Figure 1

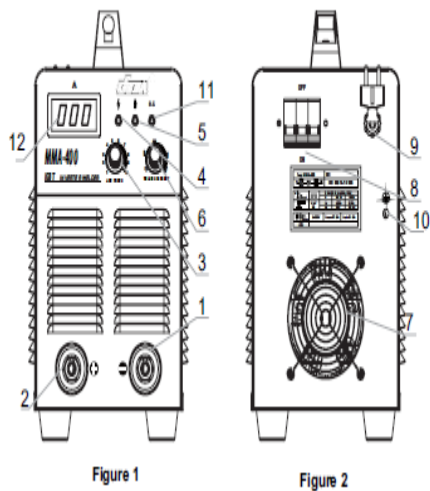

Figure 1

Figure 2



e-mail: info@valerii.com www.valerii.com
Сервиз: тел. 02/ 942 34 70 (национален)

Централен офис: София 1517
кв. "Сухата река" бул. "Ботевградско шосе" 44
тел.: 02/ 942 34 00, факс.: 02/ 945 4634
GSM 0889/ 444 991

Пловдив, с.Труд 4199
ул. "Строевско шосе" 3
тел./факс 032/ 953 666
GSM 0885/ 808 003

Варна 9000, кв. "Владиславово"
бул. "Атанас Москов" 13
тел.: 052/ 504 514
GSM 0885/ 808 004

София 2227, кв. "Божурище"
бул. "Европа" 180, склад 33
тел.: 02/ 925 22 37
GSM 0889/ 334 692

Проверил: Р.Ч./24.03.2015г



6. INSTALLATION TESTING AND OPERATION

Note: Please install the machine strictly according to the following steps.

Turn off the power supply switch before any electric connection operation.

The protection class of this machine is IP21S, so avoid using it in rain.

6.1 Installation method

- (1) A primary power supply cable is available for this welding machine. Connect the power supply cable to the rated input power
- (2) The primary cable should be tightly connected to the correct socket to avoid oxidization.
- (3) Check whether the voltage value varies in acceptable range with a multi-meter.
- (4) Insert the cable plug with electrode holder into the "+" socket on the front panel of the welding machine, and tighten it clockwise.
- (5) Insert the cable plug with work clamp into the "-" socket on the front panel of the welding machine, and tighten it clockwise.
- (6) Ground connection is needed for safety purpose

The connection as mentioned above in 6.1(4) and 6.1(5) is DCEP connection. Operator can choose DCEN connection according to workpiece and electrode application requirement. Generally, DCEP connection is recommended for basic electrode, while no special requirement for acid electrode.

6.2 Operation method

- (1) After being installed according to the above method, and the power switch being switched on, the machine is started with the power LED on and the fan working.
- (2) Pay attention to the polarity when connecting. Phenomena such as unstable arc, spatter and electrode sticking could happen if improper mode is selected. Exchange the polarity if necessary.
- (3) When switching the MMA/TIG switch to MMA mode, normal welding can be carried out under rated output current. When switching the MMA/TIG switch to TIG position and using lift arc ignition, arc can be successfully started under rated arc ignition current, and normal welding can be carried out under rated welding current.
- (4) Select cable with larger cross-section to reduce the voltage drop if the secondary cables (welding cable and earth cable) are long.
- (5) Preset the welding current according to the type and size of the electrode, clip the electrode and then welding can be carried out by short circuit arc starting. For welding parameters, please refer to 6.3.



e-mail: info@valerii.com www.valerii.com
Сервиз: тел. 02/ 942 34 70 (национален)

Централен офис: София 1517

кв. "Сухата река" бул. "Ботевградско шосе" 44

тел.: 02/ 942 34 00, факс.: 02/ 945 4634

GSM 0889/ 444 991

Пловдив, с.Труд 4199

ул. "Строевско шосе" 3

тел./факс 032/ 953 666

GSM 0885/ 808 003

Варна 9000, кв. "Владиславово"

бул. "Атанас Москов" 13

тел.: 052/ 504 514

GSM 0885/ 808 004

София 2227, кв. "Божурище"

бул. "Европа" 180, склад 33

тел.: 02/ 925 22 37

GSM 0889/ 334 692

Проверил: Р.Ч./24.03.2015г



6.3 Welding parameterstable (for reference only)

Electrode dia. (Ømm)	Recommended welding current (A)	Recommended welding voltage (V)
1.0	20~60	20.8~22.4
1.6	44~84	21.76~23.36
2.0	60~100	22.4~24.0
2.5	80~120	23.2~24.8
3.2	108~148	23.32~24.92
4.0	140~180	24.6~27.2
5.0	180~220	27.2~28.8
6.0	220~260	28.8~30.4

Note: This table is suitable for mild steel welding. For other materials, consult related materials and welding process for reference.

7. CAUTION

1. Working Environment

- (1) Welding should be carried out in dry environment with its humidity of 90% or less.
- (2) The temperature of the working environment should be between -10 °C to 40 °C
- (3) Avoid welding in the open air unless sheltered from sunlight and rain. Keep it dry anytime and do not place it on wet ground or in puddles
- (4) Avoid welding in dusty area or environment with corrosive chemical gas.
- (5) Gas shielded arc welding should be operated in environment without strong airflow.

2. Safety Tips

Over-current/over-voltage/over-heating protection circuit is installed in this machine. If the input voltage or the output current is too high or machine inside temperature over heating inside the machine will stop automatically. However, excessive use (e.g. too high voltage) of machine may also damage machine, so please note:

2.1 Ventilation

High current passes when welding is carried out, thus natural ventilation can not satisfy the machine's cooling requirement. Maintain good ventilation through the louvers of the machine. The minimum distance between the machine and any other objects in or near the working area should be 30cm. Good ventilation is of critical importance for the normal performance and lifespan of the machine.

2.2 Welding operation is forbidden while the machine is overload. Remember to observe the max load current at any moment (refer to the corresponding duty cycle). Make sure that the welding current should not exceed the max load current. Overload could obviously shorten the machine's lifespan, or even damage the machine.

2.3 Over-voltage is forbidden

Regarding the power supply voltage range of the machine, please refer to "Main Parameters" table. This machine is of automatic voltage compensation, which enables the maintaining of the voltage range within the given range. In case that the input voltage exceeds the stipulated value, it would possibly damage the components of the machine.



e-mail: info@valerii.com www.valerii.com
Сервиз: тел. 02/ 942 34 70 (национален)

Централен офис: София 1517

кв. "Сухата река" бул. "Ботевградско шосе" 44

тел.: 02/ 942 34 00, факс.: 02/ 945 4634

GSM 0889/ 444 991

Пловдив, с.Труд 4199

ул. "Строевско шосе" 3

тел./факс 032/ 953 666

GSM 0885/ 808 003

Варна 9000, кв. "Владиславово"

бул. "Атанас Москов" 13

тел.: 052/ 504 514

GSM 0885/ 808 004

София 2227, кв. "Божурище"

бул. "Европа" 180, склад 33

тел.: 02/ 925 22 37

GSM 0889/ 334 692



2.4 Each welding machine back is supplied with one earth screw, and with earth connect mark. Choosing the cable diameter larger than 2.5mm² before using, and make the housing closer to the earth so as to release static electricity or avoid occurring accident caused by electricity release.

2.5 If the machine working is over load, it is probably in the protection situation to stop working. Which means the machine is over standard load duty cycle, as the overheat make the temperature control and stop machine working, at the moment the red light of the front panel is on, in such situation, please do not pull out the powerplug, which can cool down the fan to work continuous as well as the machine. After the red light is off, the temperature is decreased in the standard range. Then it can restart work.

8. MAINTENANCE

WARNING



The following operation requires sufficient professional knowledge on electric aspect and comprehensive safety knowledge. Operators should be holders of valid qualification certificates which can prove their skills and knowledge. Make sure the inputable of the machine is cut off from the electricity utility before uncovering the welding machine.

- (1) Check periodically whether inner circuit connection is in good condition (esp. plugs). Tighten the loose connection. If there is oxidization, remove it with sandpaper and then reconnect.
- (2) Keep hands, hair and tools away from the moving parts such as the fan to avoid personal injury or machine damage.
- (3) Clean the dust periodically with dry and clean compressed air. If welding environment with heavy smoke and pollution, the machine should be cleaned daily. The pressure of compressed air should be at a proper level in order to avoid the small parts inside the machine to be damaged.
- (4) Avoid rain, water and vapor infiltrate the machine. If there is, dry it and check the insulation with equipment (including that between the connections and that between the connection and the enclosure). Only when there are no abnormal phenomena anymore, then the machine can be used.
- (5) Check periodically whether the insulation cover of all cables is in good condition. If there is any dilapidation, rewrap it or replace it.
- (6) Put the machine into the original packing in dry location if it is not to be used for a long time.

9. TROUBLESHOOTING

WARNING



The following operation requires sufficient professional knowledge on electric aspect and comprehensive safety knowledge. Operators should be holders of valid qualification certificates which can prove their skills and knowledge. Make sure the input cable of the machine is cut off from the electricity utility before uncovering the welding machine.



e-mail: info@valerii.com www.valerii.com

Сервиз: тел. 02/ 942 34 70 (национален)

Централен офис: София 1517

кв. "Сухата река" бул. "Ботевградско шосе" 44

тел.: 02/ 942 34 00, факс.: 02/ 945 4634

GSM 0889/ 444 991

Пловдив, с.Труд 4199

ул. "Строевско шосе" 3

тел./факс 032/ 953 666

GSM 0885/ 808 003

Варна 9000, кв. "Владиславо"

бул. "Атанас Москов" 13

тел.: 052/ 504 514

GSM 0885/ 808 004

София 2227, кв. "Божурище"

бул. "Европа" 180, склад 33

тел.: 02/ 925 22 37

GSM 0889/ 334 692

Проверил: Р.Ч./24.03.2015г



Common Malfunction Analysis and Solution:

Malfunction Phenomena	Cause and Solution
Turn on the machine, the power LED is off, the fan doesn't work, and no welding output.	(1) Check if the power switch is closed. (2) No input power
Turn on the machine, the fan works, but the output current is unstable and can't be controlled by potentiometer when welding.	(1) The current potentiometer fails. Replace it. (2) Check if any loose contact exists inside the machine. If any, reconnect.
Turn on the machine, the power LED is on, the fan works, but no welding output.	(1) Check if any loose contact exists inside the machine. (2) Open circuit or loose contact occurs at the joint of output terminal. (3) The overheating LED is on. a) The machine is under over-heating protection status. It can recover automatically after the welding machine is cooled. b) Check if the thermal switch is ok. Replace it if damaged.
The electrode holder becomes very hot.	The rated current of the electrode holder is smaller than its actual working current. Replace it with a bigger rated current.
Excessive spatter in MMA welding.	The output polarity connection is incorrect. Exchange the polarity.

We are still constantly improving this welder, therefore, some parts of this welder may be changed in order to achieve the better quality, but the main functions and operations will not be alternated and changed. Your understanding would be greatly appreciated.



e-mail: info@valerii.com www.valerii.com
Сервиз: тел. 02/ 942 34 70 (национален)

Централен офис: София 1517

кв. "Сухата река" бул. "Ботевградско шосе" 44

тел.: 02/ 942 34 00, факс.: 02/ 945 4634

GSM 0889/ 444 991

Пловдив, с.Труд 4199

ул. "Строевско шосе" 3

тел./факс 032/ 953 666

GSM 0885/ 808 003

Варна 9000, кв. "Владиславово"

бул. "Атанас Москов" 13

тел.: 052/ 504 514

GSM 0885/ 808 004

София 2227, кв. "Божурище"

бул. "Европа" 180, склад 33

тел.: 02/ 925 22 37

GSM 0889/ 334 692

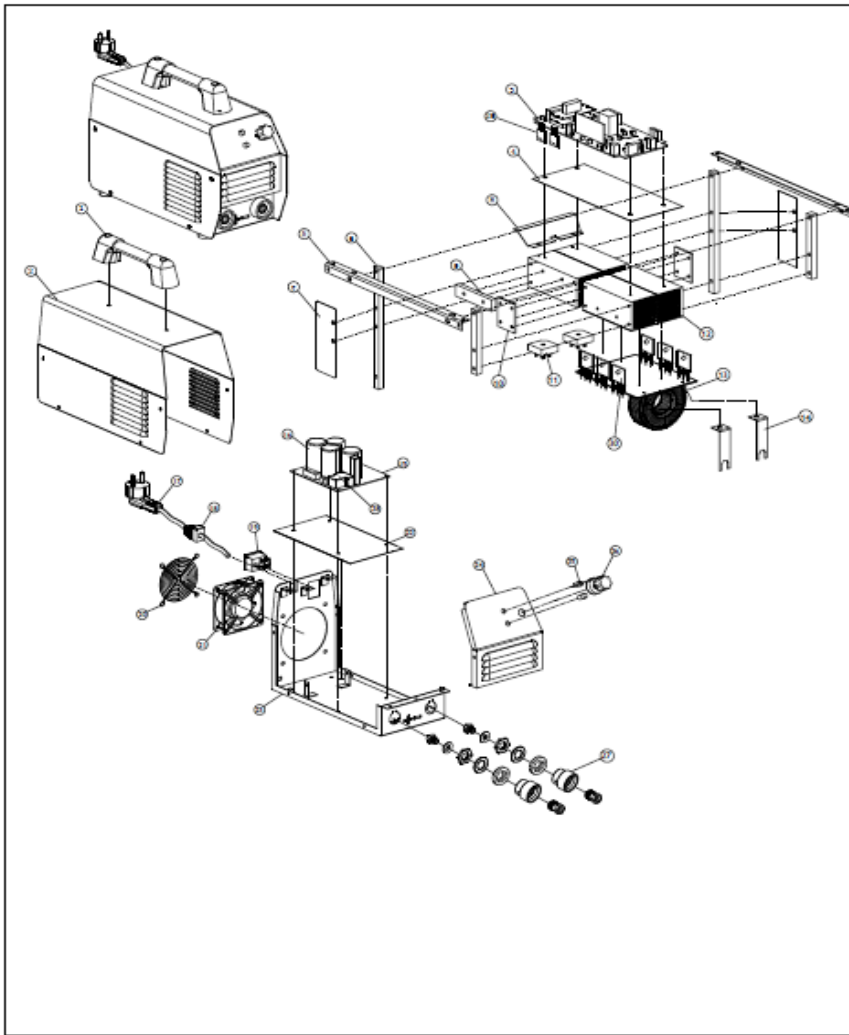

1	Handle
2	Metal Cover
3	UP PCB
4	UP Insulation Board
5	Crossbeam
6	Pillar
7	Side Windshield
8	UP Windshield
9	Fastening Iron Plates
10	Radiator Connector
11	Silicon Bridge
12	Radiator
13	Main Transformer
14	Copper Connector
15	Filter Board
16	Capacitor
17	Power Cable
18	Pull Off
19	Switch
20	Fan Cover
21	Fan
22	Bottom Insulation Board
23	Metal Bottom
24	Front Panel
25	Indicating LED
26	Potentialmeter
27	European Fast Connector
28	Realy
29	Transistor
30	Transistor

Exploded view



e-mail: info@valerii.com www.valerii.com
Сервиз: тел. 02/ 942 34 70 (национален)

Централен офис: София 1517
кв. "Сухата река" бул. "Ботевградско шосе" 44
тел.: 02/ 942 34 00, факс.: 02/ 945 4634
GSM 0889/ 444 991

Пловдив, с.Труд 4199
ул. "Строевско шосе" 3
тел./факс 032/ 953 666
GSM 0885/ 808 003

Варна 9000, кв. "Владиславово"
бул. "Атанас Москов" 13
тел.: 052/ 504 514
GSM 0885/ 808 004

София 2227, кв."Божурище"
бул. "Европа" 180, склад 33
тел.: 02/ 925 22 37
GSM 0889/ 334 692



TRADUCERE A INSTRUCȚIUNILOR ORIGINALE DE UTILIZARE

MAȘINA DE SUDAT CU INVERTOR PREMIUM

MODEL: 0503MMA200



CONȚINUT

1. SIGURANȚĂ
2. DESCRIERE GENERALĂ
3. PARAMETRII DE BAZĂ
4. DIAGRAMA BLOCULUI ELECTRIC
5. FUNCȚIONARE, COMANDĂ ȘI DESCRIERE
6. MONTAJ, TESTARE ȘI FUNCȚIONARE
7. AVERTISMENT
8. ÎNTREȚINERE
9. DEPĂNARE

1. SIGURANȚA



e-mail: info@valerii.com www.valerii.com
Сервиз: тел. 02/ 942 34 70 (национален)

Централен офис: София 1517
кв. "Сухата река" бул. "Ботевградско шосе" 44
тел.: 02/ 942 34 00, факс.: 02/ 945 4634
GSM 0889/ 444 991

Пловдив, с.Труд 4199
ул. "Строевско шосе" 3
тел./факс 032/ 953 666
GSM 0885/ 808 003

Варна 9000, кв. "Владиславово"
бул. "Атанас Москов" 13
тел.: 052/ 504 514
GSM 0885/ 808 004

София 2227, кв."Божурище"
бул. "Европа" 180, склад 33
тел.: 02/ 925 22 37
GSM 0889/ 334 692



Sudarea este periculoasă și poate provoca leziuni la dvs. și alții, așa că trebuie să luați măsuri de precauție atunci când sudați. Pentru detalii vă rugăm să consultați instrucțiunile pentru siguranța lucrătorului, în conformitate cu cerințele angajatorului pentru a preveni accidentele.

Aveți nevoie de pregătire profesională înainte de a utiliza mașină.

- Utilizați echipament de protecție pentru sudură, aprobat prin serviciul național de siguranță.
- Lucrătorul trebuie să fie o persoană calificată cu un certificat valabil de "executare de activități de sudare pe metal."
- Deconectați sursa de alimentare înainte de activitățile de întreținere sau reparații.



Electrocutare - poate duce la răni grave sau chiar moartea.

- Instalați dispozitivul de împământare în conformitate cu cerințele în funcție de aplicație.
- Nu atingeți niciodată piesele pe care trece tensiune cu mâinile goale sau purtând mănuși/îmbrăcăminte umede.
- Asigurați-vă că sunteți izolați de la pământ și piesa de prelucrat.
- Asigurați-vă că postura dvs. la locul de muncă este în siguranță.



Fum și gaze - pot fi dăunătoare sănătății

- Țineți capul dvs. departe de fum și gaze, pentru a evita inhalarea vaporilor emise în timpul sudării.
- La sudare, păstrați o bună ventilație la locul de muncă prin echipamente de ventilație.



Radiație de arc electric - poate afecta ochii sau poate arde pielea.

- Purtați măști de sudură adecvate și îmbrăcăminte de protecție pentru a proteja ochii și corpul dvs.
- Folosiți măști sau ecrane corespunzătoare pentru a proteja trecătorii de la răni.



Utilizarea necorespunzătoare poate provoca incendii sau explozii.

- Scânteele emise în timpul sudării pot provoca incendii, deci asigurați-vă că nu există materiale inflamabile în apropiere și feriți-vă pentru pericolele asociate cu foc.
- Puneți în apropiere un stingător de incendii și aveți o persoană instruită să-l folosească.
- Este interzisă orice utilizare a flacoanelor sub presiune în timp ce sudați.
- Nu folosiți aceste mașini pentru topirea țevelor.



Piesa de prelucrat caldă poate provoca arsuri grave.

- Nu atingeți piesa de prelucrat cu mâinile goale.
- Este necesar să răciți mașina de sudat după utilizare prelungită.



Câmpurile magnetice au efecte asupra regulatorului ritmului inimii.



e-mail: info@valerii.com www.valerii.com
Сервиз: тел. 02/ 942 34 70 (национален)

Централен офис: София 1517

кв. "Сухата река" бул. "Ботевградско шосе" 44

тел.: 02/ 942 34 00, факс.: 02/ 945 4634

GSM 0889/ 444 991

Пловдив, с.Труд 4199

ул. "Строевско шосе" 3

тел./факс 032/ 953 666

GSM 0885/ 808 003

Варна 9000, кв. "Владиславово"

бул. "Атанас Москов" 13

тел.: 052/ 504 514

GSM 0885/ 808 004

София 2227, кв."Божурище"

бул. "Европа" 180, склад 33

тел.: 02/ 925 22 37

GSM 0889/ 334 692

Проверил: Р.Ч./24.03.2015г



- Persoanele cu regulator al ritmului inimii trebuie să stea departe de locul de sudare înainte de a consulta un medic.



Piesele mobile poate provoca leziuni fizice

- Feriți-vă de piesele în mișcare, cum ar fi aripioară.
- Toate deschiderile, panouri, capace și alte echipamente de protecție trebuie să fie închise în timpul funcționării.



Vă rugăm să solicitați asistență de specialitate în caz de defectare neașteptată a mașinii.

- Consultați-vă cu conținutul relevant din acest manual dacă aveți dificultăți în montare și utilizare.
- Contactați centrul de service al furnizorului de a solicita ajutor profesionist, dacă încă nu puteți înțelege pe deplin instrucțiunile după ce le-ați citit sau sunteți încă în imposibilitate de a rezolva problema, în conformitate cu instrucțiunile.



2. DESCRIERE GENERALĂ

➤ Tehnologia avansată de inverter

- Frecvență înaltă de inverter, reduce ideal volumul și greutatea mașinii de sudat.
- Marea reducere a pierderilor magnetice și active, crește vizibil eficiența în sudură și are efect de economisire a energiei electrice.
- Frecvența de comutare este dincolo de sfera de aplicare a frecvențelor de sunet, care elimină aproape poluarea fonică.

➤ Modul principal de management

- Tehnologia modernă de management este potrivită pentru o varietate de aplicații pentru sudură și îmbunătățește sudarea.
- Poate fi utilizată pe scară largă în sudura cu electrod de acid și de bază.
- Pornire ușoară cu arc electric, mai puțină stropire, curent stabil și prelucrare bună flexibilă.

➤ Calitățile modelelor MMA

- Eficiența, economisirea energiei, mobilitatea, arcul electric stabil, înalta tensiune fără sarcină, buna compensare a puterii arcului electric pot satisface cerințele diverse la utilizare pe teren.

3. PARAMETRII DE BAZĂ

MODEL	MMA100	MMA140	MMA160	MMA180	MMA200	MMA250	MMA315	MMA400
Tensiunea nominală de intrare (v)	AC230V 15% 50/60 Hz					AC380V 15% 50/60 Hz		
Puterea	5	6	7,11	8	9,4	9,8	14	19,5



e-mail: info@valerii.com www.valerii.com
 Сервиз: тел. 02/ 942 34 70 (национален)

Централен офис: София 1517

кв. "Сухата река" бул. "Ботевградско шосе" 44

тел.: 02/ 942 34 00, факс.: 02/ 945 4634

GSM 0889/ 444 991

Пловдив, с.Труд 4199

ул. "Строевско шосе" 3

тел./факс 032/ 953 666

GSM 0885/ 808 003

Варна 9000, кв. "Владиславо"

бул. "Атанас Москов" 13

тел.: 052/ 504 514

GSM 0885/ 808 004

София 2227, кв."Божурище"

бул. "Европа" 180, склад 33

тел.: 02/ 925 22 37

GSM 0889/ 334 692



nominală de intrare (kVA)								
Curentul nominal de intrare (A)	22	26	31	35	42,8	15	21	29
Puterea nominală	100A/24,0V	140A/25.6V	160A/26.5V	180A/27.2V	200A/28V	250A/30V	315A/32.6V	400A/36V
Gama curentului de sudare (A)	10~100A	10~140A	10~160A	10~180A	10~200A	10~250A	10~315A	10~400/67A
Tensiunea fără sarcină (V)	67	67	67	76	76	65	65	65
Frecvența Ciclul de funcționare	60%	60%	60%	60%	60%	60%	60%	60%
Eficacitatea (%)	85	85	85	85	85	85	85	85
Factorul de putere	0.7	0.7	0.7	0.7	0.7	0.93	0.93	0.93
Clasa de protecție	IP21S	IP21S	IP21S	IP21S	IP21S	IP21S	IP21S	IP21S
Clasa de izolație	F	F	F	F	F	F	F	F
Dimensiunea (mm)	310x135x250	310x135x250	310x135x250	410x165x290	310x135x250	365x230x445	365x230x445	480x240x410
Greutatea (kg)	4.1	4.7	5.2	5.8	5.8	4.1	4.1	4.1

4. DIAGRAMA BLOCULUI ELECTRIC



e-mail: info@valerii.com www.valerii.com
 Сервиз: тел. 02/ 942 34 70 (национален)

Централен офис: София 1517

кв. "Сухата река" бул. "Ботевградско шосе" 44

тел.: 02/ 942 34 00, факс.: 02/ 945 4634

GSM 0889/ 444 991

Пловдив, с.Труд 4199

ул. "Строевско шосе" 3

тел./факс 032/ 953 666

GSM 0885/ 808 003

Варна 9000, кв. "Владиславово"

бул. "Атанас Москов" 13

тел.: 052/ 504 514

GSM 0885/ 808 004

София 2227, кв. "Божурище"

бул. "Европа" 180, склад 33

тел.: 02/ 925 22 37

GSM 0889/ 334 692

Проверил: Р.Ч./24.03.2015г

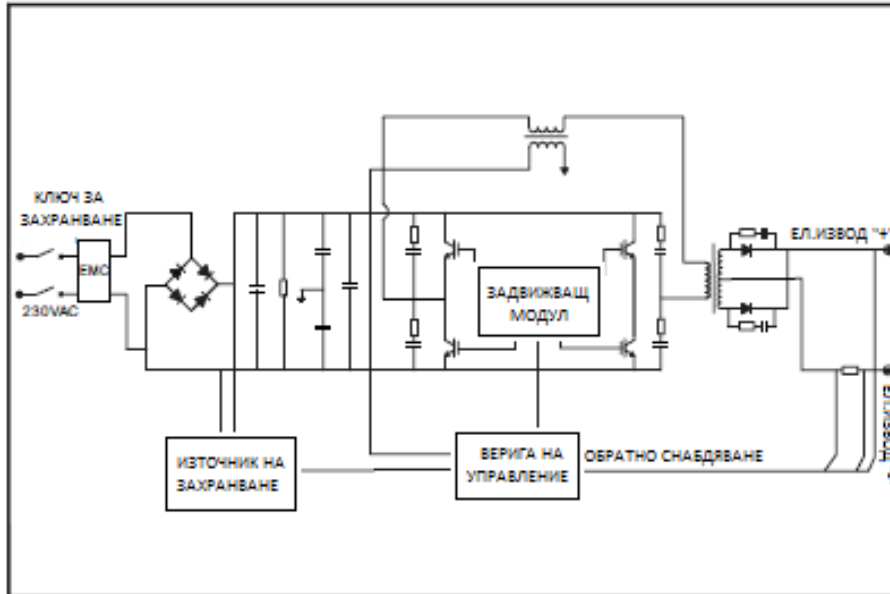

5. FUNCȚIONARE, COMANDĂ ȘI DESCRIERE

- **Панου де контрол дин față** (vezi Figura 1)

- 1) „-” **clema terminală**: Pentru a conecta clema de funcționare.
- 2) „+” **clema terminală**: Pentru a conecta mânerul la electrod.
- 3) **Putere de dezvoltare a arcului electric**
- 4) **LED de pornire** : Pentru a indica faptul că aparatul este pornit. LED-ul indică faptul că comutatorul de alimentare a mașinii este pornit.
- 5) **LED de supraîncălzire**: Pentru a indica supraîncălzirea. LED-ul de supraîncălzire indică faptul că temperatura din mașină este prea mare și că este în starea de protecție împotriva supraîncălzirii.
- 6) **Buton pentru dimensiunea curentului de sudare**: Pentru a seta curentul de ieșire.
- 11) **Lampa**: Lampa se va aprinde atunci când aparatul are o problemă.
- 12) **Afișaj digital**: Afișează dimensiunea curentului de sudare.

- **Панου де контрол дин спате** (vezi Figura 2)

- 7) **Ventilator**
- 8) **Comutator de alimentare**: Comutator Pornit / Oprit.
- 9) **Consum de energie**: Cablu de alimentare.
- 10) **Conector pentru împământare**.



e-mail: info@valerii.com www.valerii.com
Сервиз: тел. 02/ 942 34 70 (национален)

Централен офис: София 1517

кв. "Сухата река" бул. "Ботевградско шосе" 44

тел.: 02/ 942 34 00, факс.: 02/ 945 4634

GSM 0889/ 444 991

Пловдив, с.Труд 4199

ул. "Строевско шосе" 3

тел./факс 032/ 953 666

GSM 0885/ 808 003

Варна 9000, кв. "Владиславово"

бул. "Атанас Москов" 13

тел.: 052/ 504 514

GSM 0885/ 808 004

София 2227, кв."Божурище"

бул. "Европа" 180, склад 33

тел.: 02/ 925 22 37

GSM 0889/ 334 692

Проверил: Р.Ч./24.03.2015г



Figura 1



Figura 2

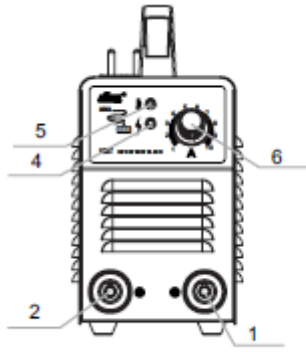

Figura 2

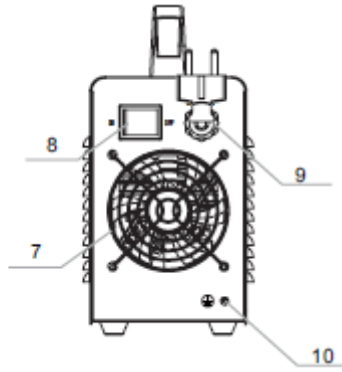

Figura 1

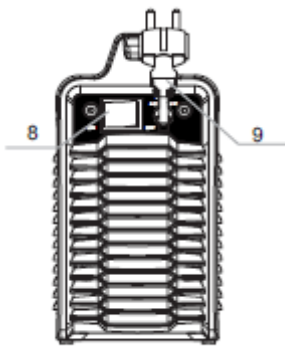

Figura 2

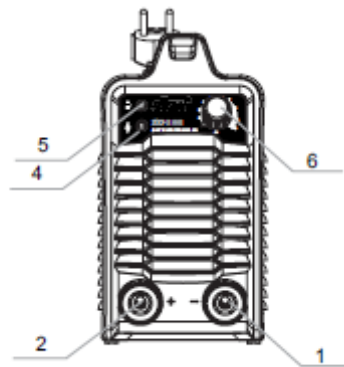

Figura 1

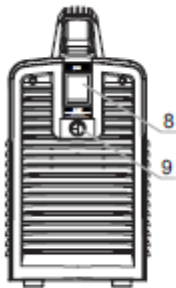

Figura 2

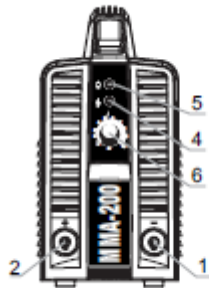

Figura 1

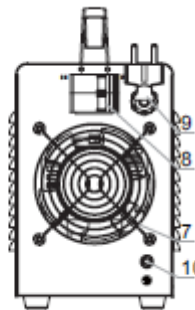

e-mail: info@valerii.com www.valerii.com
Сервиз: тел. 02/ 942 34 70 (национален)

Централен офис: София 1517
кв. "Сухата река" бул. "Ботевградско шосе" 44
тел.: 02/ 942 34 00, факс.: 02/ 945 4634
GSM 0889/ 444 991

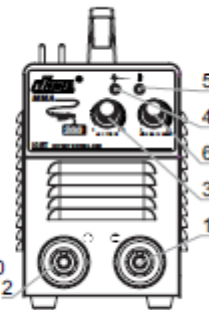
Пловдив, с.Труд 4199
ул. "Строевско шосе" 3
тел./факс 032/ 953 666
GSM 0885/ 808 003

Варна 9000, кв. "Владиславово"
бул. "Атанас Москов" 13
тел.: 052/ 504 514
GSM 0885/ 808 004

София 2227, кв. "Божурище"
бул. "Европа" 180, склад 33
тел.: 02/ 925 22 37
GSM 0889/ 334 692



Figura 1

Figura 2

Figura 2

Figura 1

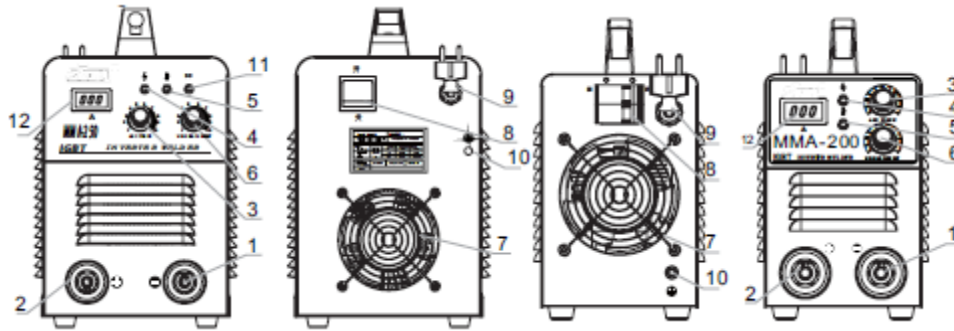

Figura 1

Figura 2

6. MONTAJ, TESTARE ȘI FUNCȚIONARE

Notă: Vă rugăm să asamblați mașina strict în conformitate cu următoarele etape.

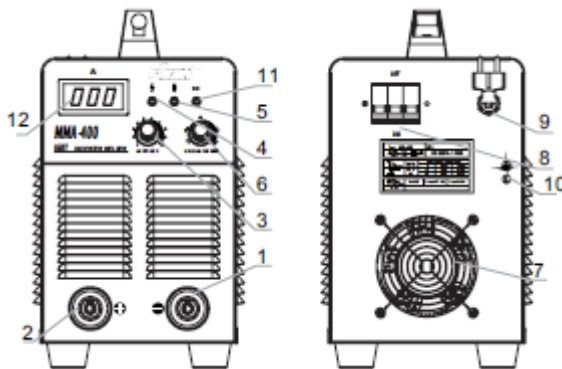
Oprii comutatorul de alimentare cu energie electrică înainte de orice activități de conectare la electricitate.

Clasa de protecție a acestei mașini este IP21S, așa că evitați utilizarea în ploaie.

6.1 Metoda de asamblare

- 1) Aceasta mașina de sudat este disponibilă cu un cablu primar pentru alimentarea cu energie electrică.
- 2) Cablul de primar trebuie să fie conectat în siguranță la priza corectă, pentru a evita oxidarea.
- 3) Cu un multimetru verificați dacă valoarea tensiunii variază într-un interval rezonabil.
- 4) Conectați ștecherul cablului cu mânerul electrodului în terminal "+" în panoul din față a mașinii de sudat și strângeți-l în sensul acelor de ceasornic.
- 5) Conectați ștecherul cablului cu clema de lucru în "-" terminal de pe panoul frontal de mașina de sudat și strângeți-l în sensul acelor de ceasornic.
- 6) Conexiunea de împământare este necesară pentru a asigura siguranța.

Conexiunea menționată mai sus în punctele 6.1 (4) și 6,1 (5) este conexiune DCEP. Operatorul poate alege o conexiune DCEP în conformitate cu piesa de prelucrat și cerințele de aplicare ale



e-mail: info@valerii.com www.valerii.com

Сервиз: тел. 02/ 942 34 70 (национален)

Централен офис: София 1517

кв. "Сухата река" бул. "Ботевградско шосе" 44

тел.: 02/ 942 34 00, факс.: 02/ 945 4634

GSM 0889/ 444 991

Пловдив, с.Труд 4199

ул. "Строевско шосе" 3

тел./факс 032/ 953 666

GSM 0885/ 808 003

Варна 9000, кв. "Владиславо"

бул. "Атанас Москов" 13

тел.: 052/ 504 514

GSM 0885/ 808 004

София 2227, кв. "Божурище"

бул. "Европа" 180, склад 33

тел.: 02/ 925 22 37

GSM 0889/ 334 692

Проверил: Р.Ч./24.03.2015г



electrodului. Practic, conexiunea DCEP este recomandată pentru electrod de bază atunci când nu există nici o cerință specifică pentru electrozi cu acoperire de acid.

6.2 Начин на работа

- 1) Odată asamblată în modul descris mai sus și comutatorul de alimentare este pornit, mașina este în funcțiune. LED-ul care indică faptul că aparatul este pornit se aprinde și ventilatorul funcționează.
- 2) Atrageți atenție la polaritatea atunci când conectați. Fenomene cum ar fi arc instabil, pilverizare și lipire a electrodului pot să apară dacă este selectată funcționare incorectă. Schimbați polaritate, dacă este necesar.
- 3) Atunci când mutați comutatorul "MMA / TIG" în regim MMA, se poate efectua în mod normal sudare la curent nominal de ieșire. Când mutați comutatorul "MMA / TIG" în regim TIG, folosind aprindere a arcului prin zgărieturi, arcul poate fi aprins cu succes la curent nominal pentru aprinderea arcului. Poate fi efectuată sudare în mod normal la valoare normală a curentului de sudare.
- 4) Selectați un cablu cu o secțiune transversală mai mare pentru a reduce căderea de tensiune în cazul în care cablurile secundare (cabluri de sudare și cablu de împământare) sunt lungi.
- 5) Setați anticipat valoarea curentului de sudare în funcție de tipul și dimensiunea electrodului. Montați electrodul și apoi se poate face sudare prin aprindere a arcului cu scurtcircuit. Referitor la parametrii de sudare, vă rugăm să consultați punctul 6.3.

6.3 Tabelul cu Parametrii la sudare (numai pentru referință)

Diametrul electrodului (\varnothing mm)	Curent de sudare recomandat (A)	Tensiune de sudare recomandată (V)
1,0	20~60	20,8~22,4
1,6	44~84	21,76~23,36
2,0	60~100	22,4~24,0
2,5	80~120	23,2~24,8
3,2	108~148	23,32~24,92
4,0	140~180	24,6~27,2
5,0	180~220	27,2~28,8
6,0	220~260	28,8~30,4

Notă: Acest tabel este potrivit pentru sudarea oțelului cu carbon scăzut. Pentru alte materiale trebuie să consultați materiale relevante și tehnologia de sudare.



e-mail: info@valerii.com www.valerii.com
Сервиз: тел. 02/ 942 34 70 (национален)

Централен офис: София 1517

кв. "Сухата река" бул. "Ботевградско шосе" 44

тел.: 02/ 942 34 00, факс.: 02/ 945 4634

GSM 0889/ 444 991

Пловдив, с.Труд 4199

ул. "Строевско шосе" 3

тел./факс 032/ 953 666

GSM 0885/ 808 003

Варна 9000, кв. "Владиславово"

бул. "Атанас Москов" 13

тел.: 052/ 504 514

GSM 0885/ 808 004

София 2227, кв."Божурище"

бул. "Европа" 180, склад 33

тел.: 02/ 925 22 37

GSM 0889/ 334 692

Проверил: Р.Ч./24.03.2015г



7. AVERTISMENT

1. Mediul de lucru

- 1) Sudarea trebuie să fie efectuată într-un mediu uscat, cu o umiditate de 90% sau mai puțin.
- 2) Temperatura mediului de lucru trebuie să fie între -10°C și 40°C
- 3) Evitați sudare în aer liber cu excepția cazurilor în care ea este protejată de razele soarelui și ploaie. Păstrați mașina de sudat uscată și nu-l așezați pe o suprafață umedă sau în bazine.
- 4) Evitați sudare locuri cu praf sau în medii cu gaze chimice corozive.
- 5) Sudarea cu arc electric în mediu de gaz protejat trebuie să se facă într-un mediu fără flux de aer puternic.

2. Съвети за безопасност

În acest aparat sunt introduse rețele de protecție maximă a curentului / protecție de supratensiune / protecție de supraîncălzire. În cazul în care tensiunea de intrare sau curentul de ieșire este prea mare sau temperatura internă a aparatului este prea mare, aparatul se va opri automat. Cu toate acestea, utilizarea excesivă (ex. tensiune prea mare) poate, de asemenea, deteriora mașina, deci vă rugăm să rețineți:

2.1 Ventilație

Trece curent mare atunci când se efectuează sudura și ventilația naturală nu poate îndeplini cerințele de răcire ale mașinii. Mențineți ventilație bună în gurile de aerisire ale mașinii. Distanța minimă dintre aparat și orice alte materiale în apropiere de zona de lucru trebuie să fie de 30 cm. Ventilația bună este esențială pentru muncă normală și viața mașinii.

2.2 Lucrul cu mașina de sudat este interzis atunci când mașina este supraîncărcată. Amintiți-vă pentru a respecta curentul de sarcină maxim în orice moment (se referă la modul ciclic corespunzător). Asigurați-vă că curentul de sudare nu poate depăși curentul de sarcină maxim. Supraîncărcarea va scurta semnificativ durata de viață a mașinii sau chiar o va deteriora.

2.3 Este interzisă depășirea de tensiunea maximă

Respectând diapazonul de alimentare electrică a mașinii, vă rugăm să consultați tabelul "Parametrii de bază". Acest aparat are o echilibrare automată, care permite menținerea gamei de tensiune în limitele intervalului dat. În cazul în care tensiunea de intrare depășește valoarea specificată, este foarte probabil că acest lucru va deteriora componentele aparatului.

2.4 Fiecare panoul din spate al mașinii de sudat este echipat cu un șurub de împământare și cu un marcaj pentru conectarea de împământare. Înainte de utilizare, selectați un cablu cu diametru mai mare de 2,5mm² și introduceți carcasa aproape de sol, astfel încât pentru a descărca electricitatea statică, sau pentru a preveni un accident cauzat de o descărcare de electricitate statică.

2.5 Dacă mașina este supraîncărcată la locul de muncă, se va activa rețeaua de protecție și mașina de sudat se va opri. Acest lucru înseamnă că mașina este cu regim de lucru depășit peste standard, supraîncălzirea face ca sistemul de control al temperaturii să oprească mașina. În acest moment, lumina roșie de pe panoul frontal se aprinde. Într-o astfel de situație, vă rugăm să nu scoateți fișa de alimentare pentru că ventilatorul trebuie să continue să lucreze. După ce lumina roșie se stinge, temperatura a scăzut în norma standard. Apoi, puteți relua lucrul.

8. ÎNTREȚINERE



e-mail: info@valerii.com www.valerii.com
Сервиз: тел. 02/ 942 34 70 (национален)

Централен офис: София 1517

кв. "Сухата река" бул. "Ботевградско шосе" 44

тел.: 02/ 942 34 00, факс.: 02/ 945 4634

GSM 0889/ 444 991

Пловдив, с.Труд 4199

ул. "Строевско шосе" 3

тел./факс 032/ 953 666

GSM 0885/ 808 003

Варна 9000, кв. "Владиславово"

бул. "Атанас Москов" 13

тел.: 052/ 504 514

GSM 0885/ 808 004

София 2227, кв. "Божурище"

бул. "Европа" 180, склад 33

тел.: 02/ 925 22 37

GSM 0889/ 334 692

Проверил: П.Ч./24.03.2015г



ATENȚIE !



Următoarele activități necesită cunoștințe profesionale adecvate cu privire la aspectele electrice și cunoștințe extinse de securitate. Lucrătorii trebuie să dețină certificate de calificare valabile care dovedesc aptitudinile și cunoștințele lor. Asigurați-vă că conexiunea cablului de alimentare a mașinii cu energie electrică este întreruptă înainte de deschiderea mașinii de sudat.

- 1) Verificați periodic dacă legătura interioară a rețelei este în stare bună (în special contactele). Strângeți conexiune slabă. Dacă există oxidare, scoateți-o cu șmirghel și apoi reconectați.
- 2) Țineți mâinile, părul și instrumentele departe de piesele aflate în mișcare - cum ar fi ventilatoare, pentru a evita rănirea sau deteriorarea aparatului.
- 3) Curățați periodic de praf cu aer comprimat uscat și curat. În cazul în care mediul de sudare este cu fum greu sau poluare, aparatul trebuie să fie curățat zilnic. Presiunea aerului comprimat trebuie să fie la un nivel adecvat pentru a evita deteriorarea pieselor de mici dimensiuni în mașină.
- 4) Evitați ploaie, apă și vapori să se încadreze în mașină. Dacă acest lucru se întâmplă, uscați și verificați izolația cu echipamentul adecvat (inclusiv cea între conexiunile și cea dintre conexiunea și înconjurarea). Numai atunci când nu mai există manifestări anormale, aparatul poate fi utilizat.
- 5) Verificați periodic dacă acoperirea de izolație pe toate cablurile este în stare bună. Dacă există vreun prejudiciu suprapuneți-l sau îl înlocuiți.
- 6) Așezați aparatul în ambalajul original într-un loc uscat, dacă nuse va utiliza pe o perioadă lungă de timp.

9. DEPĂNARE

ATENȚIE !



Următoarele activități necesită cunoștințe profesionale adecvate cu privire la aspectele electrice și cunoștințe extinse de securitate. Lucrătorii trebuie să dețină certificate de calificare valabile care dovedesc aptitudinile și cunoștințele lor. Asigurați-vă că conexiunea cablului de alimentare a mașinii cu energie electrică este întreruptă înainte de deschiderea mașinii de sudat.

Analiza defecțiunilor obișnuite și soluțiile respective:

Manifestare de Deterioare	Cauză și soluție
Pornire a mașinii, LED-ul care indică faptul că mașina este pornită nu se aprinde, ventilatorul nu funcționează, nu este putere de sudare	<ol style="list-style-type: none"> 1) Verificați dacă comutatorul de pornire este oprit. 2) Nici o putere de intrare.
Pornire a mașinii, ventilatorul funcționează, dar curentul de ieșire este instabil și nu poate fi controlat prin intermediul potențiometrului când se face sudarea.	<ol style="list-style-type: none"> 1) Potențiometrul curentului este deteriorat. Înlocuiți-l. 2) Verificați pentru conexiune slabă în interiorul mașinii. În cazul în care există - reconectați.
Pornire a mașinii, LED-ul care indică faptul că aparatul este pornit se aprinde, ventilatorul funcționează, dar nu este putere de sudare.	<ol style="list-style-type: none"> 1) Verificați pentru conexiune slabă în interiorul mașinii. 2) A apărut o rețea întreruptă sau conexiune în vrac la intersecția terminalului.



e-mail: info@valerii.com www.valerii.com
Сервиз: тел. 02/ 942 34 70 (национален)

Централен офис: София 1517

кв. "Сухата река" бул. "Ботевградско шосе" 44

тел.: 02/ 942 34 00, факс.: 02/ 945 4634

GSM 0889/ 444 991

Пловдив, с.Труд 4199

ул. "Строевско шосе" 3

тел./факс 032/ 953 666

GSM 0885/ 808 003

Варна 9000, кв. "Владиславово"

бул. "Атанас Москов" 13

тел.: 052/ 504 514

GSM 0885/ 808 004

София 2227, кв."Божурище"

бул. "Европа" 180, склад 33

тел.: 02/ 925 22 37

GSM 0889/ 334 692



	3) LED-ul care indică supraîncălzirea este pornit. a) Aparatul este în starea de protecție împotriva supraîncălzirii. Se poate recupera automat după răcirea mașinii de sudat. b) Verificați dacă întrerupătorul limită este în stare bună. Înlocuiți-l dacă este deteriorat.
Mânerul electrodului este foarte cald.	Curentul nominal al mânerului electrodului este mai mic decât curentul nominal de lucru. Înlocuiți-l cu un curent nominal mai mare.
Pulverizare excesivă la sudare MMA.	Polaritatea de ieșire a conexiunii nu este corectă. Schimbați polaritatea.

Noi încă îmbunătățim în mod constant această mașina de sudat, astfel încât unele piese ale acestei mașini de sudat pot fi modificate pentru a realiza o mai bună calitate. Dar funcțiile și activitățile de bază nu vor fi înlocuite sau modificate. Înțelegerea dvs. va fi apreciată.



Produsul, accesoriile și ambalajele trebuie să fie sortate pentru reciclare ecologică. Numai pentru țările din UE Nu aruncați sculele electrice în coșul de gunoi menajer. În conformitate cu Directiva Europeană 2002/96/CE privind deșeurile electrice și electronice, aparatele electrice care nu mai sunt utile trebuie colectate separat și să fie aduse în loc de reciclare ecologică.

Imagine de perspectivă în stare demontată

1	Mâner	16	Condensator
2	Capac de metal	17	Cablu de alimentare
3	Placa de imprimare superioară	18	Izolație prin targere
4	Panou izolator superior	19	Întrerupător
5	Balanța	20	Capacul ventilatorului
6	Suport	21	Ventilator
7	Barieră de protecție laterală împotriva vântului	22	Placa de izolație inferioară



e-mail: info@valerii.com www.valerii.com
Сервиз: тел. 02/ 942 34 70 (национален)

Централен офис: София 1517

кв. "Сухата река" бул. "Ботевградско шосе" 44

тел.: 02/ 942 34 00, факс.: 02/ 945 4634

GSM 0889/ 444 991

Пловдив, с.Труд 4199

ул. "Строевско шосе" 3

тел./факс 032/ 953 666

GSM 0885/ 808 003

Варна 9000, кв. "Владиславо"

бул. "Атанас Москов" 13

тел.: 052/ 504 514

GSM 0885/ 808 004

София 2227, кв."Божурище"

бул. "Европа" 180, склад 33

тел.: 02/ 925 22 37

GSM 0889/ 334 692

Проверил: П.Ч./24.03.2015г



ВАЛЕРИЙ С&М ГРУП АД

И Н С Т Р У М Е Н Т И Т Е В Б Ъ Л Г А Р И Я

8	Барiera de protecție superioară împotriva vântului	23	Fundul de metal
9	Plăci de metal pentru fixare	24	Panoul frontal
10	Cuplarea radiatorului	25	LED-ul indicator
11	Podul din silicon	26	Potențiomtru
12	Radiator	27	Conexiune rapidă europeană
13	Transformator principal	28	Bobină
14	Conector de cupru	29	Transistor
15	Hârtie de filtru groasă	30	Transistor



e-mail: info@valerii.com www.valerii.com
Сервиз: тел. 02/ 942 34 70 (национален)

Централен офис: София 1517

кв. "Сухата река" бул. "Ботевградско шосе" 44

тел.: 02/ 942 34 00, факс.: 02/ 945 4634

GSM 0889/ 444 991

Пловдив, с.Труд 4199

ул. "Строевско шосе" 3

тел./факс 032/ 953 666

GSM 0885/ 808 003

Варна 9000, кв. "Владиславово"

бул. "Атанас Москов" 13

тел.: 052/ 504 514

GSM 0885/ 808 004

София 2227, кв."Божурище"

бул. "Европа" 180, склад 33

тел.: 02/ 925 22 37

GSM 0889/ 334 692

Проверил: Р.Ч./24.03.2015г



ВАЛЕРИЙ С&М ГРУП АД

ИНСТРУМЕНТИТЕ В БЪЛГАРИЯ

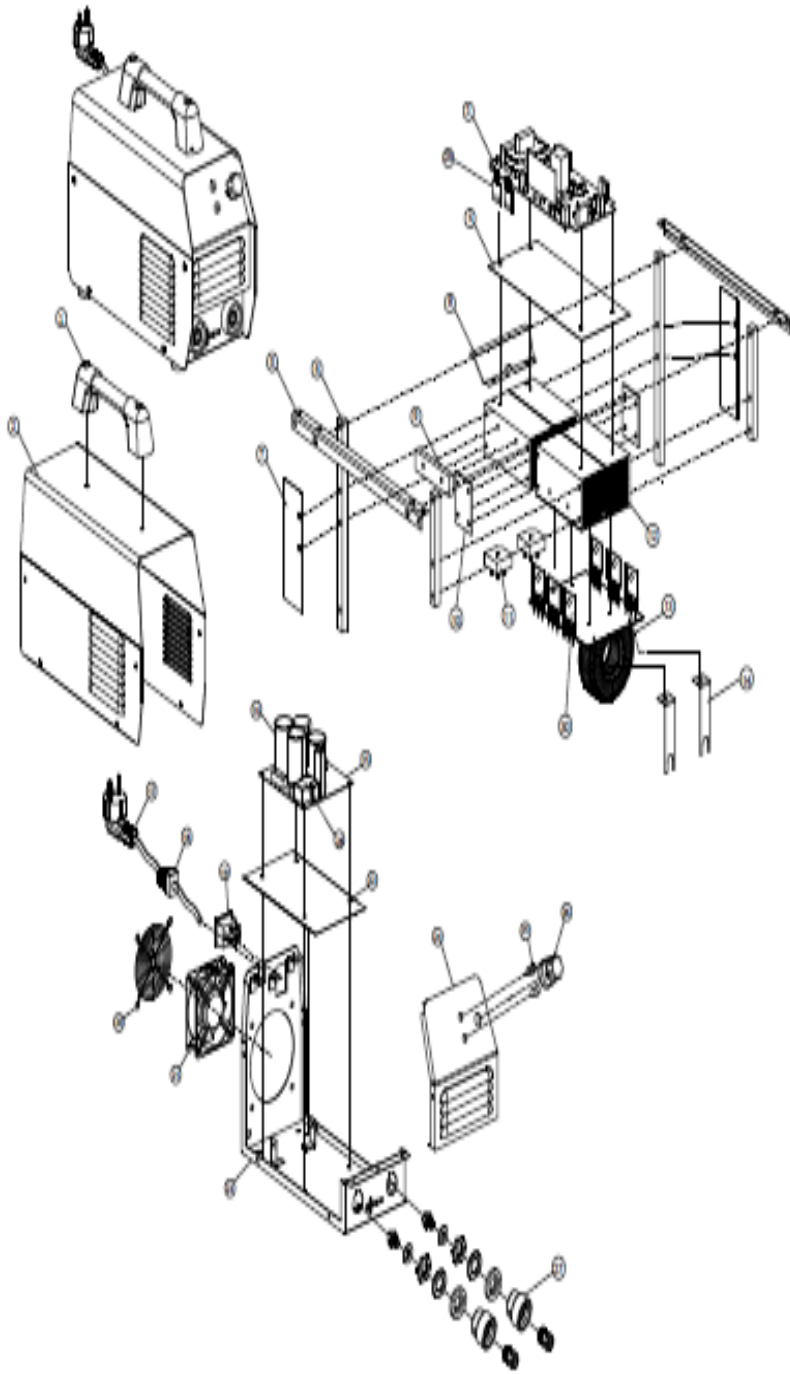

e-mail: info@valerii.com www.valerii.com
Сервиз: тел. 02/ 942 34 70 (национален)

Централен офис: София 1517
кв. "Сухата река" бул. "Ботевградско шосе" 44
тел.: 02/ 942 34 00, факс.: 02/ 945 4634
GSM 0889/ 444 991

Пловдив, с.Труд 4199
ул. "Строевско шосе" 3
тел./факс 032/ 953 666
GSM 0885/ 808 003

Варна 9000, кв. "Владиславо"
бул. "Атанас Москов" 13
тел.: 052/ 504 514
GSM 0885/ 808 004

София 2227, кв."Божурище"
бул. "Европа" 180, склад 33
тел.: 02/ 925 22 37
GSM 0889/ 334 692

Проверил: Р.Ч./24.03.2015г



ПРЕВОД НА ОРИГИНАЛНА ИНСТРУКЦИЯ ЗА УПОТРЕБА

ЕЛЕКТРОЖЕН ИНВЕНТОРЕН PREMIUM

МОДЕЛ: 0503ММА200



СЪДЪРЖАНИЕ

10. БЕЗОПАСНОСТ
11. ОСНОВНО ОПИСАНИЕ
12. ОСНОВНИ ПАРАМЕТРИ
13. ДИАГРАМА НА ЕЛЕКТРИЧЕСКИЯ БЛОК
14. ФУНКЦИОНИРАНЕ, УПРАВЛЕНИЕ И ОПИСАНИЕ
15. СГЛОБЯВАНЕ, ТЕСТВАНЕ И РАБОТА
16. ПРЕДУПРЕЖДЕНИЕ
17. ПОДДРЪЖКА
18. ОТСТРАНЯВАНЕ НА ПРОБЛЕМИ



e-mail: info@valerii.com www.valerii.com
Сервиз: тел. 02/ 942 34 70 (национален)

Централен офис: София 1517

кв. "Сухата река" бул. "Ботевградско шосе" 44

тел.: 02/ 942 34 00, факс.: 02/ 945 4634

GSM 0889/ 444 991

Пловдив, с.Труд 4199

ул. "Строевско шосе" 3

тел./факс 032/ 953 666

GSM 0885/ 808 003

Варна 9000, кв. "Владиславово"

бул. "Атанас Москов" 13

тел.: 052/ 504 514

GSM 0885/ 808 004

София 2227, кв."Божурище"

бул. "Европа" 180, склад 33

тел.: 02/ 925 22 37

GSM 0889/ 334 692

Проверил: Р.Ч./24.03.2015г



10. БЕЗОПАСНОСТ

Заваряването е опасно и може да причини наранявания на вас и околните, така че вземайте предпазни мерки, когато заварявате. За подробности моля да се обърнете към напътствията за безопасност на работещия в съответствие с изискванията на работодателя за предотвратяване на инциденти.

Необходимо е професионално обучение, преди работа с машината.

- Използвайте предпазни средства при заваряване, одобрени от националната служба за безопасност.
- Работещият трябва да бъде квалифицирано лице с валиден сертификат за „упражняване на заваръчни дейности на метал“.
- Прекъснете захранването, преди дейности за поддръжка или ремонт.



Токов удар – може да доведе до сериозно нараняване или дори смърт.

- Монтирайте устройство за заземяване в съответствие с изискванията в зависимост от приложението.
- Никога не докосвайте частите по които протича напрежение с голи ръце или носите мокри ръкавици/ дрехи.
- Уверете се, че сте изолирани от земята и обработвания детайл.
- Уверете се, че позата ви при работа е безопасна.



Дим и газове – могат да бъдат вредни за здравето.

- Пазете главата си от дим и газове, за да избегнете вдишването на отделяните изпарения при заваряване.
- Когато заварявате, поддържайте добра вентилация на работното място с извеждащо или вентилационно оборудване.



Електролъчгово лъчение – може да увреди очите или да изгори кожата.

- Носете подходящи маски за заваряване и предпазно облекло, за да защитите очите и тялото си.
- Използвайте подходящи маски или паравани, за да предпазите старичните лица от нараняване.



Неправилната употреба може да предизвика пожар или експлозия.

- Искрите отделяни по време на заваряване могат да причинят пожар, така че моля да се уверите, че наблизо няма възпламеними материали и внимавайте за опасности свързани с огън.
- В близост поставете пожарогасител и имайте човек обучен да го използва.
- Забранена е употребата на флакони под налягане, докато заварявате.
- Не използвайте тези машини за разтопяване на тръби.



Горещият обработван детайл, може да причини тежко изгаряне.

- Не докосвайте обработвания детайл с голи ръце.
- Необходимо е охлаждане при продължителна употреба на заваръчна



e-mail: info@valerii.com www.valerii.com
Сервиз: тел. 02/ 942 34 70 (национален)

Централен офис: София 1517

кв. "Сухата река" бул. "Ботевградско шосе" 44

тел.: 02/ 942 34 00, факс.: 02/ 945 4634

GSM 0889/ 444 991

Пловдив, с.Труд 4199

ул. "Строевско шосе" 3

тел./факс 032/ 953 666

GSM 0885/ 808 003

Варна 9000, кв. "Владиславо"

бул. "Атанас Москов" 13

тел.: 052/ 504 514

GSM 0885/ 808 004

София 2227, кв. "Божурище"

бул. "Европа" 180, склад 33

тел.: 02/ 925 22 37

GSM 0889/ 334 692

Проверил: Р.Ч./24.03.2015г



горелка.

Магнитните полета оказват ефект върху регулаторите на ритъма на сърцето.

- Хората с регулатори на ритъма на сърцето трябва да стоят настрана от мястото на заваряване, преди да се е консултирал с лекар.



Движещите се части, могат да предизвикат физическо нараняване.

- Пазете се от движещите се части, като например перка.
- Взички отвори, панели, капаци и други предпазни средства, трябва да бъдат затворени по време на работа.



Моля, потърсете професионална помощ при неочаквана неизправност на машината.

- Консултирайте със съответното съдържание на тази инструкция, ако изпитвате някакви трудности при монтиране и работа.
- Свържете се със сервизния център на вашия доставчик, за да потърсите професионална помощ, ако все още не можете напълно да разберете инструкцията след като сте я прочели или все още не можете да отстраните проблема в съответствие с инструкцията.



11. ОСНОВНО ОПИСАНИЕ

➤ Напреднала инверторна технология

- Високата инверторна честота, идеално намалява обема и теглото на електрожена.
- Голямата редуция на магнитната и активна загуба, осезаемо повишава ефективността при заваряване и има ефект на енерго - спестяване.
- Честотата на превключване е отвъд обхвата на звуковите честоти, което почти елиминира шумовото замърсяване.

➤ Водещ режим на управление

- Съвременната технология на управление е подходяща за разнообразни заварачни приложения и добре подобрява заваряването.
- Може да се използва широко при запояване с киселинен и базисен електрод.
- Лесно електродъгово стартиране, по-малко пръскане, стабилен ток и добра пластична обработка.

➤ Качества на моделите MMA

- Ефективността, спестяването на енергия, подвижността, стабилната волтова дъга, високото напрежение без натоварване, доброто компенсирание на електродъговата сила могат да отговорят на многообразните изисквания при работа на терен.

12. ОСНОВНИ ПАРАМЕТРИ



e-mail: info@valerii.com www.valerii.com
Сервиз: тел. 02/ 942 34 70 (национален)

Централен офис: София 1517

кв. "Сухата река" бул. "Ботевградско шосе" 44

тел.: 02/ 942 34 00, факс.: 02/ 945 4634

GSM 0889/ 444 991

Пловдив, с.Труд 4199

ул. "Строевско шосе" 3

тел./факс 032/ 953 666

GSM 0885/ 808 003

Варна 9000, кв. "Владиславово"

бул. "Атанас Москов" 13

тел.: 052/ 504 514

GSM 0885/ 808 004

София 2227, кв."Божурище"

бул. "Европа" 180, склад 33

тел.: 02/ 925 22 37

GSM 0889/ 334 692

Проверил: Р.Ч./24.03.2015г



МОДЕЛ	MMA100	MMA140	MMA160	MMA180	MMA200	MMA250	MMA315	MMA400
Номинално входно напрежение (V)	AC230V 15% 50/60 Hz					AC380V 15% 50/60 Hz		
Номинална входяща мощност (KVA)	5	6	7,11	8	9,4	9,8	14	19,5
Номинален входен ток (A)	22	26	31	35	42,8	15	21	29
Номинална мощност	100A/24,0V	140A/25.6V	160A/26.5V	180A/27.2V	200A/28V	250A/30V	315A/32.6V	400A/36V
Обхват на заварачния ток (A)	10~100A	10~140A	10~160A	10~180A	10~200A	10~250A	10~315A	10~400/67A
Напрежение без натоварване (V)	67	67	67	76	76	65	65	65
Честота Работен цикъл	60%	60%	60%	60%	60%	60%	60%	60%
Ефективност (%)	85	85	85	85	85	85	85	85
Фактор на мощността	0.7	0.7	0.7	0.7	0.7	0.93	0.93	0.93
Клас на защита	IP21S	IP21S	IP21S	IP21S	IP21S	IP21S	IP21S	IP21S
Клас на изолация	F	F	F	F	F	F	F	F
Размер (мм)	310x135x250	310x135x250	310x135x250	410x165x290	310x135x250	365x230x445	365x230x445	480x240x410
Тегло (кг)	4.1	4.7	5.2	5.8	5.8	4.1	4.1	4.1

13. ДИАГРАМА НА ЕЛЕКТРИЧЕСКИЯ БЛОК



e-mail: info@valerii.com www.valerii.com
Сервиз: тел. 02/ 942 34 70 (национален)

Централен офис: София 1517

кв. "Сухата река" бул. "Ботевградско шосе" 44

тел.: 02/ 942 34 00, факс.: 02/ 945 4634

GSM 0889/ 444 991

Пловдив, с.Труд 4199

ул. "Строевско шосе" 3

тел./факс 032/ 953 666

GSM 0885/ 808 003

Варна 9000, кв. "Владиславово"

бул. "Атанас Москов" 13

тел.: 052/ 504 514

GSM 0885/ 808 004

София 2227, кв."Божурище"

бул. "Европа" 180, склад 33

тел.: 02/ 925 22 37

GSM 0889/ 334 692

Проверил: П.Ч./24.03.2015г

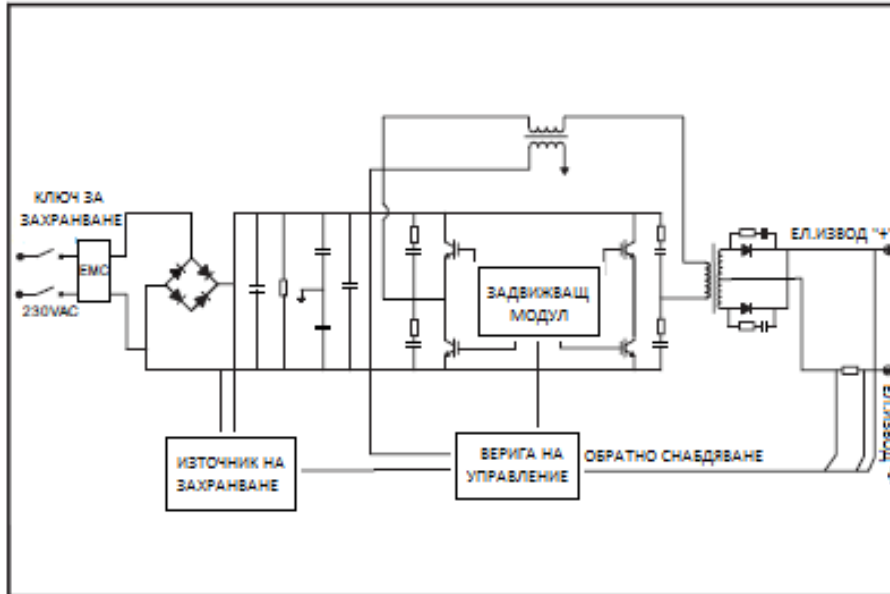

14. ФУНКЦИОНИРАНЕ, УПРАВЛЕНИЕ И ОПИСАНИЕ

- **Предно табло за управление** (виж Фигура 1)
 - 11) „-“ изводна клема: За свързване на работната щипка.
 - 12) „+“ изводна клема: За свързване на ръкохватката за електрода.
 - 13) **Сила на развиване на волтовата дъга**
 - 14) **Свето диод за включване** : За да означава, че машината е включена. Свето диодът показва, че ключът за захранване на машината е включен.
 - 15) **Свето диод за прегряване**: За да означава прегряване. Свето диодът за прегряване показва, че температурата в машината е прекалено висока и тя е в статус на защита против прегряване.
 - 16) **Копче за големина на заварачен ток**: За нагласяне на изходния ток.
 - 13) **Лампичка**: Лампата ще се включи, когато машината има проблем.
 - 14) **Дигитален дисплей**: Показва големината на заварачния ток.
- **Заден панел за управление** (виж Фигура 2)
 - 17) **Вентилатор**
 - 18) **Ключ за захранване**: Прекъсвач Включен/ Изключен.
 - 19) **Консумирана мощност**: Кабел за подаване на захранване.
 - 20) **Свързка за заземяване**.



e-mail: info@valerii.com www.valerii.com
Сервиз: тел. 02/ 942 34 70 (национален)

Централен офис: София 1517

кв. "Сухата река" бул. "Ботевградско шосе" 44

тел.: 02/ 942 34 00, факс.: 02/ 945 4634

GSM 0889/ 444 991

Пловдив, с.Труд 4199

ул. "Строевско шосе" 3

тел./факс 032/ 953 666

GSM 0885/ 808 003

Варна 9000, кв. "Владиславово"

бул. "Атанас Москов" 13

тел.: 052/ 504 514

GSM 0885/ 808 004

София 2227, кв. "Божурище"

бул. "Европа" 180, склад 33

тел.: 02/ 925 22 37

GSM 0889/ 334 692

Проверил: Р.Ч./24.03.2015г

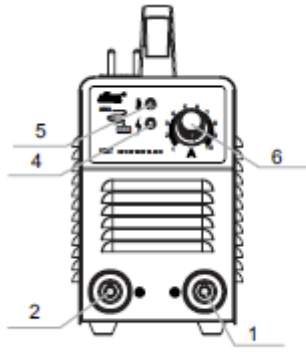

Фигура 1

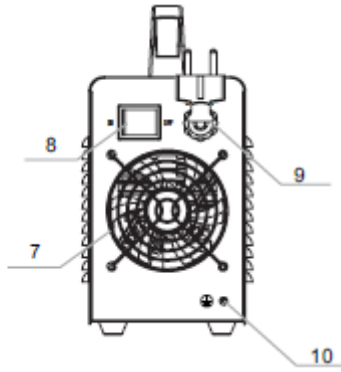

Фигура 2

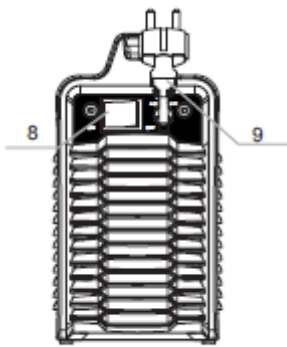

Фигура 2

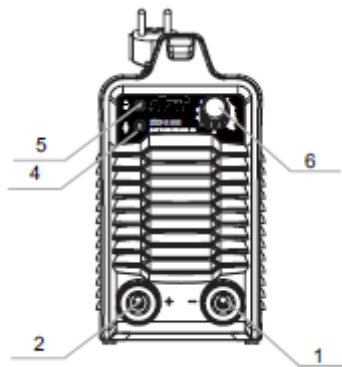

Фигура 1



Фигура 2

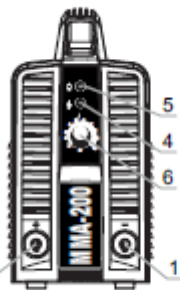

Фигура 1

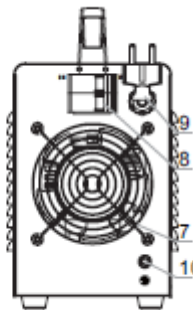

Фигура 2

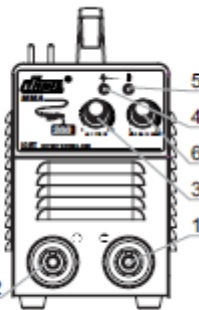

Фигура 1



e-mail: info@valerii.com www.valerii.com
Сервиз: тел. 02/ 942 34 70 (национален)

Централен офис: София 1517
кв. "Сухата река" бул. "Ботевградско шосе" 44
тел.: 02/ 942 34 00, факс.: 02/ 945 4634
GSM 0889/ 444 991

Пловдив, с.Труд 4199
ул. "Строевско шосе" 3
тел./факс 032/ 953 666
GSM 0885/ 808 003

Варна 9000, кв. "Владиславово"
бул. "Атанас Москов" 13
тел.: 052/ 504 514
GSM 0885/ 808 004

София 2227, кв. "Божурище"
бул. "Европа" 180, склад 33
тел.: 02/ 925 22 37
GSM 0889/ 334 692

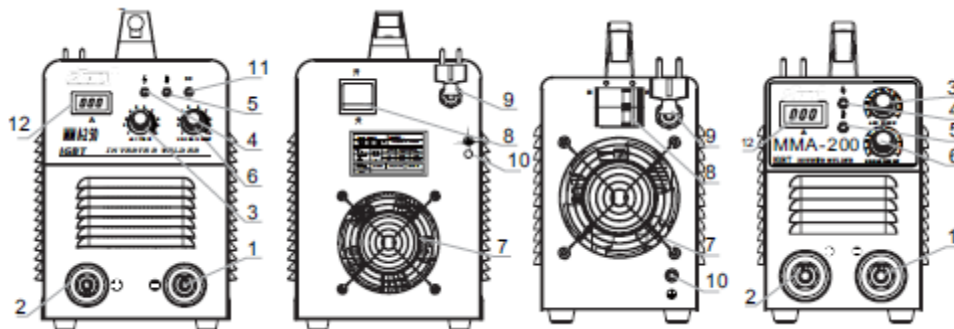

Фигура 1

Фигура 2

Фигура 2

Фигура 1

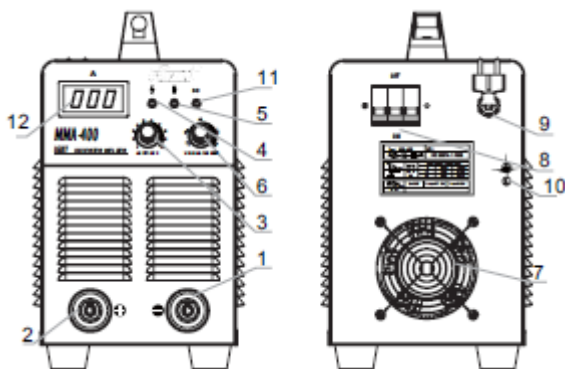

Фигура 1

Фигура 2

15. СГЛОБЯВАНЕ, ТЕСТВАНЕ И РАБОТА

Забележка: Моля, сглобявайте машината стриктно съгласно следните стъпки.

Изключете ключа за подаване на захранване, преди всякакви дейности за свързване към електричество.

Класът на защита на тази машина е IP21S, така че избягвайте употреба при дъжд.

15.1 Начин на сглобяване

- 7) Тази машина за заваряване се продава с първичен кабел за подаване на захранване.
- 8) Първичният кабел трябва да бъде здраво свързан към правилната муфа, за да се избегне окисляване.
- 9) С мултиметър проверете дали стойността на напрежението варира в приемлив диапазон.
- 10) Вкарайте щепсела на кабела с ръкохватката на електрод в извода „+“ в предния панел на електрожена и го затегнете по посока на часовниковата стрелка.
- 11) Вкарайте щепсела на кабела с работна щипка в „-“ извод на предния панел на електрожена и го затегнете по посока на часовниковата стрелка.
- 12) Свързката за заземяване е необходима за осигуряване на безопасност.

Горе упоменатата свързка в точки 6.1 (4) и 6.1 (5) е DCEP свързване. Работещият може да избере DCEP свързване в съответствие с обработвания детайл и изискванията за приложение



e-mail: info@valerii.com www.valerii.com
Сервиз: тел. 02/ 942 34 70 (национален)

Централен офис: София 1517

кв. "Сухата река" бул. "Ботевградско шосе" 44

тел.: 02/ 942 34 00, факс.: 02/ 945 4634

GSM 0889/ 444 991

Пловдив, с.Труд 4199

ул. "Строевско шосе" 3

тел./факс 032/ 953 666

GSM 0885/ 808 003

Варна 9000, кв. "Владиславово"

бул. "Атанас Москов" 13

тел.: 052/ 504 514

GSM 0885/ 808 004

София 2227, кв. "Божурище"

бул. "Европа" 180, склад 33

тел.: 02/ 925 22 37

GSM 0889/ 334 692

Проверил: Р.Ч./24.03.2015г



на електрода. Основно, DCEP свързване е препоръчително за базисен електрод, когато няма специално изискване за електроди с киселинна обmazка.

15.2 Начин на работа

- 6) След като бъде сглобен по горе описания начин и прекъсвачът за захранване е включен, машината е стартирана. Светодиодът, който показва че машината е включена свети и вентилаторът работи.
- 7) Обърнете внимание на полярността, когато свързвате. Феномени като нестабилна волтова дъга, пръскане и залепване на електрода могат да се появят, ако е избран неправилен режим на работа. Променете полярността, ако е необходимо.
- 8) Когато премествате превключвателя „ММА/ ТИГ“ на режим ММА, може да се извършва нормално заваряване при номинален изходен ток. Когато премествате превключвателя „ММА/ ТИГ“ на режим ТИГ, използвайки запалване на дъгата чрез драскане, дъгата може да бъде успешно запалена при номинален ток за запалване на дъгата. Може да се извърши нормално заваряване при номинална големина на заварачния ток.
- 9) Изберете кабел с по-голямо напречно сечение, за да намалите спада на напрежението, ако второстепенните кабели (кабели за заваряване и кабел за заземяване) са дълги.
- 10) Предварително задайте големината на заварачния ток в съответствие с вида и размера на електрода. Захванете електрода и след това може да се извършва заваряване, чрез запалване на дъгата с късо съединение. Относно параметри при заваряване, моля обърнете се към точка 6.3.

15.3 Таблица с Параметри при заваряване(само за справка)

Диаметър на електрод (Ø мм)	Препоръчителен заварачен ток (А)	Препоръчително заварачно напрежение (V)
1,0	20~60	20,8~22,4
1,6	44~84	21,76~23,36
2,0	60~100	22,4~24,0
2,5	80~120	23,2~24,8
3,2	108~148	23,32~24,92
4,0	140~180	24,6~27,2
5,0	180~220	27,2~28,8
6,0	220~260	28,8~30,4



e-mail: info@valerii.com www.valerii.com
Сервиз: тел. 02/ 942 34 70 (национален)

Централен офис: София 1517

кв. "Сухата река" бул. "Ботевградско шосе" 44

тел.: 02/ 942 34 00, факс.: 02/ 945 4634

GSM 0889/ 444 991

Пловдив, с.Труд 4199

ул. "Строевско шосе" 3

тел./факс 032/ 953 666

GSM 0885/ 808 003

Варна 9000, кв. "Владиславо"

бул. "Атанас Москов" 13

тел.: 052/ 504 514

GSM 0885/ 808 004

София 2227, кв. "Божурище"

бул. "Европа" 180, склад 33

тел.: 02/ 925 22 37

GSM 0889/ 334 692

Проверил: Р.Ч./24.03.2015г



Забележка: Тази таблица е подходяща за заваряване на ниско въглеродна стомана. За други материали се консултирайте със свързаните материали и технологията на заваряване.

16. ПРЕДУПРЕЖДЕНИЕ

3. Работна среда

- 6) Заваряването трябва да се извършва в суха среда с влажност 90% или по-малко.
- 7) Температурата на работната среда трябва да бъде между -10°C и 40°C.
- 8) Избягвайте заваряване на открито, освен ако не е защитено от слънчева светлина и дъжд. Пазете електрожена сух и не го поставяйте на мокра повърхност или в локви.
- 9) Избягвайте заваряване на прашни места или в среда с корозивни химически газове.
- 10) Електродъгово заваряване в защитена газова среда, трябва да се извършва в среда без силен въздушен поток.

4. Съвети за безопасност

В тази машина са поставени вериги за максимално токова защита/ защита от пренапрежение/ защита от прегряване. Ако входящото напрежение или изходящият ток е прекалено висок или вътрешната температура на машината е прекалено висока, машината автоматично ще спре. Въпреки това, прекомерната употреба (напр. прекалено голямо напрежение) на машината може също да я повреди, затова моля отбележете:

4.1 Вентилация

Висок ток преминава, когато се извършва заваряване, затова естествената вентилация не може да задоволи изискванията за охлаждане на машината. Поддържайте добра вентилация през жалюзите на машината. Минималното разстояние между машината и всеки друг предмет в близост до работната зона трябва да бъде 30см. Добрата вентилация е от критично значение за нормалната работа и продължителността на живот на машината.

4.2 Работата с електрожена е забранена, когато машината е претоварена. Помнете да съблюдавате максималното токово натоварване във всеки един момент (направете справка със съответния цикличен режим на работа). Уверете се, че заварачният ток не трябва да превишава максималното токово натоварване. Претоварването значително ще скъси живота на машината или дори ще я повреди.

4.3 Забранено е превишаването на максималното напрежение

Съблюдавайки обхвата на енергоснабдяването на машината, моля направете справка с таблицата „Основни параметри“. Тази машина е с автоматично уравновесяване, което позволява поддържане на диапазон на напрежение в предела на дадения обхват. В случай, че входящото напрежение надвишава определената стойност, това вероятно ще повреди компонентите на машината.

4.4 Всеки заден панел на електрожена е снабден с един заземяващ винт и с маркировка за свързване на заземяване. Преди употреба, изберете кабел с диаметър по-голям от 2,5мм² и поставете корпуса близо до земята, така че да се отдели статично електричество или за да се избегне инцидент причинен от освобождаване на електричество.

4.5 Ако машината бъде претоварена по време на работа, ще се задейства веригата за защита и електроженът ще спре. Това означава, че машината е с превишен над стандарта цикличен режим на работа, прегряването кара системата за контрол на температурата да спре работата на машината. В този момент червената лампичка на предния панел се включва. В



e-mail: info@valerii.com www.valerii.com
Сервиз: тел. 02/ 942 34 70 (национален)

Централен офис: София 1517

кв. "Сухата река" бул. "Ботевградско шосе" 44

тел.: 02/ 942 34 00, факс.: 02/ 945 4634

GSM 0889/ 444 991

Пловдив, с.Труд 4199

ул. "Строевско шосе" 3

тел./факс 032/ 953 666

GSM 0885/ 808 003

Варна 9000, кв. "Владиславово"

бул. "Атанас Москов" 13

тел.: 052/ 504 514

GSM 0885/ 808 004

София 2227, кв. "Божурище"

бул. "Европа" 180, склад 33

тел.: 02/ 925 22 37

GSM 0889/ 334 692

Проверил: Р.Ч./24.03.2015г



такава ситуация моля не вадете захранващия щепсел, тъй като вентилаторът трябва да продължи да работи. След като червената лампичка изгасне, температурата е спаднала в стандартната норма. След това може отново да започнете работа.

17. ПОДДРЪЖКА

ВНИМАНИЕ Следната дейност изисква задоволително професионално познание относно електрическите аспекти и обширни познания относно безопасността. Работещите трябва да притежават валидни квалификационни сертификати, които доказват техните умения и познания. Уверете се, че връзката на входния кабел на машината с електричеството е прекъсната, преди да отворите електрожена.



- 7) Периодично проверявайте дали вътрешната свързка на веригата е в добро състояние (особено контактите).
Затегнете разхлабената свързка. Ако има оксидиране, отстранете го с шкурка и след това отново свържете.
- 8) Пазете ръцете, косата и инструментите далеч от движещите се части, като например вентилаторът, за да избегнете физическо нараняване или повреда на машината.
- 9) Периодично почиствайте прах със сух и чист въздух под налягане. Ако средата на заваряване е с тежък пушек или замърсяване, машината трябва да се почиства ежедневно. Налягането на компресираният въздух трябва да е на подходящо ниво, за да се избегне повреда на малките части в машината.
- 10) Избягвайте дъжд, вода и изпарения да попаднат в машината. Ако това се случи, подсушете и проверете изолацията с подходящо оборудване (включително тази между свързките и тази между свързката и ограждането). Само когато вече няма аномални проявления, тогава машината може да се използва.
- 11) Периодично проверявайте дали изолационното покритие на всички кабели е в добро състояние. Ако има някакво повреждане, препокрийте го или го подменете.
- 12) Поставете машината в оригиналната опаковка на сухо място, ако няма да се използва през дълъг период.

18. ОТСТРАНЯВАНЕ НА ПРОБЛЕМИ

ВНИМАНИЕ



Следната дейност изисква задоволително професионално познание относно електрическите аспекти и обширни познания относно безопасността. Работещите трябва да притежават валидни квалификационни сертификати, които доказват техните умения и познания. Уверете се, че връзката на входния кабел на машината с електричеството е прекъсната, преди да отворите електрожена.

Анализ на Обичайни Неизправности и Решения:

Проявление на Неизправност	Причина и Решение
Включване на машината, Светодиодът показващ, че машината е включена не свети, вентилаторът не работи, няма заварачна	3) Проверете дали прекъсвачът за стартиране е изключен. 4) Няма входна мощност.



e-mail: info@valerii.com www.valerii.com
Сервиз: тел. 02/ 942 34 70 (национален)

Централен офис: София 1517

кв. "Сухата река" бул. "Ботевградско шосе" 44

тел.: 02/ 942 34 00, факс.: 02/ 945 4634

GSM 0889/ 444 991

Пловдив, с.Труд 4199

ул. "Строевско шосе" 3

тел./факс 032/ 953 666

GSM 0885/ 808 003

Варна 9000, кв. "Владиславово"

бул. "Атанас Москов" 13

тел.: 052/ 504 514

GSM 0885/ 808 004

София 2227, кв."Божурище"

бул. "Европа" 180, склад 33

тел.: 02/ 925 22 37

GSM 0889/ 334 692

Проверил: Р.Ч./24.03.2015г



МОЩНОСТ	
Включване на машината, вентилаторът работи, но изходният ток е нестабилен и не може да се управлява от потенциометъра, когато се заварява.	<p>3) Потенциометърът на тока е неисправен. Подменете го.</p> <p>4) Проверете дали няма разхлабена свързка вътре в машината. Ако такава има – отново свържете.</p>
Включване на машината, Свето диодът показващ, че машината е включена свети, вентилаторът работи, но няма заварачна мощност.	<p>4) Проверете дали няма разхлабена свързка вътре в машината.</p> <p>5) Появила се е прекъсната верига или разхлабена свързка при мястото на съединяване на изводната клема.</p> <p>6) Свето диодът показващ прегряване се е включил.</p> <p>с) Машината е в статус на защита от прегряване. Тя може автоматично да се възстанови след като електроженът се охлади.</p> <p>d) Проверете дали крайният прекъсвач е наред. Подменете го ако е повреден.</p>
Ръкохватката на електрода много се нагорещява.	Номиналният ток на държача на електрода е по-малък от действителния му работен ток. Сменете го с по-голям номинален ток.
Прекомерно пръскане при ММА заваряване.	Исходящата полярност на свързката не е правилна. Сменете полярността.

Ние все още непрекъснато подобряваме този електрожен, затова някои части на този електрожен могат да бъдат променени, за да се постигне по-добро качество. Но основните функции и дейности няма да бъдат заменени или променени. Вашето разбиране ще бъде високо оценено.



Продуктът, аксесоарите и опаковките трябва да бъдат сортирани за екологосъобразно рециклиране. Само за страните от ЕС Не изхвърляйте електроинструменти при битовия боклук. Съгласно Европейската Директива 2002/96/ЕС за електрически и електронен отпадък, електрически устройства, които вече не са полезни трябва да бъдат събирани отделно и да се занесат на място за природосъобразно рециклиране.

Перспективно изображение в разглобен вид

1	Ръкохватка	16	Кондензатор
---	------------	----	-------------



e-mail: info@valerii.com www.valerii.com
Сервиз: тел. 02/ 942 34 70 (национален)

Централен офис: София 1517

кв. "Сухата река" бул. "Ботевградско шосе" 44

тел.: 02/ 942 34 00, факс.: 02/ 945 4634

GSM 0889/ 444 991

Пловдив, с.Труд 4199

ул. "Строевско шосе" 3

тел./факс 032/ 953 666

GSM 0885/ 808 003

Варна 9000, кв. "Владиславово"

бул. "Атанас Москов" 13

тел.: 052/ 504 514

GSM 0885/ 808 004

София 2227, кв."Божурище"

бул. "Европа" 180, склад 33

тел.: 02/ 925 22 37

GSM 0889/ 334 692

Проверил: Р.Ч./24.03.2015г



2	Метален капак	17	Захранващ кабел
3	Горна печатна планка	18	Издърпваща се изолация
4	Горна изолационна плоскост	19	Прекъсвач
5	Кобилица	20	Капак на вентилатор
6	Стойка	21	Вентилатор
7	Странична защитна преграда срещу вятър	22	Долна изолационна плоскост
8	Горна защитна преграда срещу вятър	23	Метално дъно
9	Закрепващи метални пластини	24	Преден панел
10	Съединително звено на радиатор	25	Показващ свето диод
11	Силиконов мост	26	Потенциометър
12	Радиатор	27	Европейска бърза свързка
13	Основен трансформатор	28	Бобина
14	Меден съединителен детайл	29	Транзистор
15	Дебела филтърна хартия	30	Транзистор



e-mail: info@valerii.com www.valerii.com
Сервиз: тел. 02/ 942 34 70 (национален)

Централен офис: София 1517
кв. "Сухата река" бул. "Ботевградско шосе" 44
тел.: 02/ 942 34 00, факс.: 02/ 945 4634
GSM 0889/ 444 991

Пловдив, с.Труд 4199
ул. "Строевско шосе" 3
тел./факс 032/ 953 666
GSM 0885/ 808 003

Варна 9000, кв. "Владиславово"
бул. "Атанас Москов" 13
тел.: 052/ 504 514
GSM 0885/ 808 004

София 2227, кв."Божурище"
бул. "Европа" 180, склад 33
тел.: 02/ 925 22 37
GSM 0889/ 334 692

Проверил: Р.Ч./24.03.2015г



ВАЛЕРИЙ С&М ГРУП АД

ИНСТРУМЕНТИТЕ В БЪЛГАРИЯ

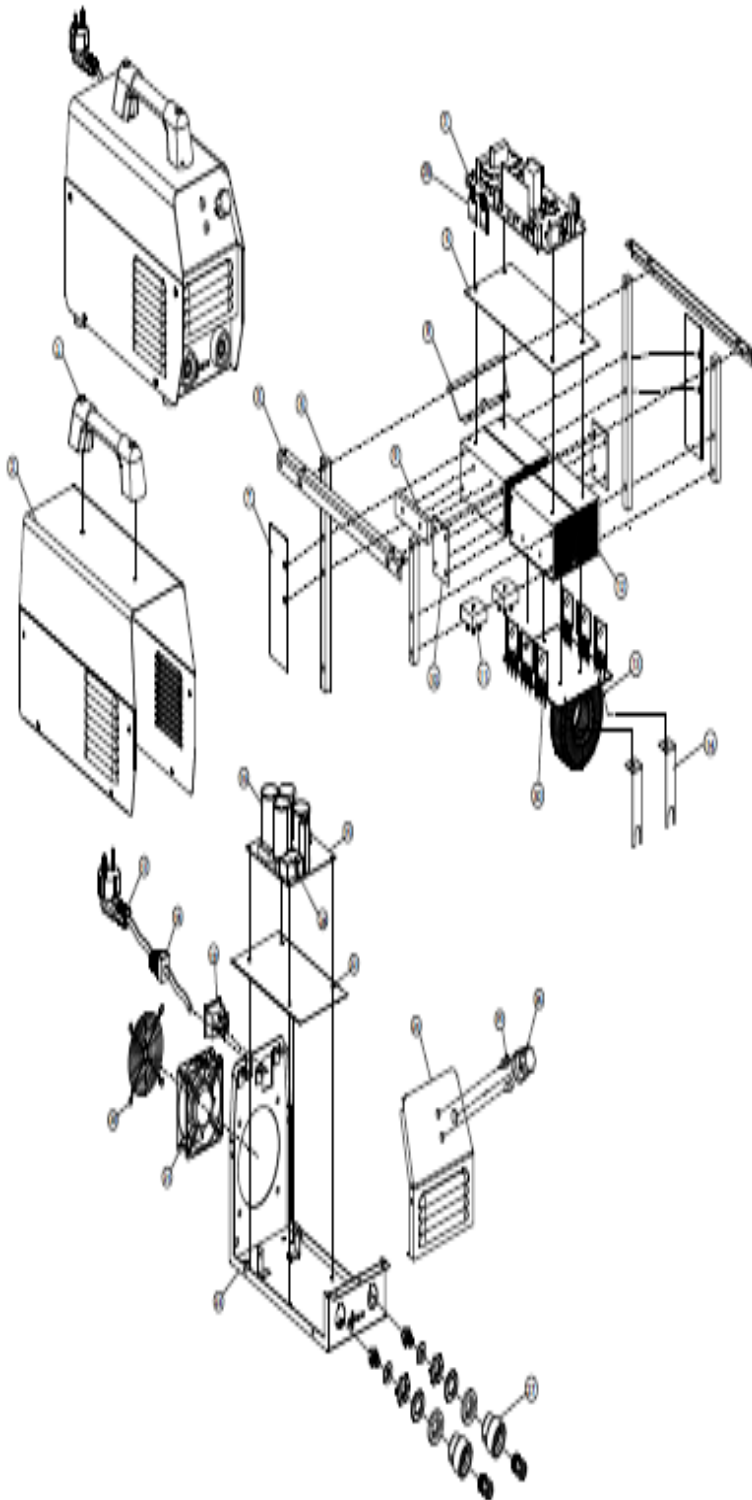

e-mail: info@valerii.com www.valerii.com
Сервиз: тел. 02/ 942 34 70 (национален)

Централен офис: София 1517
кв. "Сухата река" бул. "Ботевградско шосе" 44
тел.: 02/ 942 34 00, факс.: 02/ 945 4634
GSM 0889/ 444 991

Пловдив, с.Труд 4199
ул. "Строевско шосе" 3
тел./факс 032/ 953 666
GSM 0885/ 808 003

Варна 9000, кв. "Владиславово"
бул. "Атанас Москов" 13
тел.: 052/ 504 514
GSM 0885/ 808 004

София 2227, кв. "Божурище"
бул. "Европа" 180, склад 33
тел.: 02/ 925 22 37
GSM 0889/ 334 692

Проверил: Р.Ч./24.03.2015г