

nedis

FCTE110EBK50 / FCTE110EBK90

Електрическа скара тепаняки

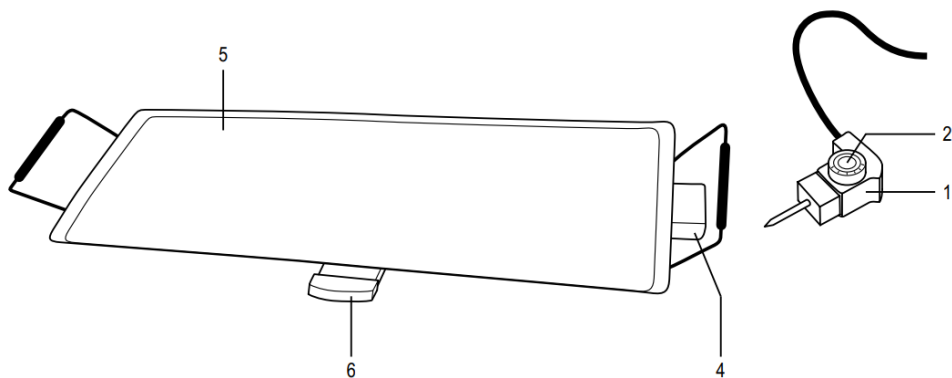

1. Термостат
2. Циферблат на термостата
3. Температурен индикатор
4. Гнездо за термостат
5. Плоча на скарата
6. Дръжка

Безопасност

- Прочетете внимателно ръководството преди употреба. Запазете ръководството за бъдещи справки.
- Производителят не носи отговорност за последващи щети или за щети на имущество или лица, причинени от неспазване на инструкциите за безопасност и неправилна употреба на устройството.
- Устройството може да се използва от деца на възраст над 8 години и от лица с физически, сензорни, умствени или двигателни увреждания или липса на опит и знания, ако са под наблюдение или са инструктирани как да използват устройството по безопасен начин и разбират включените опасности. Почистването и поддръжката не трябва да се извършват от деца, освен ако са на възраст над 8 години и не се наблюдават. Пазете устройството и охраняващия кабел на място, недостъпно за деца под 8 години. Децата не трябва да играят с устройството.
- Използвайте устройството само по предназначение. Не използвайте устройството за цели, различни от описаните в ръководството.
- Не използвайте устройството, ако някоя част е повредена или дефектна. Ако устройството е повредено или дефектно, незабавно го сменете
- Устройството е подходящо само за вътрешна употреба. Не използвайте устройството на открито.
- Устройството е подходящо само за домашна употреба. Не използвайте устройството за търговски цели.
- Не използвайте устройството близо до вани, душове, легени или други съдове, съдържащи вода.
- Не излагайте устройството на вода или влага.
- Уверете се, че устройството не влиза в контакт с запалим материал.
- Пазете устройството далеч от източници на топлина. Не поставяйте устройството върху горещи повърхности или в близост до открит огън.
- Не покривайте устройството.
- Уверете се, че има достатъчно място около устройството, за да може топлината да излиза и да осигурите достатъчна вентилация.
- Поставете устройството на стабилна, равна повърхност.
- Поставете устройството върху топлоустойчива и устойчива на пръски повърхност.
- Не поставяйте устройството върху котлон.
- Не използвайте въглища или подобни горими горива.
- Не оставяйте металните прибори за хранене да докосват плочите на скара, за да предотвратите повреда на незалепващото покритие.

- Пазете се от горещи части. Повърхностите, маркирани със символ за предупреждение за горещи повърхности, могат да се нагреят по време на употреба. Достъпните повърхности могат да се нагорещят, когато устройството работи.
- Бъдете внимателни, когато докосвате устройството. Използвайте топлоустойчиви ръкавици, ако трябва да докоснете устройството по време или малко след употреба.
- Уверете се, че ръцете ви са сухи, преди да докоснете устройството.
- Пазете се от пара и пръски, когато слагате храна върху скарата.
- Горещата грес може да изпръсне от плочата на скарата.
- Не изливайте студена вода върху горещата скара. Водата ще пръска и ще повреди плочата на скара.
- По време на употреба плочата на скарата се нагрива много. Не докосвайте горещата скара.
- Не оставяйте устройството без надзор по всяко време с/или по време на употреба
- Не премествайте устройството, докато е включено или все още е горещо. Извадете щепсела от контакта и изчакайте, докато устройството се охлади.
- Не използвайте устройството близо до птици. Плочата на грила е покрита с незалепващо покритие на базата на PTFE. При нагриване покритието може да отдели малки количества газове, които са напълно безвредни за хората. Нервната система на птиците, обаче е изключително чувствителна към тези газове.

Електрическа безопасност



- За да се намали рискът от токов удар, този продукт трябва да се отваря от оторизиран техник само когато е необходимо сервизно обслужване.
- Изключете продукта от електрическата мрежа и друго оборудване, ако възникне проблем.
- Не използвайте устройството, ако мрежовият кабел или щепселът са повредени или дефектни. Ако мрежовият кабел или щепселът е повреден или дефектен, той трябва да бъде заменен от производителя или оторизиран агент за ремонт.
- Преди употреба винаги проверявайте дали мрежовото напрежение е същото като напрежението на табелката с данни на устройството.
- Свържете устройството към заземен контакт. Ако е необходимо, използвайте заземен удължителен кабел с подходящ диаметър.
- Винаги развийте напълно захранващия и удължителния кабел.
- Уверете се, че захранващият кабел не виси над ръба на плот и не може да бъде хванат случайно или да ви препъне.
- Използвайте само подходящия съединител, за да работите с устройството.
- Устройството не е предназначено да се управлява чрез външен таймер или отделна система за дистанционно управление.
- Не премествайте устройството, като дърпате захранващия кабел.
- Не потапяйте устройството, захранващия кабел или щепсела във вода или други течности.

Първоначална употреба

- Почистете устройството. Почистете плочите на скара. Вижте раздела [„Почистване и поддръжка“](#)
- Нанесете малко растително масло или краве масло върху плочата на скарата.
- Поставете термостата в гнездото на термостата
- Поставете щепсела в контакта
- Настройте диска на термостата на максимална температура. Индикаторът за температура ще светне.
- Изчакайте няколко минути, докато индикаторът за температура изгасне, тогава плочата на грила ще е достигнала необходимата температура.
- Настройте циферблата на термостата на минимална температура.
- Извадете щепсела от контакта.

- Оставете устройството да изстине напълно.

Забележка: Ако включите устройството за първи път, устройството може да изпусна малко дим и характерна миризма за кратък период. Това е нормално.

Употреба

- Пригответе храната
- Нанесете малко краве или растително масло върху плочата на скарата.
- Поставете термостата в гнездото на термостата.
- Поставете щепсела в контакта.
- Настройте регулатора на термостата на необходимата температура. Индикаторът за температура светва.

- Изчакайте няколко минути, докато индикаторът за температура изгасне. Плочата на грила е достигнала необходимата температура.

Забележка: Докато устройството е включено, индикаторът за температура ще се включи и изключи, когато термостатът се включва и изключва, за да поддържа необходимата температура.

- Нанесете малко краве или растително масло върху плочата на скарата.
- Поставете храната върху плочата на скарата.
- Пригответе храната на скарата, докато стане готова за консумация. Експериментирайте с необходимото време и необходимата температура, за да постигнете най-добри резултати.

Забележка: Малките парчета ще се изпекат по-добре и по-бързо от големите парчета

- Обърнете храната с помощта на шпатулата. Обърнете месото и рибата само веднъж, за да запазите сочността им.
- След употреба настройте регулатора на термостата на минимална температура.
- Извадете щепсела от контакта.
- Оставете устройството да се охлади напълно.

Почистване и поддръжка

Внимание!

- Преди почистване или поддръжка, винаги изключвайте устройството, извадете щепсела от контакта и изчакайте, докато устройството се охлади.
- Не се опитвайте да поправяте устройството. Ако устройството не работи правилно, заменете го с ново устройство.
- Не използвайте почистващи разтворители или абразиви.

- Не използвайте остри предмети.
- Не потапяйте устройството във вода или други течности.
- Не почиствайте устройството или аксесоарите в съдомиялната машина.
- Почиствайте устройството след всяка употреба:
 - Отстранете остатъците с хартиена кърпа.
 - Почистете плочата на скарата с мека, влажна кърпа. Изсушете добре плочата на скарата с чиста, суха кърпа.
 - Почистете термостата с мека, влажна кърпа. Изсушете добре термостата с чиста, суха кърпа.
 - Почистете шпатулата в сапунена вода. Изплакнете шпатулата под течаща вода. Изсушете старателно шпатулата с чиста, суха кърпа.

Помощ и допълнителна информация

Ако имате нужда от допълнителна помощ и/ или имате коментари или предложения, моля посетете официалната страница на NEDIS:
www.nedis.com/support

Вносител и дистрибутор за България:

ВИКИВАТ ООД

Гр. Пловдив, 4003, България

Ул. Мостова 3

W: <https://vikiwat.com>

E: info@vikiwat.com

T: 0700 45 445/ *4545

Производител: NEDIS B.V.

T: +31 (0)73-5993965

E: service@nedis.com

W: www.nedis.com/contact

NEDIS B.V. De Tweeling 28 5215 MC 's-

Hertogenbosch THE NETHERLANDS