

nedis

Еър Фрайъри

КААФ110ЕВК

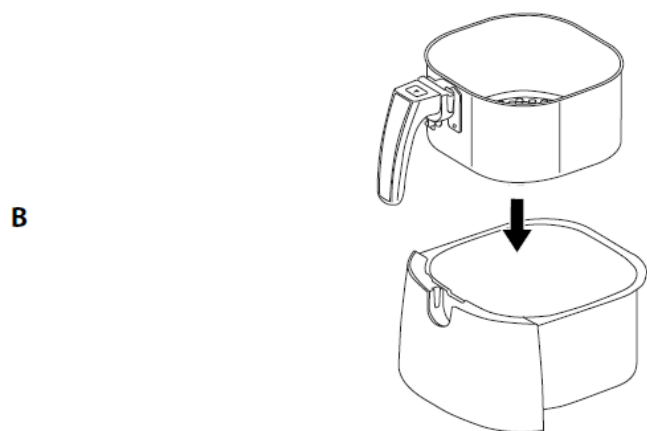

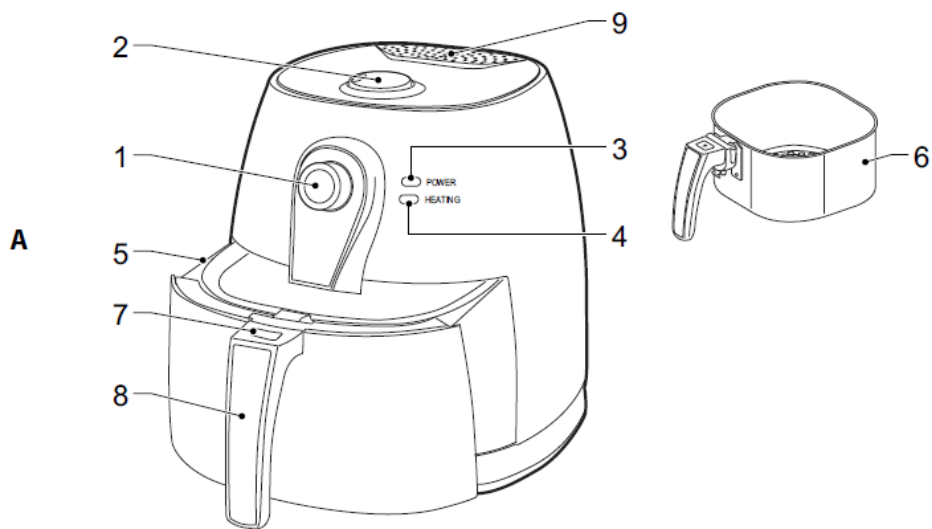

Описание

1. Бутон за включване / изключване	<ul style="list-style-type: none">• Завъртете бутона в посока на часовниковата стрелка, за да включите уреда.• Завъртете бутона, за да настроите време: 1 мин. – 30 мин.• Завъртете до край бутона в посока обратна на часовниковата стрелка, за да изключите устройството.
2. Бутон за температура	<ul style="list-style-type: none">• Завъртете бутона, за да настроите температура: 80 °C – 200 °C
3. Индикатор за захранване (червен)	<ul style="list-style-type: none">• Индикаторът се включва, когато устройството е включено.
4. Индикатор за загряване (син)	<ul style="list-style-type: none">• Индикаторът се включва, когато устройството се загрява.• Индикаторът се изключва, когато устройството е достигнало зададената температура.
5. Тавичка	
6. Кошница за пържене	
7. Бутон за освобождаване	<ul style="list-style-type: none">• Натиснете бутона, за да освободите кошницата от тавичката.
8. Дръжка (кошница)	
9. Въздушен отвор	

Инструкции за безопасност

- Прочетете внимателно ръководството преди употреба. Съхранете ръководството за бъдещи справки.
- Производителят не е отговорен за щети по имущество или човешкото здраве, предизвикани от непочитането на инструкциите за безопасност или неправилната употреба на уреда.
- Използвайте продукта, само за предназначенията му цел. Не използвайте продукта с цел, различна от тази, описана в това ръководство.
- Не използвайте продукта, ако дадена част е повредена или дефектна. Заменете незабавно повредения или дефектен продукт.
- Устройството е проектирано за работа на закрито. Не използвайте устройството на открито.
- Устройството е подходящо за домашна употреба. Не използвайте устройството за търговски цели.
- Не използвайте устройството в близост до вани, душеве, басейни или други обекти, съдържащи вода.
- Не излагайте устройството на вода или влага.

- Уверете се, че устройството не е в пряк контакт със запалими материали.
- Дръжте устройството далече от източници на топлина. Не поставяйте устройството на горещи повърхности или близо до открит пламък.
- Не покривайте устройството.
- Уверете се, че устройството има достатъчно разстояние от всички страни, което ще позволи на топлината да не се натрупва и ще осигури достатъчна вентилация.
- Поставяйте устройството на стабилни, плоски повърхности.
- Поставяйте устройството на термоустойчиви и устойчиви на пръскане повърхности.
- Не поставяйте устройството върху котлони.
- Не използвайте въглища или други запалими горива.
- Внимавайте за горещи части. Повърхностите, маркирани със знак за внимание за горещи повърхности, са податливи на нагряване по време на употреба. Достъпните повърхности могат да се нагряят, когато устройството се отваря.
- Внимавайте, когато докосвате устройството. Използвайте кухненски ръкавици, ако трябва да пипате устройството по време, или пряко след края на работа.
- Уверете се, че ръцете ви са сухи, преди да пипате устройството.
- Не пълнете тавичката с олио или други течности за пържене! Устройството използва горещ въздух, за да приготвя храната.
- Внимавайте за пара или пръски, когато поставяте храна в тавичката.
- Не сипвайте студена вода в горещата тавичка. Водата ще повреди тавичката.
- Тавичката достига много високи температури по време на работа. Не докосвайте горещата тавичка.
- Не оставяйте устройството без надзор по време на, или малко след, употреба.
- Не местете устройството, когато е включено или докато е все още горещо. Изключете захранващия кабел от контакта и изчакайте устройството да изстине.

Електрическа безопасност

ВНИМАНИЕ

- За да се намали риска от токов удар, устройството трябва да бъде отваряно за обслужване, само от авторизиран техник.
- Изключете продукта от електрическата верига, заедно с всякакво друго оборудване, в случай на авария.
- Не използвайте устройството, ако захранващият кабел или щепсел са повредени или дефектни. Ако захранващият кабел или щепсел са повредени или дефектни, те трябва да бъдат заменени от производителя или авторизиран техник.
- Преди употреба, винаги проверявайте, дали напрежението на веригата и устройството съвпадат.

- Свързвайте устройството само към заземен контакт в стената. Ако е необходимо, използвайте заземен разклонител с подходящ диаметър.
- Винаги разплитайте напълно захранващия кабел и кабела на разклонителя.
- Използвайте само подходящия конектор, за да използвате устройството.
- Устройството не е предназначено за работа с външен таймер или други системи за дистанционно управление.
- Не местете устройството, дърпайки захранващия кабел. Уверете се, че захранващият кабел не може да се заплете. Уверете се, че захранващият кабел не виси от ръба на работната повърхност и не може да бъде закачен или човек да се спъне, случайно в него.
- Не потапяйте устройството, захранващия кабел или щепсела във вода или каквато и да е друга течност.

Първоначална употреба

- Почистете устройството. Направете справка с „Почистване и поддръжка“.
- Поставете кошницата за пържене в тавичката.
Внимание: Устройството е пригодно със система за заключване с цел безопасност. Ако тавичката не е поставена, в устройството, правилно, устройството няма да работи.
- Включете захранващия кабел в контакт в стена.
- Включете устройството, използвайте бутона за включване / изключване.
- Поставете бутона за температура в позиция за максимална температура. Индикаторът за загреване ще се включи.
- Изчакайте няколко минути докато индикаторът за загреване се изключи. Устройството е достигнало зададената температура.
- Изключете устройството, използвайте бутона за включване / изключване.
- Изключете захранващия кабел от контакта.
- Позволете на устройството да изстине напълно.

Внимание: Ако включвате устройството за първи път, то може да отдаде малко дим и специфична миризма. Това е напълно нормално.

Употреба

Устройството може да се използва за приготвяне на храна с горещ въздух или печене.

Внимание: За печене на храна е препоръчително да загреете предварително устройството за 5 минути.

- Уверете се, че бутона за включване / изключване е в позиция за изключване.
- Включете захранващия кабел в контакта.
- Изкарайте тавичката от устройството, използвайки дръжката.
- Поставете тавичката на равна, стабилна и термоустойчива повърхност.
- Поставете храната в кошницата за пържене.

Внимание: Малки парчета ще се готвят по-добре и по-бързо от големи.

- Поставете кошницата за пържене в тавичката.
- Поставете тавичката в устройството.
- Включете устройството, използвайки бутона за включване / изключване. Задайте време за приготвяне със същия бутон.
- Задайте температура, използвайки бутона за температура. Внимание: Ако устройството е студено, добавете 3 мин към времето за готвене.
- Някои видове храна се нуждаят от разклащане към средата на приготвянето им. Направете справка с „Настройки“.
- Когато таймерът достигне 0, устройството ще сигнализира със звънене и ще се изключи автоматично.
- Изключете захранващия кабел от контакта.
- Позволете на устройството да изстине напълно.

СЪВЕТИ ЗА УПОТРЕБА

- Разклащането на малки продукти в средата на процеса по приготвяне, оптимизира процеса, позволявайки по-равномерно приготвяне.
- Не блокирайте въздушния отвор, намиращ се в задната част на устройството. Това ще предизвика нарушаване във въздушния поток.
- Приготвянето на по-мазни продукти може да предизвика отделяне на повече дим, но това няма да повреди устройството или да промени вкуса на приготвената храна.

Настройки

Внимание: Настройките в таблицата са само за ориентир. Продуктите могат да се различават по страна на произход, размер, форма и производител. Ние не можем да гарантираме най-добрите настройки за вашите продукти.

Тип храна	Тегло (гр)	Време (мин)	Температура (°C)	Бележки
Замразени пържени картофи	200-400	16-23	200	Разклатете, когато се достигне средата на готвенето.
Домашни пържени картофи	200-400	22-23	180-200	Добавете ½ лъжица олио. Разклатете, когато се достигне средата на готвенето.
Крутони с кашкавал	200-300	12-18	190	
Пилешки хапки	100-500	15-18	200	
Пилешко филе	100-500	22-28	200	Ако е необходимо, обърнете храната.

Пилешки бутчета	100-500	22-25	180	Ако е необходимо, обърнете храната.
Паржоли	100-500	12-20	180	Ако е необходимо, обърнете храната.
Пилешки късчета	100-500	15-23	180	Ако е необходимо, обърнете храната.
Хамбургери	100-500	11-18	180	Добавете ½ лъжица олио
Замразени рибни пръчици	100-400	10-16	200	Добавете ½ лъжица олио
Кексчета	5 бр.	19-22	200	

Почистване и поддръжка

ВНИМАНИЕ!

- Преди почистване или поддръжка, изключете устройството, изключете захранващия кабел от контакта и оставете устройството да изстине.
- Не използвайте почистващи препарати и абразиви.
- Не използвайте остри обекти.
- Не потапяйте устройството във вода или други течности.
- Не се опитвайте да ремонтирате устройството. Ако устройството не функционира правилно, го заменете с ново.
- Почиствайте устройството след всяко използване.
 - Изкарайте тавичката от устройството, използвайки дръжката.
 - Изкарайте кошницата за пържене от тавичката.
 - Почистете тавичката и кошницата в съдомиялна или със съпунена вода. Подсушете добре със чиста, суха кърпа.
 - Почистете външната част на устройството, използвайки мека влажна кърпа. Подсушете добре външната част на устройството с чиста, суха кърпа.

Помощ и допълнителна информация

Ако имате нужда от допълнителна помощ и/ или имате коментари или предложения, моля посетете официалната страница на NEDIS: www.nedis.com/support

Вносител и дистрибутор за България:

ВИКИВАТ ООД

Гр. Пловдив, 4003, България

Ул. Мостова 3

W: <https://vikiwat.com>

E: info@vikiwat.com

T: 0700 45 445/ *4545

Производител: NEDIS B.V.

T: +31 (0)73-5993965

E: service@nedis.com

W: www.nedis.com/contact

NEDIS B.V. De Tweeling 28 5215 MC 's-

Hertogenbosch THE NETHERLANDS