

nedis

Дигитален Еър Фрайъри

С капацитет 2 x 3.8 литра

KAAFD350EBK

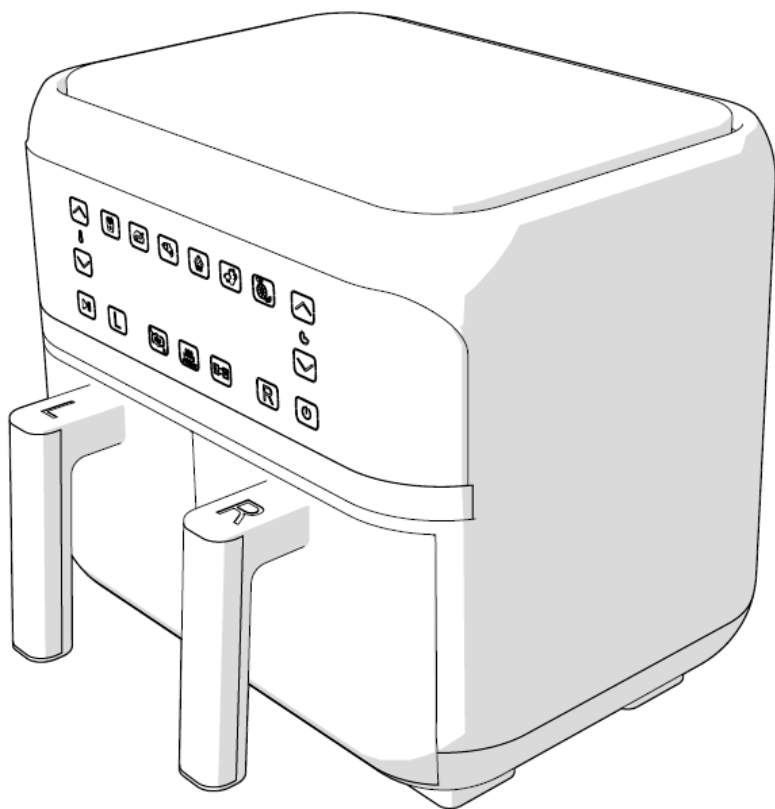

ned.is/kaafd350ebk

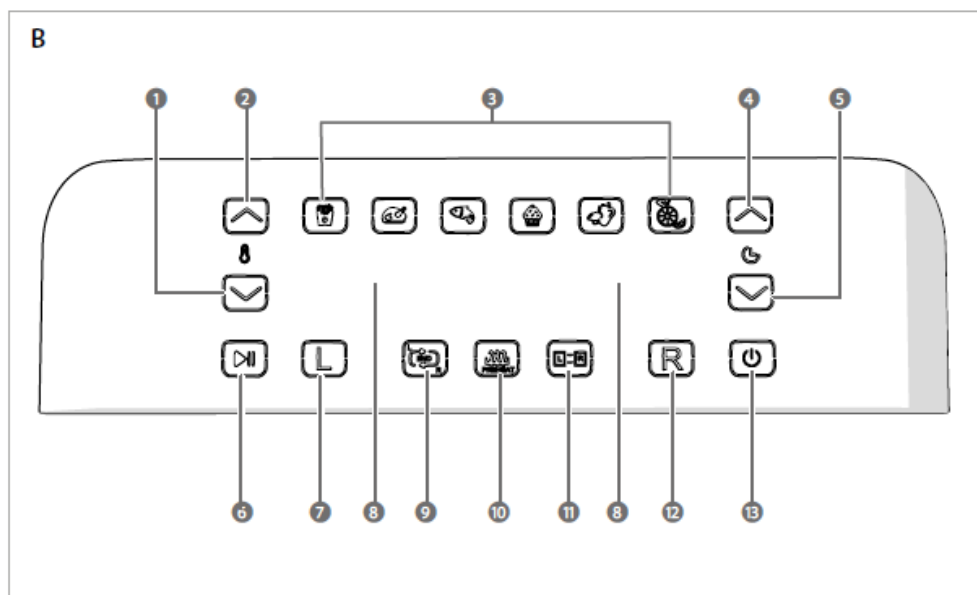
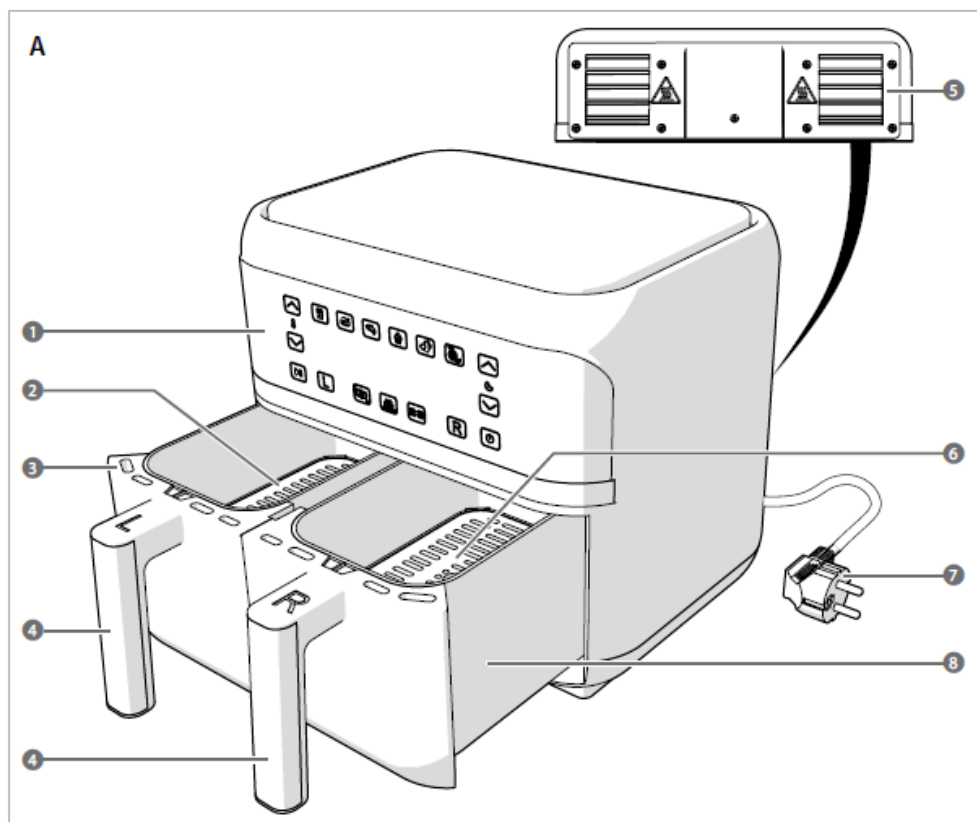

Характеристики

Продукт	Дигитален Еър Фрайър
Артикулен номер	КАAFD350EВK
Размери (l x w x h)	36.5 x 28 x 32.5 cm
Тегло	6.9 kg
Входно напрежение	220 - 240 VAC ; 50 / 60 Hz
Мощност	2850 W
Таймер	60 минути
Температурен диапазон	40 ~ 200 °C
Капацитет	7.6 L (2x3.8 L)

Основни части (изобр. А)

- (1) Контролен панел
- (2) Ляв поднос
- (3) Лява тавичка
- (4) Дръжка
- (5) Въздушен отвор
- (6) Десен поднос
- (7) Захранващ кабел
- (8) Дясна тавичка

Контролен панел (изобр. В)

- (1) Бутон за намаляване на температурата
- (2) Бутон за увеличаване на температурата
- (3) Вградени настройки
- (4) Бутон за добавяне на време
- (5) Бутон за намаляване на време
- (6) Бутон за Старт/Пауза
- (7) Бутон за лява тавичка
- (8) Индикатор за време/температура
- (9) Бутон за синхронизация
- (10) Бутон за предварително загряване
- (11) Бутон L=R
- (12) Бутон за дясна тавичка
- (13) Захранващ бутон

Предназначение

Nedis KAAFD350EBK е еър фрайър с капацитет от 7.6 литра.

Този продукт е предназначен само за употреба на закрито.

Този продукт може да се използва от деца над 8г. и лица с намалени физически, сензорни или умствени способности или липса на опит и знания, ако са получили инструкции, относно използването на продукта по безопасен начин и са запознати с възможните опасности.

Деца не трябва да си играят с продукта.

Почистването и поддържката на продукта не трябва да се извършват от деца, освен ако не са под надзор.

Продуктът е предназначен за работа в домакинска среда за стандартна домакинска употреба, която може да бъде извършвана и от непрофесионалисти, включваща: магазини, офиси и други по-малки работни места, потребители в хотели, мотели и други жилищни сгради и/или учреждения за престой със закуска.

Всяка модификация на продукта може да има последици за безопасността, гаранцията и правилното функциониране.

Инструкции за безопасност

ВНИМАНИЕ

- Уверете се, че сте прочели напълно и сте разбрали инструкциите в този документ, преди да инсталирате или използвате продукта. Съхранявайте този документ за бъдещи справки.
- Използвайте продукта само както е описано в това ръководство.
- Неправилната експлоатация на продукта, може да доведе до сериозни травми.
- Винаги проверявайте дали напрежението на веригата отговаря на това на продукта.
- Винаги включвайте в контакт в стена. Не използвайте разклонител.
- Не оставяйте кабела да виси от ъгълът на маси и плотове или да опира в горещи повърхности.
- Не използвайте продукта, ако дадена част е повредена или дефектна. Заменете незабавно повредения или дефектен продукт!
- Изключете продуктът и всякакво друго оборудване, ако възникне проблем.
- Не включвайте или изключвайте захранващия кабел с мокри ръце.
- Не изключвайте продукта, дърпайки захранващия кабел. Винаги хващайте щепсела.
- Ако захранващият кабел е повреден, трябва да бъде сменен от производителя, сервиз или друг квалифициран специалист, за да бъдат

предотвратени инциденти.

- Не използвайте външни таймери или системи за дистанционно управление, за да включвате или изключвате продукта.
- Не използвайте продукта с аксесуари, които не са включени в комплекта.
- Използването на аксесуари, които не са препоръчани от производителя, могат да доведат до пожар, електрически удар или нараняване на потребителя.
- Поставете продукта на равна, стабилна и ненагриваща се повърхност.
- Не поставяйте продукта в близост до електрически или газови котлони или загряла фурна.
- Дръжте продукта на разстояние от запалими неща, като тапицерии, завеси и др.
- Уверете се, че подносите и тавичките са напълно сухи, преди пускането на продукта.
- Уверете се, че подносите са сложени в крайно положение, когато се ключва продукта.
- Не покривайте продукта.
- Оставете разстояние между въздушния отвор и повърхности, при използване на продукта.
- Не пълнете тавичките с олио или други течности.
- Продуктът се нагрива при работа. Използвайте само дръжките, за да избегнете изгаряния.
- Внимавайте за гореща пара при изкарването на тавичките.
- Не потапяйте продукта, хранящия кабел или щепсела във вода или други течности.
- Позволете на продукта да изстине преди да местите почиствателите добавяте или премахвателите части.
- Не използвайте продукта на открито. Продуктът е предназначен само за вътрешна употреба.
- Не изпускайте продукта и избягвайте ударите по него.
- Съхранявайте продукта далече от деца, хора с увреждания и животни.
- Продукта не трябва да се използва от лица с намалени физически, сензорни или умствени способности или липса на опит и познания, които не им позволяват безопасна експлоатация на продукта без надзор или инструкции.
- Деца не трябва да използват продукта без надзор.
- Деца не трябва да си играят с продукта.
- Всякакви модификации по продукта, могат да имат нежелани последици за безопасността, гаранцията и правилното функциониране.
- Продукта трябва да бъде обслужван само от специалист.

Преди употреба

1. Отстранете всички опаковки.
2. Почистете всички части, които ще са в контакт с храна, с гореща вода и съдомиятелен препарат. Подносите А 2 и А 6 могат да бъдат почиствани в съдомиялна машина.
- ① Предотвратете навлизането на вода в предния панел и дръжките на тавичките А 3 и А 8.
3. Поставете продукта на стабилна, равна и топлоустойчива повърхност.
4. Включете захранващия кабел А 8 в контакта.
5. Настройте копчето на термостата А 5 на макс
Плочата за готвене А 4 започва да се загрева.
Индикаторът за захранване А 6 светва в червено, за да покаже, че продуктът е включен.
Оставете продукта да действа около 10 минути.
- ① Когато продуктът се загрее за първи път, той може да отделя лек дим или мирис. Това е нормално и не засяга безопасността на продукта.
6. Изключете продукта от контакта и го оставете да се охлади.
- ① Продуктът вече е готов за употреба.

Използване на продукта

1. Поставете продукта на стабилна, равна и топлоустойчива повърхност.
- ① Дръжте въздушния отвор на разстояние от поне 15 см от стената.
2. Поставете А 2 в А 3.
3. Поставете А 6 в А 8.
4. Включете захранващия кабел А 7 в контакта.
5. Поставете храна в А 3 и/или А 8.
6. Плъзнете А 3 и/или А 8 обратно в продукта, използвайки дръжката А 4.
7. Натиснете захранващия бутон В 13.
8. Натиснете бутона за лявата тавичка В 7, L=R бутона В 11 или бутона за дясната тавичка В 12.
9. Изберете желатана настройка В 3 и ръчно задайте време и температура, следвайки следните стъпки:
 - a) Натиснете бутона за добавяне на време В 4 или намаляване на време В 5, за да зададете необходимото време, спрямо храната.
 - b) Натиснете бутона за увеличаване на температурата В 2 или за намаляване на температурата В 1, за да зададете необходимата температура, спрямо храната.
- ① За да загреете предварително, изберете тавичка, натискайки В 7, В 11 или

В 12. След това натиснете бутона за предварително загряване В 10 и настройте предварителното загряване по ваш избор с В 1, В 2, В 4 и В 5. Натиснете бутона за Старт/Пауза В 6, за да започнете предварително загряване за 5 минути.

- ① За да използвате и двете тавички едновременно с еднакви настройки, натиснете В 11.
- ① За да използвате двете тавички с различни настройки, следвайте стъпки 9 и 10 за всяка тавичка и натиснете бутона за синхронизация В 9, за да синхронизирате времето за приготвяне. В 9 остава включен, за да индикира, че синхронизацията за време на приготвяне е активна.

10. Натиснете В 6, за да стартират

- ① Не докосвайте горещите части на тавичката или подноса. Използвайте дръжката, за да местите тавичката.

Когато кайметът приключи, продуктът издава пищящ звук.

11. Плъзнете А 3 и/или А 8, използвайки А 4.

- ① Внимавайте за гореща пара при изкарването на тавичките.

12. Плъзнете А 3 и/или А 8, използвайки А 4, обратно в продукта, и обновете таймера, ако храната все още не е приготвена.

13. Отстранете раната от А 3 и/или А 8, използвайки кухненски щипки.

14. Преди почистване и поддръжка, изключете продукта и захранващия кабел от контакта.

15. Оставете продукта да изстине напълно за поне 10 минути.

- ① Не потапяйте продукта, захранващия кабел или щепсела във вода или други течности.

- ① Не използвайте агресивни почистващи химикали, като амоняк, киселина или ацетон, при почистването на продукта.

- ① Избягвайте използването на абразиви, които могат да наранят продукта.

16. Почистете всички части, които са били в контакт с храна, с гореща вода и съдомиялен препарат. А 2 и А 6 могат да бъдат почиствани в съдомиялна машина.

17. Почиствайте външната част на продукта с мек, чист и попиващ парцал.

- ① Не позволявайте на вода да влиза в А 3 на предния панел на А 4 и А 8.

Помощ и допълнителна информация

Ако имате нужда от допълнителна помощ и/ или имате коментари или предложения, моля посетете официалната страница на NEDIS: www.nedis.com/support

Вносител и дистрибутор за България:

ВИКИВАТ ООД

Гр. Пловдив, 4003, България

Ул. Мостова 3

W: <https://vikiwat.com>

E: info@vikiwat.com

T: 0700 45 445/ *4545

Производител: NEDIS B.V.

T: +31 (0)73-5993965

E: service@nedis.com

W: www.nedis.com/contact

NEDIS B.V. De Tweeling 28 5215 MC 's-

Hertogenbosch THE NETHERLANDS