

# nedis

JECL110WT

## Ултразвукова вана за почистване

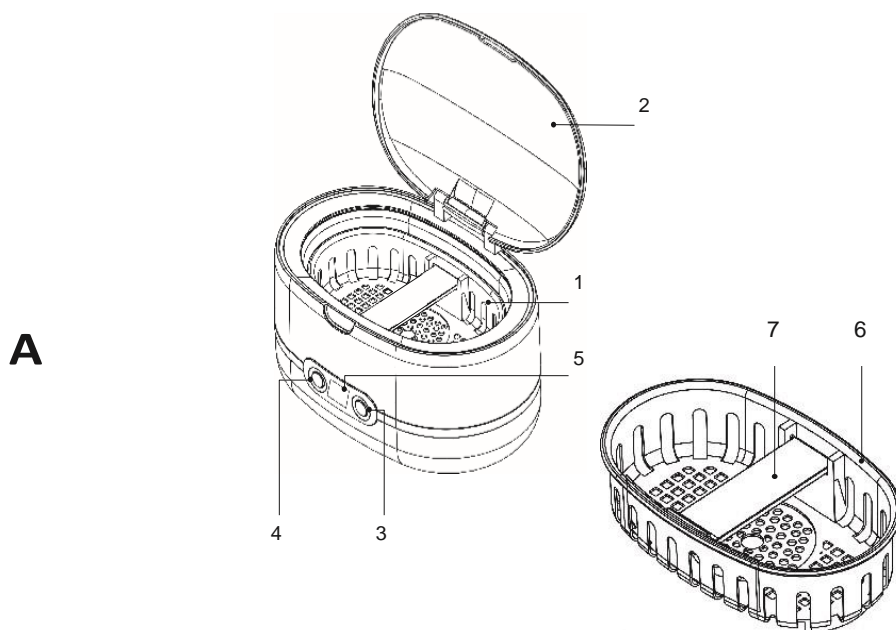

### Описание (фиг. А)

Ултразвуковата вана за почистване може да се използва за почистване на бижута, метални предмети, очила, верижки на часовници, глави за електрическа самобръсначка, бръсначи, гребени, прибори за хранене, монети, глави на принтери, материали за писане и др. Също така хигиенни артикули (напр. , четки за зъби, протези, скоби и др.).

Забележка: Устройството не може да се използва за почистване на дърво, истински перли, кожени изделия и механизми на часовник. Ако се използва за подобни предмети може да се наранят или повредят.

|                         |  |
|-------------------------|--|
| 1. Почистващ съд        |  |
| 2. Капак                |  |
| 3. Бутон за таймер      | <ul style="list-style-type: none"> <li>Натиснете бутона неколkokратно, за да настроите таймера: 180 s / 280 s / 380 s / 480 s / 90 s</li> </ul>  |
| 4. Бутон за вкл/изкл    | <ul style="list-style-type: none"> <li>След като таймерът е настроен, натиснете бутона, за да започнете почистването. По време на почистване натиснете бутона, за да спрете почистването.</li> </ul> |
| 5. LED дисплей          | <ul style="list-style-type: none"> <li>LED дисплеят мига в продължение на две секунди след включване на устройството.</li> </ul>   |
| 6. Кошница за предмети  | <ul style="list-style-type: none"> <li>Поставете малки предмети в кошницата</li> <li>Поставете кошницата в почистващия съд.</li> </ul>   |
| 7. Поставка за часовник | <ul style="list-style-type: none"> <li>Поставете часовника така, че механизмът да е над нивото на водата, а верижката във водата. Почиствайте само часовници с метални верижки.</li> </ul>           |

## Употреба

- Отворете капака на устройството. Поставете предметите, които трябва да бъдат почистени, в почистващия леген.
- Напълнете почистващия съд с вода.  
Забележка: Водата трябва да покрива предметите, но не трябва да надвишава маркировката „MAX“. Затворете капака на устройството.  
Забележка: За почистване на част от по-голям предмет, използвайте устройството с отворен капак.
- Включете щепсела в контакта, за да включите устройството.
- Настройте времето за почистване чрез бутона Timer.
- Натиснете on/off бутона, за да стартирате процеса по почистване.
- Когато таймерът достигне нула, устройството ще се изключи само. Забележка: Изчакайте 5 минути преди да започнете нов цикъл на почистване.
- Изключете щепсела от контакта, за да изключите устройството.
- Отворете капака и извадете почистените предмети от устройството.

### Съвети за употреба

- За още по-добро почистване добавете няколко капки почистващ препарат към водата в почистващия съд.
- За почистване на бижута, поставете бижутата в подвижната кошница.
- За почистване на метална верижка на часовник, закачете часовника върху поставката за часовник с часовника нагоре. Уверете се, че часовникът е над нивото на водата!

## Технически характеристики

|                         |             |
|-------------------------|-------------|
| Входно напрежение       | 220 - 240 V |
| Честота                 | 50/60 Hz    |
| Мощност                 | 50 W        |
| Обем на почистващия съд | 600 ml      |

## Безопасност

- Прочетете внимателно ръководството преди употреба. Запазете ръководството за бъдещи справки.
- Производителят не носи отговорност за последващи щети или за щети на имущество или лица, причинени от неспазване на инструкциите за безопасност и неправилна употреба на устройството.
- Използвайте устройството само по предназначение. Не използвайте устройството за цели, различни от описаните в ръководството.
- Не използвайте устройството, ако някоя част е повредена или дефектна. Ако устройството е повредено или дефектно, незабавно го сменете.
- Устройството е подходящо само за вътрешна употреба. Не използвайте устройството на открито.
- Устройството е подходящо само за домашна употреба. Не използвайте устройството за търговски цели.
- Не използвайте устройството близо до вани, душеве, леген или други съдове, съдържащи вода.
- Не излагайте устройството на вода или влага.
- Уверете се, че устройството не влиза в контакт със запалими материали.
- Пазете устройството далеч от източници на топлина. Не поставяйте устройството върху горещи повърхности или в близост до открит огън.
- Не покривайте устройството.
- Уверете се, че има достатъчно място около устройството, за да може топлината да излиза и да осигурите достатъчна вентилация.
- Поставете устройството на стабилна, равна повърхност.
- Поставете устройството върху топлоустойчива и водоустойчива повърхност.
- Уверете се, че ръцете ви са сухи, преди да докоснете устройството.
- Не използвайте устройството, без да го напълните с вода.
- Не оставяйте устройството без надзор по всяко време по време или непосредствено след употреба.
- Не премествайте устройството, докато е включено или все още е горещо. Извадете щепсела от контакта и изчакайте, докато устройството се охлади.

## Електрическа безопасност



- За да се намали рискът от токов удар, този продукт трябва да се отваря от оторизиран техник само когато се изисква сервиз.
- Изключете продукта от електрическата мрежа и друго оборудване, ако възникне проблем.
- Не използвайте устройството, ако мрежовият кабел или щепселът са повредени или дефектни. Ако мрежовият кабел или щепселът е повреден или дефектен, той трябва да бъде заменен от производителя или оторизиран агент за ремонт.
- Преди употреба винаги проверявайте дали мрежовото напрежение е същото като напрежението на табелката с данни на устройството.
- Свържете устройството към заземен контакт. Ако е необходимо, използвайте заземен удължителен кабел с подходящ диаметър.
- Винаги развийте напълно захранващия и удължителния кабел.
- Използвайте само подходящия съединител, за да работите с устройството.
- Устройството не е предназначено за работа с външен таймер или отделна система за дистанционно управление.
- Не премествайте устройството, като дърпате захранващия кабел. Уверете се, че мрежовият кабел не може да се заплита. Уверете се, че захранващият кабел не виси над ръба на работния плот и не може да бъде хванат случайно или препънат.
- Не потапяйте устройството, захранващия кабел или щепсела във водата или други течности.

# Почистване и поддръжка

## Внимание!

- Преди почистване или поддръжка изключете устройството, извадете щепсела от контакта и изчакайте, докато устройството се охлади.
- Не използвайте почистващи разтворители или абразиви.
- Не използвайте остри предмети.
- Не потапяйте устройството във вода или други течности.
- Не се опитвайте да поправяте устройството. Ако устройството не работи правилно, заменете го с ново устройство.
- Почиствайте устройството след всяка употреба:
- Извадете подвижната кошница от мивката за почистване.
- Премахнете водата от почистващия съд, за да избегнете образуването на варовик.
- Почиствайте съда с чиста и суха кърпа.
- Почистете външната страна на устройството с помощта на мека, влажна кърпа. Изсушете добре външната страна на устройството с чиста, суха кърпа.