

Инструкции за Свързване и употреба

Регулатор за обороти на вентилатор, АФФ1, 500W, 220VAC

Свързване

- Когато вентилатора, които ще се управлява от регулаторът е с метален корпус и се монтира към метален шкаф (метална повърхност), който е заземен (занулен) – трябва да се свърже по схемата от фиг.1 и задължително да се спазват подредбата на L, N и заземяване.

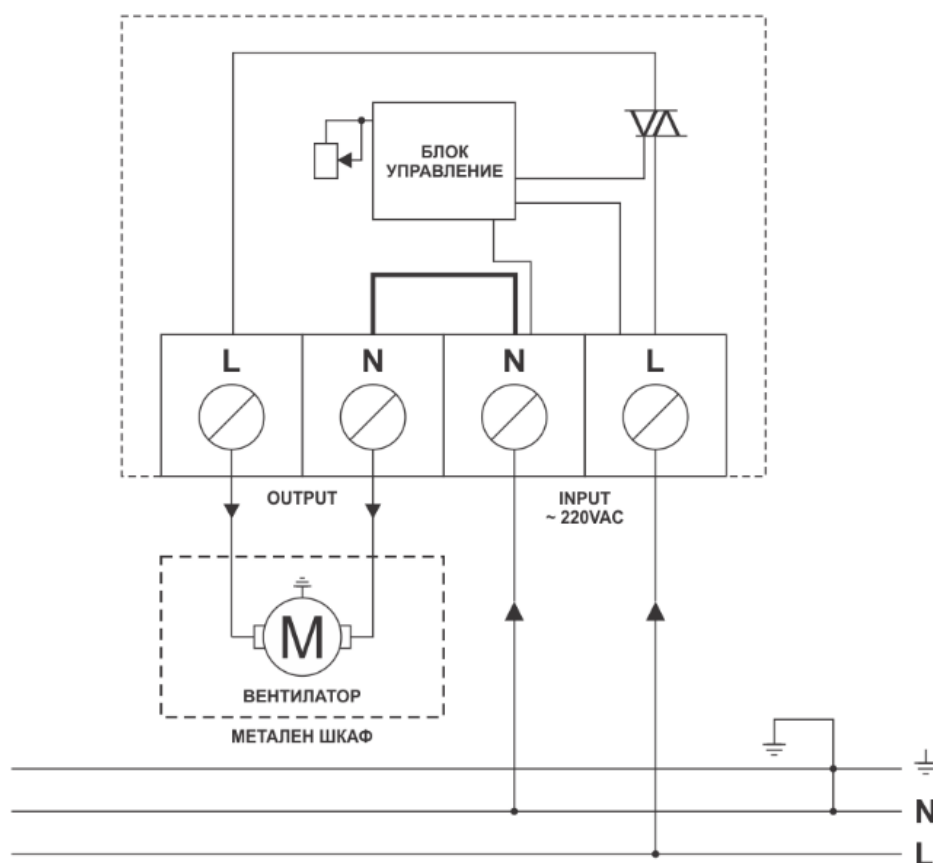

Фиг.1

- Когато вентилатора е с пластмасов или метален корпус, който е изолиран от шкафа (таблото), където е монтиран може да се захрани към мрежата ~ 220VAC със щепсел и да не се спазва L и N.

Мерки за безопасност

Винаги спазвайте инструкциите за безопасност, за да предотвратите потенциалните рискове от възникването на инциденти.



Внимание!

Неправилната работа може да причини повреда, както и да доведе до сериозни инциденти, наранявания и смърт.

Винаги съхранявайте инструкциите за експлоатация наблизо в случай, че се нуждаете от бърза справка.

Прочетете внимателно инструкциите, за по-добра и безопасна работа с устройството.



Предупреждение!

- не премахвайте капака, когато устройството е в експлоатация
- не оставяйте предния капак отворен по време на работа. В противен случай може да се получи токов удар, в резултат на високото напрежение на изходните клеми.
- не махайте капака освен в случаите на периодичен контрол или електроинсталация. В противен случай рискувате да се получи токов удар.
- електроинсталациите и периодичният контрол трябва да се извършват след прекъсване на ел. веригата и след проверка за отпаднало (неналчно) напрежение.
- винаги работете със сухи ръце. В противен случай рискувате да причините токов удар.
- не използвайте кабел за свързване, когато изолационното покритие е нарушено.



Внимание!

- инсталирайте регулатора в незапалима среда. Не поставяйте запалими предмети в близост до устройството. В противен случай може да възникне пожар.
- при възникване на повреда в двигателя незабавно изключете регулатора. В противен случай има опасност от възникването на вторичен пожар.
- след като изключите устройството, то може да остане с повишена температура в рамките на няколко минути.

Инсталирайте съгласно инструкциите упоменати в ръководството. Не отваряйте капака по време на доставка и транспортиране.

Не поставяйте тежки предмети върху инвертора. Пазете го от удари и падания.